

SINGER®

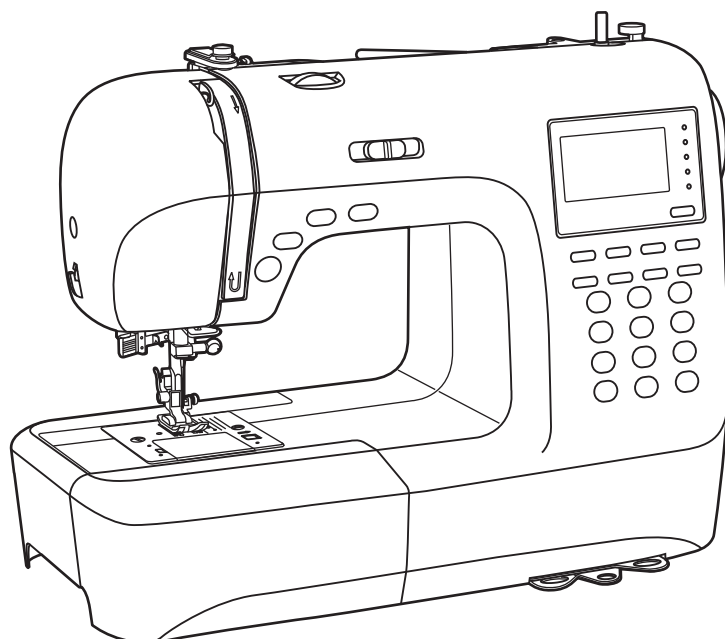

Modèle 2010 Manuel d'Instruction

IMPORTANTES MESURES DE SÉCURITÉ

Lors de l'utilisation d'un appareil électrique, il est nécessaire de prendre certaines précautions de sécurité, notamment:

Lisez entièrement le mode d'emploi avant d'utiliser cette machine à coudre.

DANGER - Pour réduire le risque de décharge électrique:

1. Ne laissez jamais la machine sans surveillance lorsqu'elle est branchée sur le secteur.
2. Débranchez toujours la machine de la prise secteur immédiatement après l'avoir utilisée, ou avant de la nettoyer.

AVERTISSEMENT - Pour réduire le risque de brûlure, d'incendie, de décharge électrique ou de blessure:

1. Ne laissez personne utiliser la machine comme s'il s'agissait d'un jouet. Il est nécessaire d'observer la plus grande prudence lorsque la machine est utilisée par des enfants, ou lorsqu'ils sont à proximité.
2. Utilisez la machine exclusivement pour son usage prévu, conformément aux indications de ce manuel. Utilisez uniquement les accessoires recommandés par le fabricant, conformément aux indications de ce manuel.
3. Ne faites jamais fonctionner cette machine lorsque la prise ou le câble est endommagé ou défectueux, si elle est tombée ou endommagée, ou bien après une chute dans l'eau. Ramenez la machine à votre distributeur agréé ou au centre de service technique le plus proche pour un examen, des réparations ou des réglages électriques ou mécaniques.
4. N'utilisez jamais la machine si l'une de ses aérations est obstruée. Évitez l'accumulation de peluches, de poussières et d'étoffes sur les orifices de ventilation de la machine à coudre et de la pédale.
5. Tenez les doigts éloignés de toutes les pièces mobiles. Soyez particulièrement prudent à proximité de l'aiguille de la machine à coudre.
6. Utilisez toujours des platines d'aiguille adéquates car une platine inappropriée peut provoquer la rupture de l'aiguille.
7. N'utilisez pas d'aiguilles doublées.
8. Ne tirez pas et ne poussez pas l'étoffe pendant que vous la cousez. L'aiguille pourrait être déviée et se rompre.
9. Déconnectez la machine à coudre ("O") chaque fois que vous devez effectuer des réglages dans la zone de l'aiguille, comme enfiler l'aiguille, changer d'aiguille, enfiler la bobine, changer le pied presseur et l'ampoule.
10. Débranchez la machine chaque fois que vous devez retirer un capot, effectuer un graissage ou lorsque vous souhaitez effectuer une autre réparation mentionnée dans ce mode d'emploi.
11. Ne laissez pas tomber d'objet sur la machine et n'en introduisez aucun dans un quelconque orifice.
12. N'utilisez pas la machine à l'extérieur.
13. N'utilisez pas la machine dans un endroit où sont employés des produits aérosols (spray), ou bien où est administré de l'oxygène.
14. Pour déconnecter la machine, placez tous les contrôles sur la position OFF ("O") et débranchez-la.
15. Ne tirez pas sur le câble pour débrancher la machine. Pour la débrancher, tirez sur la fiche et non sur le câble.
16. Le niveau de pression sonore dans des conditions d'exploitation normale est de 75 dB(A).
17. Déconnectez ou débranchez la machine en cas de dysfonctionnement.
18. Ne placez jamais rien sur la pédale.
19. Cette machine n'est pas conçue pour être utilisée par des personnes (y compris des enfants) avec des capacités physiques, sensorielles ou mentales restreintes, ou qui manquent d'expérience ou de connaissance, sauf si elles le font sous surveillance ou si elles ont reçu des instructions sur l'utilisation de la machine par une personne responsable de sa sécurité.
20. Les enfants doivent être surveillés pour éviter qu'ils ne jouent avec la machine.

CONSERVEZ CE MODE D'EMPLOI

Cette machine à coudre est conçue exclusivement pour un usage domestique.

CONTENU

PRINCIPALES PIÈCES DE LA MACHINE	1
BOUTONS DE LA MACHINE	2-3
Commutateurs de fonction (voir pages 24/25)	2
Boutons de fonction (voir pages 26/27/28)	2
Boutons de sélection (voir pages 29/30)	3
AFFICHAGE À CRISTAUX LIQUIDES (ACL)	4-5
TABLEAU DES MOTIFS	6-7
ACCESSOIRES	8
BRANCHEMENT DE LA MACHINE À L'ALIMENTATION ÉLECTRIQUE	9
Branchement de la machine	9
ENROULAGE DE LA CANETTE	10-11
Enroulage de la canette	10-11
INSERTION DE LA CANETTE	12
ENFILAGE DU FIL SUPÉRIEUR	13-14
UTILISATION DE L'ENFILE-AIGUILLE	15
ÉLEVATION DU FIL INFÉRIEUR	16
COUPAGE DU FIL	16
RELÈVE-PRESSEUR EN DEUX ÉTAPES	17
DÉMARRAGE DE LA COUTURE	18
Commutateur de mise en marche (Start/Stop)	18
Commande à pédale	18
TENSION DU FIL	19
CHANGEMENT DE PIED PRESSEUR	20
TABLEAU DES TYPES DE PIEDS PRESSEURS	21
AGENCEMENT AIGUILLE / TISSU / FIL	22
REMPACEMENT DE L'AIGUILLE	23
RELEVER OU ABAISSER LA GRIFFE D'ENTRAÎNEMENT	23
COMMUTATEURS DE FONCTION	24-25
Commutateur de démarrage (Start/stop)	24
Commutateur de marche arrière (Reverse)	24
Commutateur d'autoverrouillage (Auto-lock)	25
Commutateur de réglage de position (Up/down) de l'aiguille	25
BOUTONS DE FONCTION	26-28
Bouton de réglage de largeur de point	26
Bouton de réglage de longueur de point	27
Bouton de sélection MODE	27
Bouton Allongement (voir page 59)	27
Bouton Miroir (voir page 60)	28
Bouton pour l'aiguille jumelle (voir page 61)	28
BOUTONS DE SÉLECTION	29-30
Boutons de sélection de motifs et clavier numérique	29
Bouton Éditer	30
Bouton Mémoire	30
Bouton Effacer	30
TALENTS PRATIQUES	31-32
Coudre des coins	31
Marche arrière	31
Bras libre	31
Comment installer la table d'extension	32
Coudre du tissu épais	32
POINTS DROITS ET POSITION DE L'AIGUILLE	33
POINTS EN ZIGZAG	33
POINTS EXTENSIBLES	34

CONTENU

POINTS DE SURFIL	35
Utilisation du pied de surfil	35
Utilisation du pied tout usage	35
POINTS D'OURLET INVISIBLE ET DE LINGERIE	36
COUTURE DE BOUTON	37
POINTS DE BOUTONNIÈRE	38-41
Boutonnière sur tissu extensible	41
POINT D'ARRÊT	42
POINTS D'OEILLET	43
RACCOMMODAGE	44-45
INSERTION D'UNE FERMETURE-ÉCLAIR	46-47
Insertion d'une fermeture-éclair centrée	46
Insertion d'une fermeture-éclair latérale	47
OURLET FIN	48
ENCORDAGE	49
Encordage simple	49
Triple encordage	49
POINTS PASSÉS	50
PIQUÉS	51
FRONCIS	52
SMOCKS	53
REPRISAGE, BRODERIE ET MONOGRAMMES AVEC MOUVEMENT DE COUTURE LIBRE	54-55
Raccommodage	54
Broderie	55
Monogramme	55
PIED PRESSEUR ALTERNATIF	56
POINTS ENTRE-DEUX	57
POINTS DE PATCHWORK	57
POINTS DE FESTONS	58
Ourlet à festons	58
Bord à languette	58
ALLONGEMENT	59
MIROIR	60
UTILISATION DE LA DOUBLE-AIGUILLE	61
MÉMOIRE	62-65
Combinaison de motifs ou de lettres	62-63
Ajout de motifs ou de lettres	63
Édition des motifs	64
Suppression de motifs ou de lettres	64
Rappel et couture des motifs en mémoire	65
FONCTIONS D'AVERTISSEMENT	66-67
Affichage animé des messages avertissements	66
Affichage animé des messages d'instructions	66
Timbre sonore d'avertissement	67
BOURDONNEMENT	68
ENTRETIEN	69-70
Nettoyage de l'écran	69
Nettoyage des surfaces de la machine à coudre	69
Nettoyage du crochet	69-70
GUIDE DE DÉPANNAGE	71-72
TABLEAU DE RÉFÉRENCE DE RÉGLAGE RAPIDE	73-78



PRINCIPALES PIÈCES DE LA MACHINE

Cadran de réglage de la tension

Plaque frontale

Commutateurs de fonction **A**

Coupe-fil

Pied de boutonnière

Enfileuse d'aiguille automatique

Plaque à aiguille

Table à couture et boîtier d'accessoires

Axe de l'enrouleur

Pédale de réglage de la vitesse

Affichage à cristaux liquides (ACL)

B Boutons de fonction

C Boutons de sélection

B Boutons de fonction

Guide de référence rapide

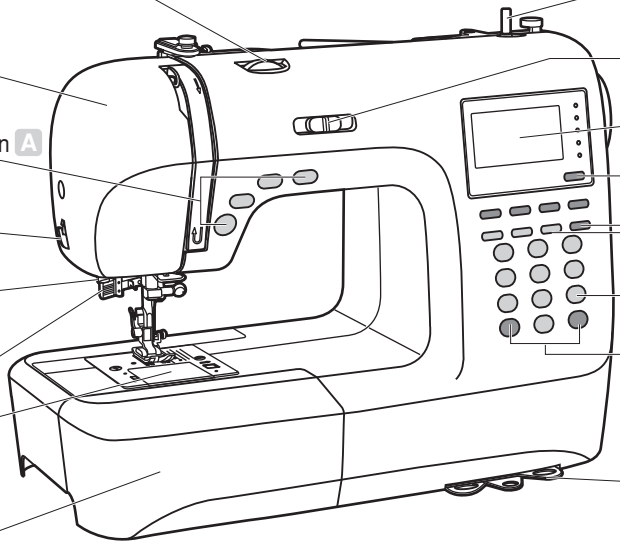

Trou de la deuxième broche porte-bobine

Volant à main

Commutateur de mise en marche

Cordon d'alimentation

Connecteur de la pédale

Broche porte-bobine horizontale

Levier

Soulève-pied presseur

Pédale d'entraînement par griffe

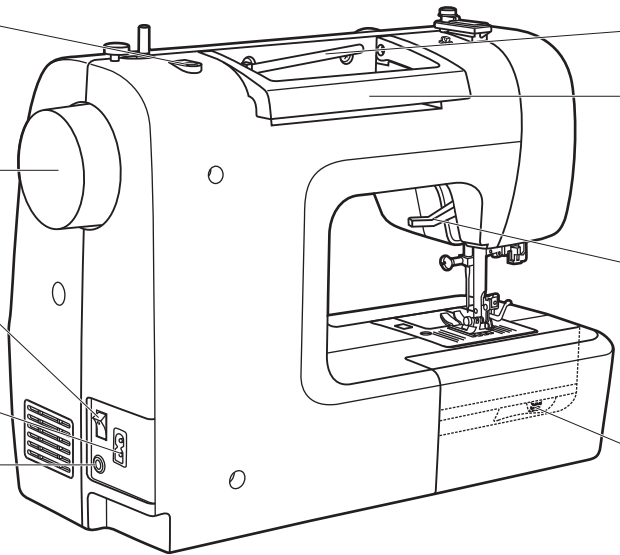



BOUTONS DE LA MACHINE

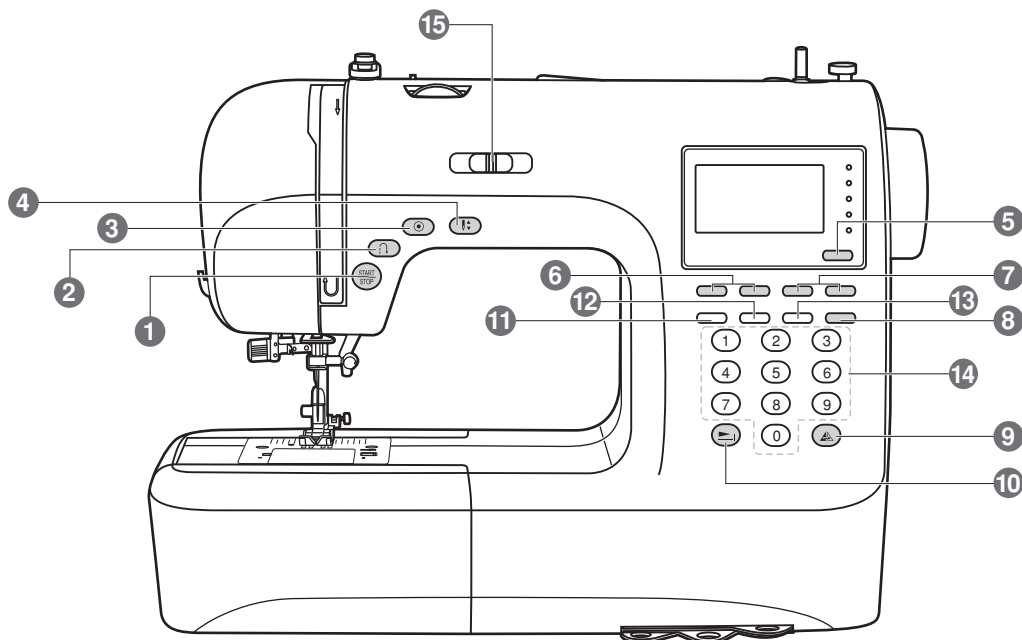

● A. Commutateurs de fonction (voir pages 24/25)

1. Commutateur de mise en marche (Start/Stop)

Appuyez sur ce commutateur pour démarrer ou arrêter la machine.

2. Commutateur de marche arrière (Reverse)

Maintenez ce commutateur enfoncé pour coudre en marche arrière ou pour renforcer un point à basse vitesse.

3. Commutateur d'autoverrouillage (Auto-lock)

Maintenez ce commutateur enfoncé pour coudre des points noués immédiatement ou à la fin de ces motifs et arrêter ensuite automatiquement.

4. Commutateur de réglage de position (Up/Down) de l'aiguille

Appuyez sur ce commutateur élever ou abaisser l'aiguille. L'aiguille sera programmée pour s'arrêter à la position sélectionnée jusqu'à ce que le bouton soit à nouveau pressé.

● B. Boutons de fonction (voir pages 26/27/28)

5. Bouton de sélection MODE

Appuyez sur ce bouton pour sélectionner les modes de motifs direct, utilitaire et décoratif, lettres moulées, lettres attachées.

6. Bouton de réglage de largeur de point

Appuyez sur ce bouton pour régler la largeur du point.



BOUTONS DE LA MACHINE

7. Bouton de réglage le longueur de point

Appuyez sur ce bouton pour régler la longueur du point.

8. Bouton Double-aiguille

Appuyez sur ce bouton limiter la largeur maximale lorsque vous utilisez la double-aiguille.

9. Bouton Miroir

Appuyez sur ce bouton pour coudre un motif réfléchi.

10. Bouton Allongement

Appuyez sur ce bouton pour allonger les motifs 28 à 51 jusqu'à cinq fois leur longueur normale.

● C. Boutons de sélection (voir pages 29/30)

11. Bouton Éditer

Appuyez sur ce bouton pour définir un motif supplémentaire pendant que vous cousez une combinaison de points décoratifs.

12. Bouton de mémoire

Appuyez sur ce bouton pour introduire ou garder la combinaison de patron créée dans la mémoire.

13. Bouton d'effacement d'écran

Si on choisit ou on mémorise un patron incorrect, il sera effacé en appuyant sur ce bouton.

14. Boutons de sélection de patron direct et boutons numériques

Accédez de manière instantanée au patron direct ou appuyez sur les boutons numériques du numéro de patron pour sélectionner le patron souhaité.

15. Interrupteur de réglage de limitation de vitesse

Faites glisser ce levier pour changer la vitesse de couture.

SYMBOLES

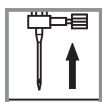

Aiguille relevée



Pied presseur relevé

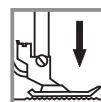

Pied presseur abaissé



AFFICHAGE À CRISTAUX LIQUIDES (ACL)

● Motif

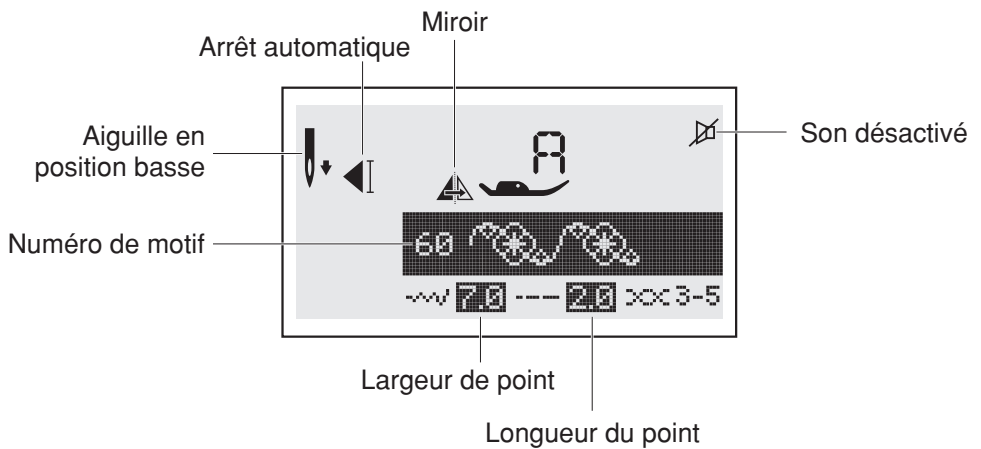
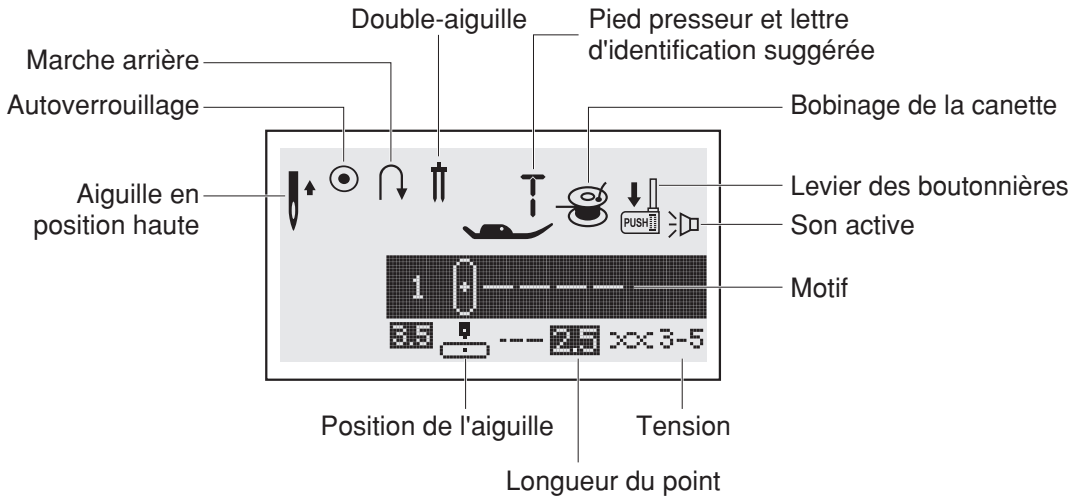

● Alphabet

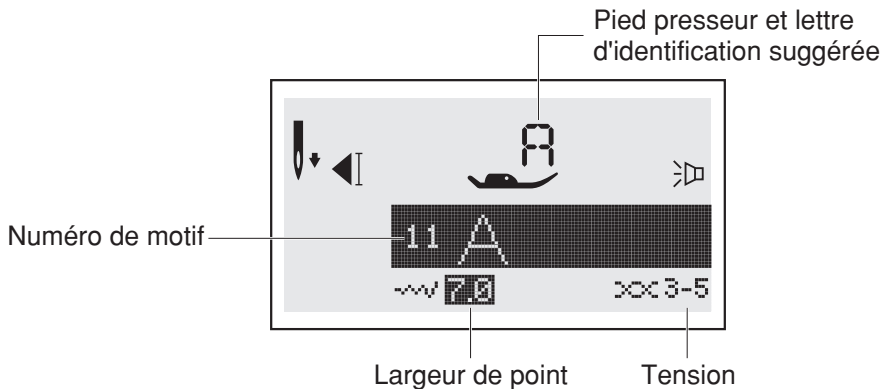



AFFICHAGE À CRISTAUX LIQUIDES (ACL)

● Mémoire

Édition des motifs

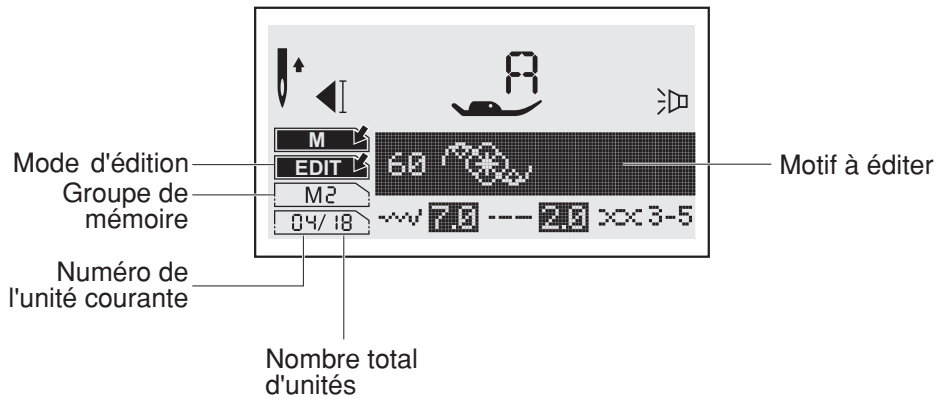

Coudre le format mémorisé

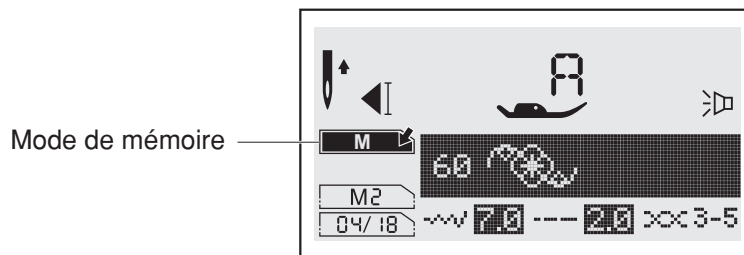

● Allongement





TABLEAU DES MOTIFS

Les portions marquées en gris, (sur la carte ci-dessous) montrent le module simple de chaque point.

● Motifs

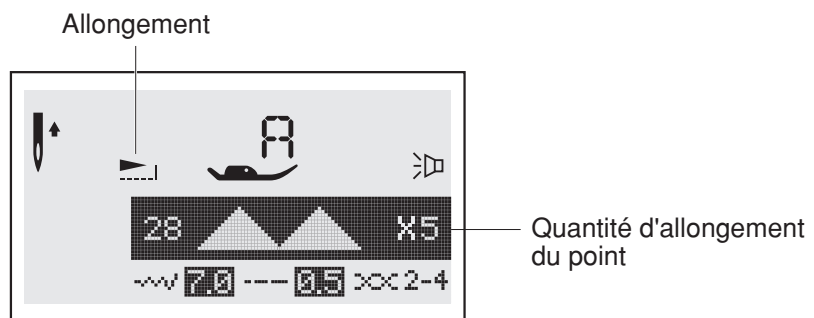
Motifs directs -10

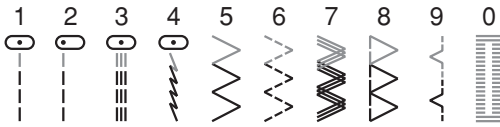

Groupe de motifs A -100

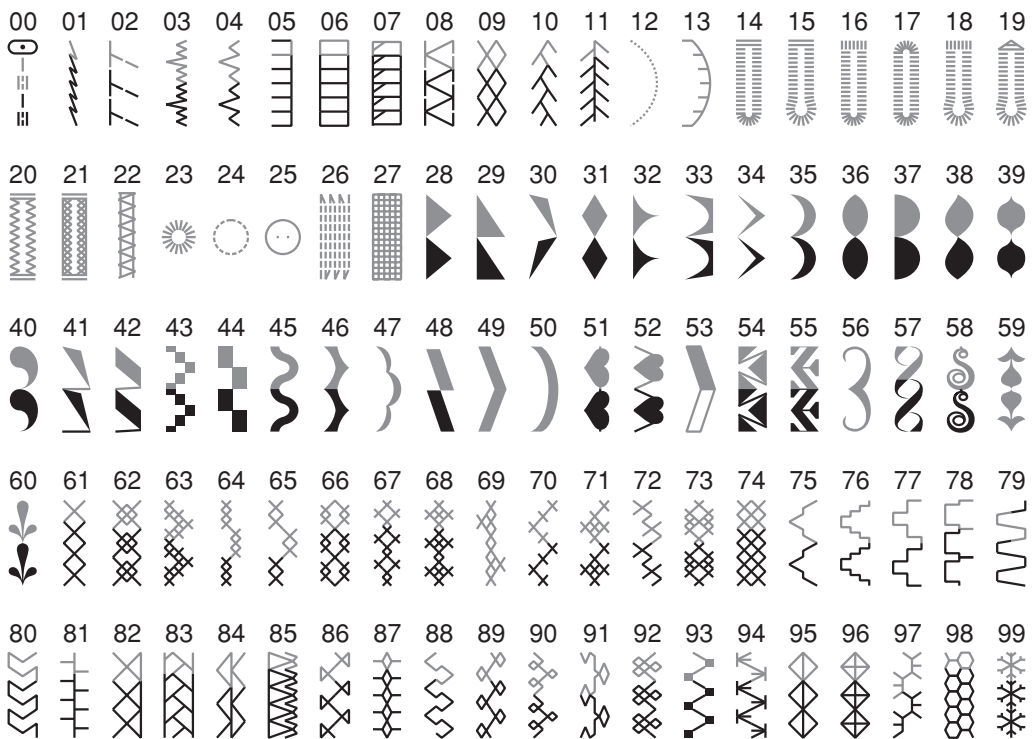

Groupe de motifs B -100





TABLEAU DES MOTIFS

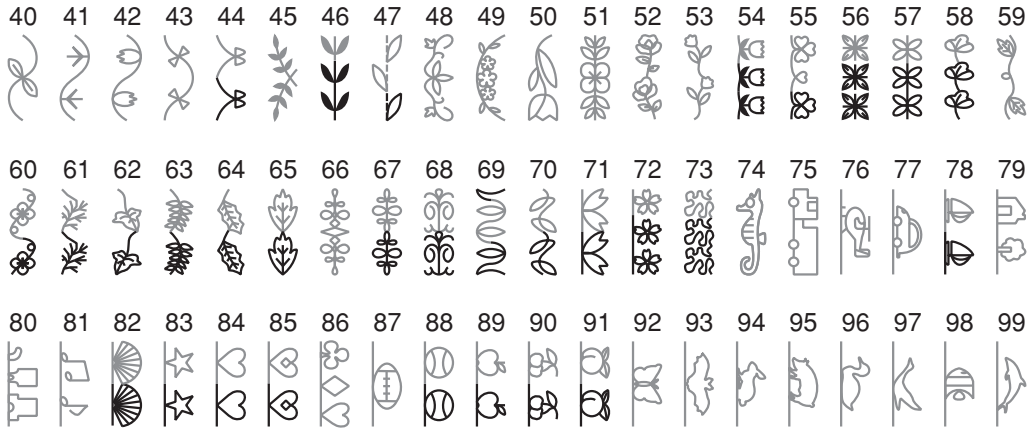

Alphabets

Lettres moulées

01 02 03 04 05 06 07 08 09 10
 1 2 3 4 5 6 7 8 9 0

11 12 13 14 15 16 17 18 19 20 21 22 23 24 25 26 27 28 29 30 31 32 33 34 35 36
 A B C D E F G H I J K L M N O P Q R S T U V W X Y Z

37 38 39 40 41 42 43 44 45 46 47 48 49 50 51 52 53 54 55 56 57 58 59 60 61 62
 a b c d e f g h i j k l m n o p q r s t u v w x y z

63 64 65 66 67 68 69 70 71 72 73 74 75 76 77 78 79 80 81 82 83 84 85 86 87 88
 Ä Å Æ Ñ Ö Ø Ç Ü ä ã à æ ë è é ê ñ ö õ ø ì ç ü ù ß &

89 90 91 92 93 94 95 96 97
 ? ! _ ' , . - ()

Lettres attachées

01 02 03 04 05 06 07 08 09 10
 1 2 3 4 5 6 7 8 9 0

11 12 13 14 15 16 17 18 19 20 21 22 23 24 25 26 27 28 29 30 31 32 33 34 35 36
 A B C D E F G H I J K L M N O P Q R S T U V W X Y Z

37 38 39 40 41 42 43 44 45 46 47 48 49 50 51 52 53 54 55 56 57 58 59 60 61 62
 a b c d e f g h i j k l m n o p q r s t u v w x y z

63 64 65 66 67 68 69 70 71 72 73 74 75 76 77 78 79 80 81 82 83 84 85 86 87 88
 Ä Å Æ Ñ Ö Ø Ç Ü ä ã à æ ë è é ê ñ ö õ ø ì ç ü ù ß &

89 90 91 92 93 94 95 96 97
 ? ! _ ' , . - ()



ACCESSOIRES

Standard



Pied tout usage

T 006186008



Pied de fermeture-éclair

I 006905008

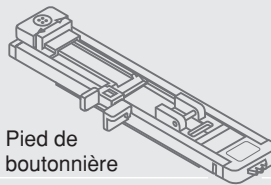

Pied de boutonnière

D 006H1A0004



Pied de surfil

E 006907008

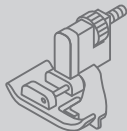

Pied d'ourlet invisible

F 006904008



Pied de point passé

A 006172008



Pied de bouton

006914008

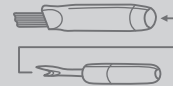

Brosse/Couteau à découdre

006099008



Support à bobine (grand et petit)

R12373209(L) TA10943209(S)



Guide de piquage

006008001



Canette (3x)

006084009

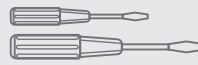

Tournevis (grand et petit)

006012008

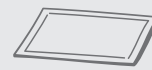

Ensemble d'aiguilles

006V880010



Broche porte-bobine

006015009

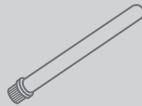

Second goujon pour bobine

R60033209



Pied ourleur

K 006900008

Pied de raccommodage et de broderie

006016008

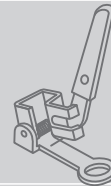

Pied de francis

006917008

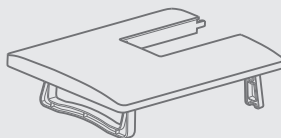

Table d'extension

H1A1464209



Housse de protection souple

020L004000

Optionnel



Pied d'encordage

M 006813008



Pied de piqué

P 006916008

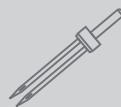

Aiguille Double modèle 2025 de Singer

006161008

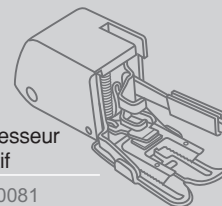

Pied presseur alternatif

0061850081

BRANCHEMENT DE LA MACHINE À L'ALIMENTATION ÉLECTRIQUE

⚠ MISE EN GARDE : Assurez-vous que la machine est débranchée de l'alimentation et que le commutateur principal est sur "O" (Off) lorsque la machine n'est pas en fonction et avant d'y insérer ou d'en retirer des pièces.

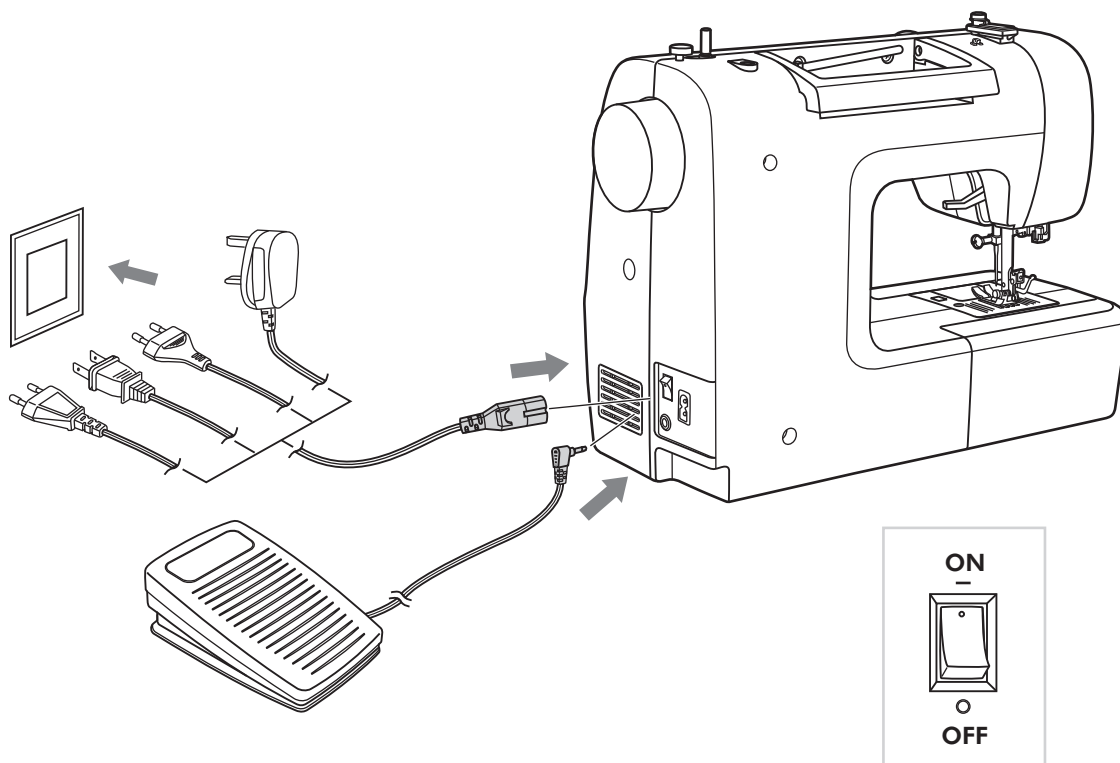

● Branchement de la machine

Avant de vous brancher à l'alimentation électrique, assurez-vous que la tension et la fréquence indiquées sur la machine sont compatibles avec votre alimentation électrique.

Placez la machine sur une table stable.

1. Branchez le cordon d'alimentation à la machine en insérant la fiche à deux trous dans la boîte du terminal.
2. Branchez la fiche du cordon d'alimentation dans la prise électrique.
3. Mettez la machine en marche.
4. L'ampoule de couture s'allume lorsque la machine est mise en marche.

Pour débrancher, mettez toutes les commandes à la position d'arrêt "O" et retirez la fiche de la prise.

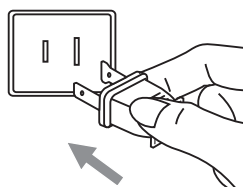

Renseignement sur la fiche polarisée

Cet appareil utilise une fiche polarisée (une lame est plus large que l'autre) afin de réduire les risques de choc électrique; cette fiche ne s'insère que d'un seul sens dans une prise polarisée. Si la fiche ne s'adapte pas entièrement à la prise, inversez la fiche. Si elle ne s'adapte toujours pas, contactez un électricien qualifié. Ne modifiez la fiche d'aucune façon.

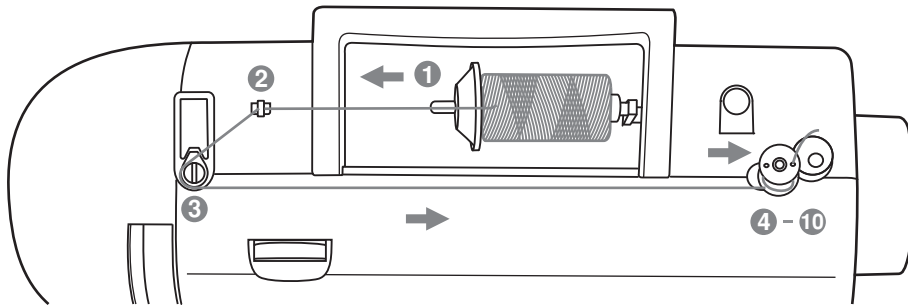
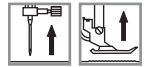

● Enroulage de la canette

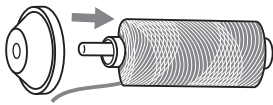

①

1 Placer la bobine de fil sur le porte-bobine. Utiliser les cale-bobines adaptés en fonction du type de bobine. (grande cale-bobine pour les bobines de fil les plus larges petite cale-bobine pour les petites bobines). L'utilisation d'un cale-bobine approprié, permet un déroulement optimal du fil à coudre, et d'éviter que celui-ci se bloque.

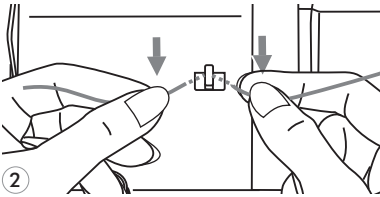

②

2 Insérez le fil dans le guide-fil (sous le panneau du guide-fil).

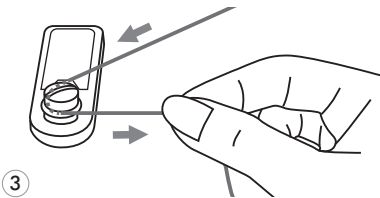

③

3 Enroulez le fil dans le sens horaire autour des disques de tension de l'enrouleur.

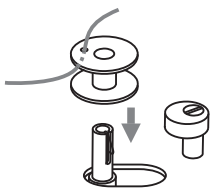

④

4 Placez l'extrémité du fil à travers un des trous de la canette tel qu'illustré et placez la canette vide sur le fuseau.

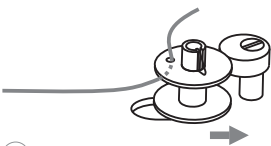

⑤

5 Poussez la canette vers la droite.

ENROULAGE DE LA CANETTE

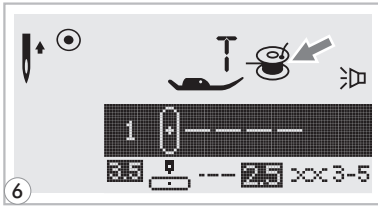
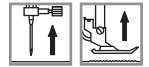

- 6** Lorsque le dévidoir de la canette est poussé vers la droite, le symbole «remplissage canette» "☺" apparaît sur l'écran LCD.

Le symbole "☺" disparaîtra lorsque le dévidoir de la canette sera poussé vers la gauche, ce qui correspond à la position « Couture ».

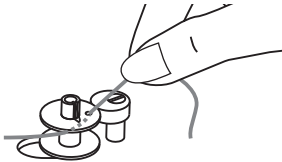

- 7** Tenez l'autre extrémité du fil fermement dans une main.

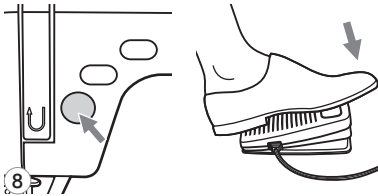

- 8** Appuyez sur le commutateur de mise en marche ou sur la pédale.

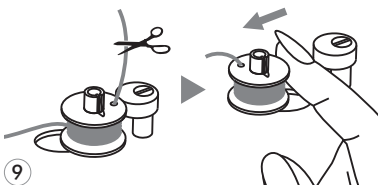

- 9** Après avoir enroulé sur la canette plusieurs tours de fil, arrêtez la machine et coupez le fil qui dépasse du trou de la canette. Continuez ensuite à enrouler le fil sur la canette jusqu'à ce qu'elle soit remplie. Le moteur s'arrête automatiquement lorsque la canette est pleine. Arrêtez la machine. Poussez l'axe enrouleur de la canette vers la gauche.

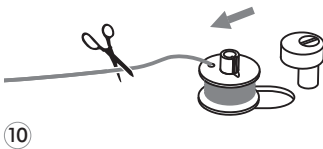

- 10** Coupez le fil et retirez la canette.

 **Veillez prendre note:** lorsque le bouton de l'enrouleur de canette est déplacé vers la droite, en position "enroulement de canette", la machine ne coudra pas et le volant ne tournera pas. Pour commencer à coudre, poussez l'enrouleur de canette vers la gauche jusqu'à la position couture.



INSERTION DE LA CANETTE

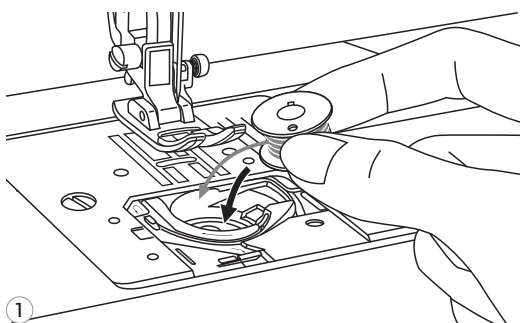
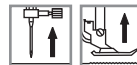

⚠ Attention : mettez le commutateur de mise en marche à la position d'arrêt "O" avant d'insérer ou de retirer la canette.

L'aiguille doit être entièrement relevée lorsque vous insérez ou retirez la canette.

1 Insérez la canette dans l'étui à canette en faisant glisser le fil dans le sens antihoraire (flèche).

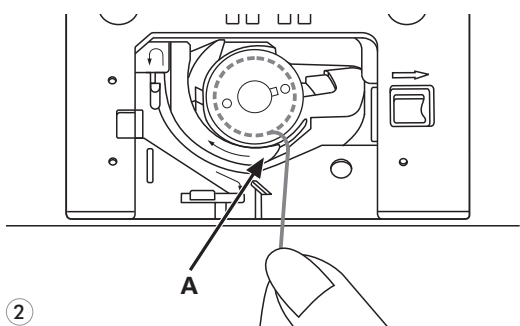

2 Tirez sur le fil à travers la boucle (A).

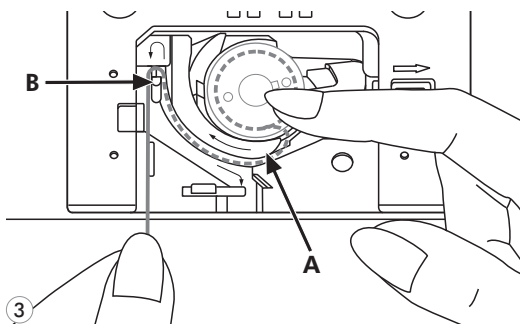

3 Tenez fermement avec un doigt la partie supérieure de la canette.

Passez le fil sur les points indiqués par les flèches dans le guide du fil de la platine de couture, du point (A) au point (B).

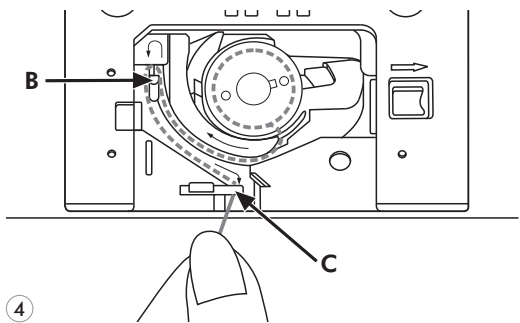

4 Tirez le fil en suivant les repères indiqués par les flèches dans le guide du fil de la platine de couture, du point (B) au point (C).

Pour couper l'excès de fil, passez-le sur la lame de coupe du point (C). Refermez le couvercle du logement de la canette.



ENFILAGE DU FIL SUPÉRIEUR

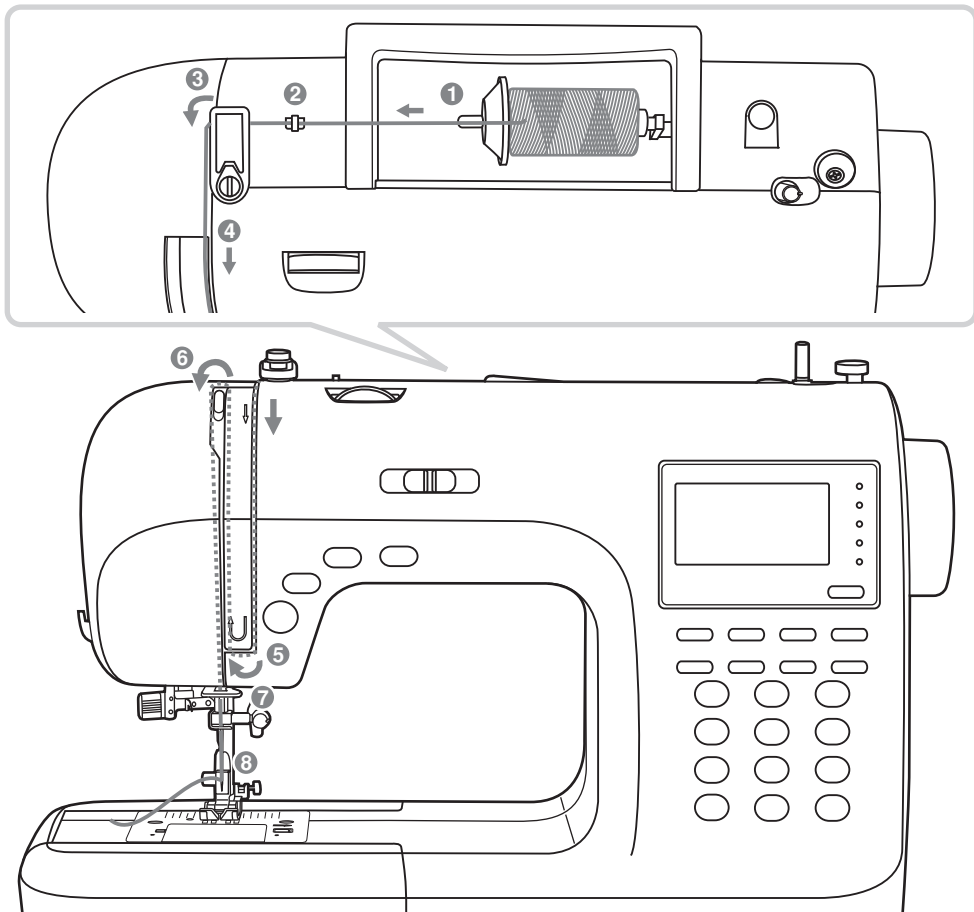
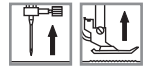

Veillez prendre note : il est important d'effectuer l'enfilage correctement afin d'éviter plusieurs problèmes de couture.

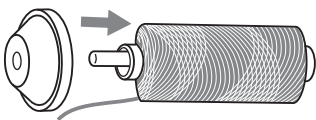

①

Commencez par élever l'aiguille à son niveau le plus haut, et relevez le pied presseur afin de libérer les disques de tension.

1 Relevez la broche porte-bobine. Placez la bobine de fil sur la broche porte-bobine de façon à ce que le fil sorte du devant de la bobine. Placez ensuite le bouchon de la bobine à l'extrémité de la broche porte-bobine.

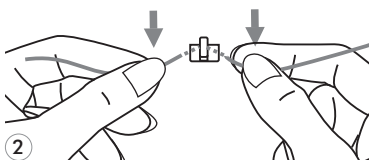

②

2 Tirez le fil de la bobine à travers le guide-fil supérieur.



ENFILAGE DU FIL SUPÉRIEUR

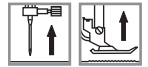

3

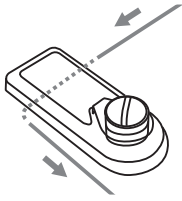

- 3** Guidez le fil autour du guide-fil en tirant le fil à travers le ressort de pré-tension, tel qu'illustré.

4

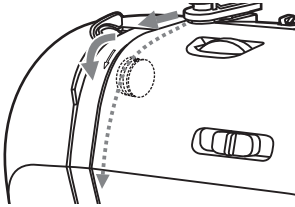

- 4** Faites passer le fil entre les disques argentés pour enfiler le module de tension.

5

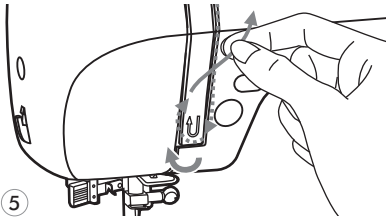

- 5** Ensuite, passez le fil vers le bas et autour du ressort de vérification du support.

6

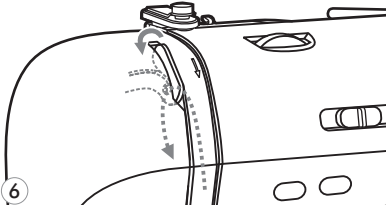

- 6** Dans la portion supérieure de ce mouvement, passez le fil de droite à gauche à travers l'oeil fendu de la pédale d'enroulage, et ramenez-le vers le bas à nouveau.

7

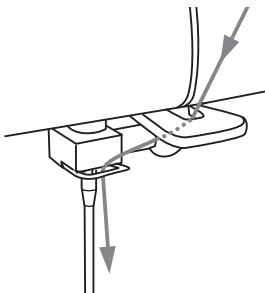

- 7** Passez le fil derrière le guide-fil plat et horizontal. Guidez le fil à travers la boucle.

Tirez sur l'extrémité du fil, à travers l'aiguille, de l'avant vers l'arrière, et tirez environ 10 cm de fil.

Utilisez l'enfile-aiguille pour enfiler l'aiguille (page suivante).

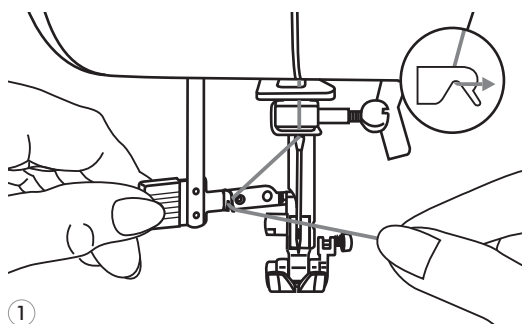
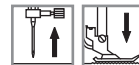

①

⚠ Attention : mettez le commutateur de mise en marche à la position d'arrêt " O ".

Élevez l'aiguille à sa position la plus élevée et abaissez le pied presseur.

1 Abaissez lentement la pédale de l'enfileaiguille et tirez le fil à travers le guide-fil tel qu'illustré, puis vers la droite.

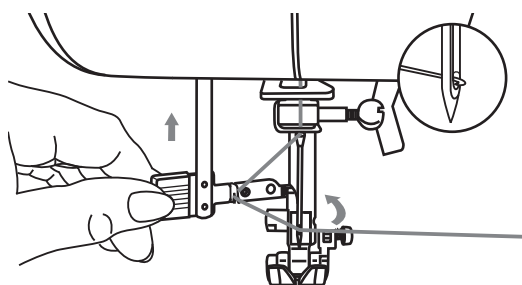

②

2 L'enfile-aiguille tourne automatiquement en position d'enfilage et le crochet passe à travers le chas de l'aiguille.

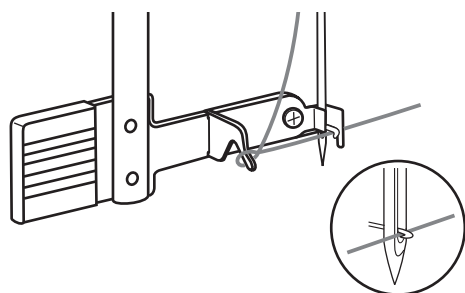

③

3 Ramenez le fil devant l'aiguille.

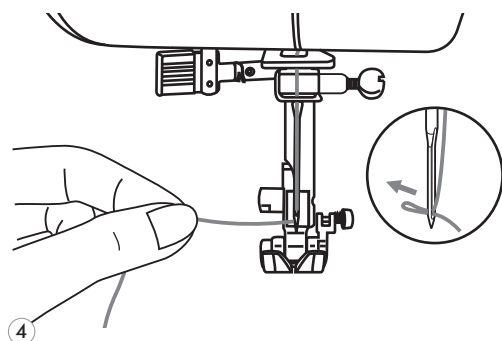

④

4 Tenez lâchement le fil et libérez la pédale doucement. Le crochet tournera et fera passer le fil à travers le chas de l'aiguille, formant une boucle.

Tirez sur le fil à travers le chas de l'aiguille.

ÉLEVATION DU FIL INFÉRIEUR

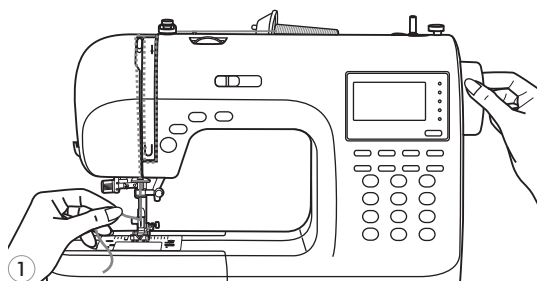

- 1** Tenez le fil supérieur avec la main gauche. Tournez le volant vers vous (sens antihoraire) en abaissant, puis en élevant l'aiguille.

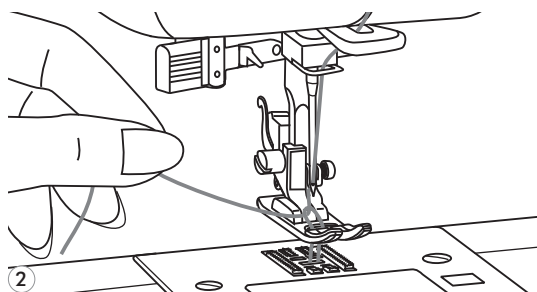

- 2** Tirez doucement sur le fil supérieur afin d'amener le fil de la canette à travers le trou de la plaque d'aiguille. Le fil de la canette viendra en boucle.

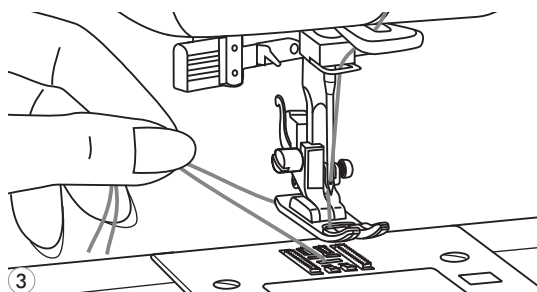

- 3** Tirez les deux fils de l'arrière sous le pied presseur.

COUPAGE DU FIL

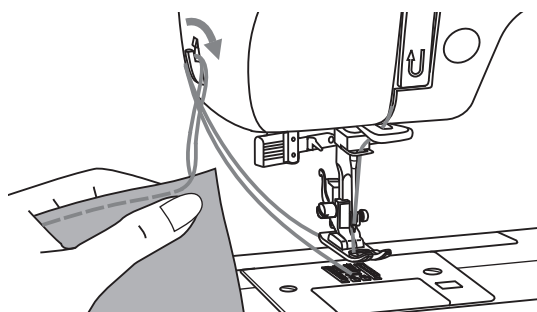
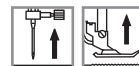

Relevez le pied presseur. Retirez le tissu, tirez les fils vers la gauche de la plaque frontale et coupez-les à l'aide du coupefil.

Les fils sont coupés à la bonne longueur pour débiter la couture suivante.



RELÈVE-PRESSEUR EN DEUX ÉTAPES

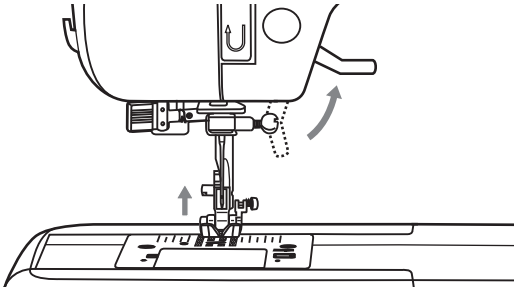

Le relève-presseur élève et rabaisse votre pied presseur.

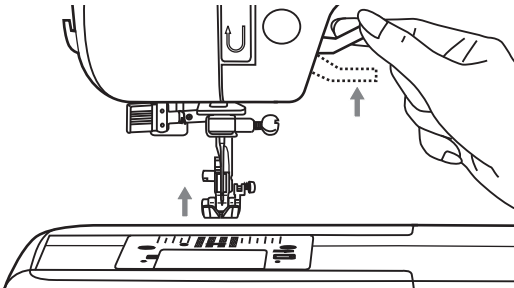

Lorsque vous cousez plusieurs couches de tissu épais, le pied presseur peut être relevé à un deuxième niveau pour mieux positionner l'ouvrage.



DÉMARRAGE DE LA COUTURE

● Commutateur de mise en marche (Start/Stop)

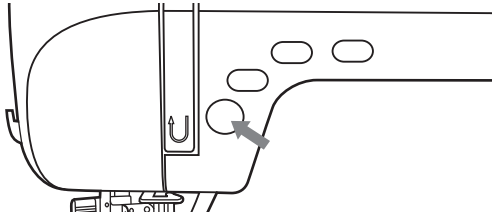

Le bouton "start & stop" peut être utilisé pour faire fonctionner la machine quand le rheostat à pied est débranché de la machine. Presser le bouton pour démarrer la couture, et presser le ensuite pour arrêter la couture. La machine démarrera lentement au début de la couture.

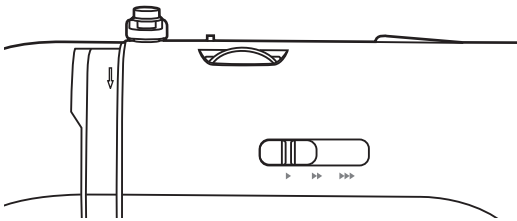

La pédale de réglage de la vitesse contrôle la vitesse de couture. Pour augmenter la vitesse, faites glisser la pédale vers la droite. Pour diminuer la vitesse, faites glisser la pédale vers la gauche.

● Commande à pédale

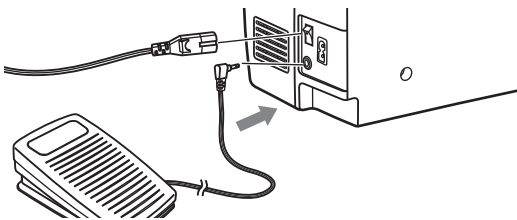

Lorsque la machine à coudre est éteinte, insérez la prise de la commande à pédale dans son connecteur, sur la machine à coudre.

Mettez la machine à coudre en marche, et relâchez lentement la pression sur la commande à pédale pour commencer la couture.

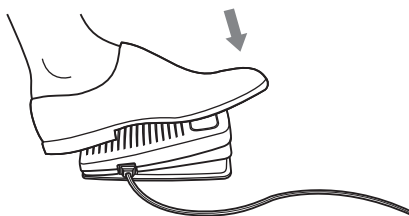

Relâchez la commande à pédale pour arrêter la machine.

Veuillez prendre note: la pédale de réglage de vitesse limite la vitesse maximum de la machine.



Veuillez prendre note : le réglage de la pédale de vitesse limite la vitesse maximale de la machine.



Attention : consultez un électricien professionnel en cas de doute sur le raccordement de la machine au courant électrique. Débranchez le câble lorsque la machine est inutilisée.

La machine doit être utilisée avec la pédale C-9000.



TENSION DU FIL

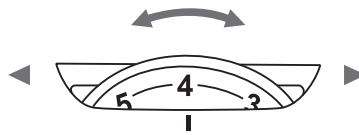

- Réglage de base de la tension du fil : " 4 ". Pour augmenter la tension, tournez le cadran vers le numéro suivant. Pour diminuer la tension, tournez le cadran vers le numéro précédent.
- Un bon réglage de tension est important pour une bonne couture. Il n'y a aucun réglage unique de tension qui soit approprié pour toutes les fonctions de point et pour tous les tissus. 90 % de toutes les coutures seront entre " 3 " et " 5 " (" 4 " étant le réglage de base).
- Vous obtiendrez toujours un meilleur point et moins de grignage de tissu dans la couture décorative si le fil supérieur apparaît à l'endos de votre tissu.

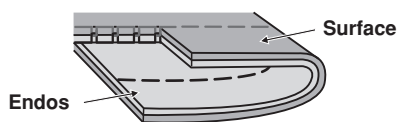

1 Tension de fil normale pour la couture de points droits.

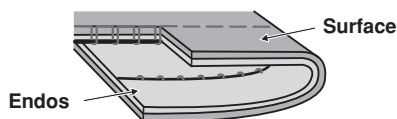
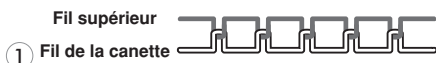

2 Tension de fil trop lâche pour la couture de points droits. Tournez le cadran sur un numéro plus élevé.

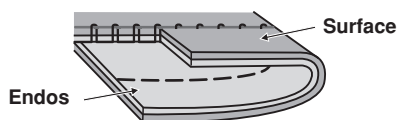

3 Tension de fil trop serrée pour la couture de points droits. Tournez le cadran sur un numéro plus faible.

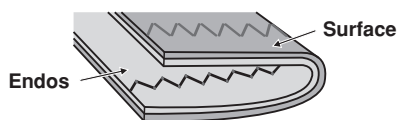
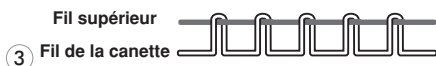

4 Tension de fil normale pour la couture de points zigzag et décoratifs.

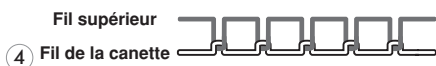

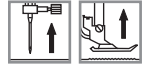

⚠ Attention: mettez l'interrupteur en position arrêt ("O") avant de procéder à l'une des actions suivantes.

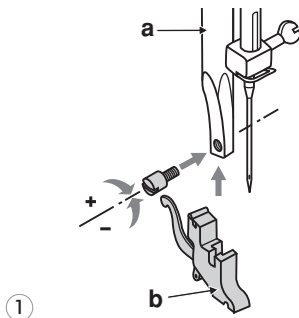

1 Comment installer le pied presseur

Relevez la tige du pied presseur (a).
Placez le pied presseur (b) comme indiqué sur l'illustration.

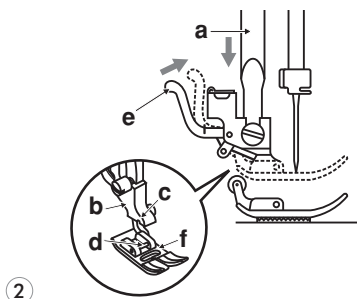

2 Comment fixer le pied presseur

Baissez le support du pied presseur (b) jusqu'à ce que l'ouverture (c) soit située directement au-dessus du goujon (d).
Appuyez sur le levier noir (e).

Baissez le support du pied presseur (b) et le pied presseur (f) sera automatiquement fixé.

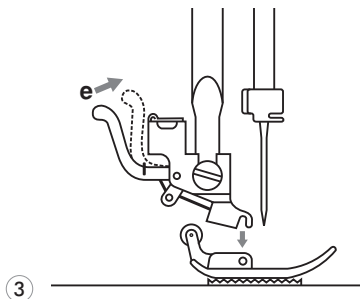

3 Comment retirer le pied presseur

Relevez le pied presseur.

Appuyez sur le levier noir (e) et le pied presseur se détachera.

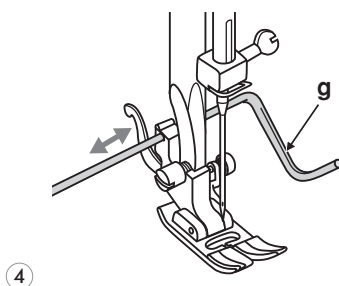











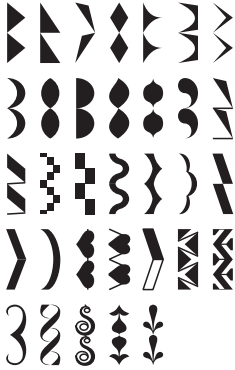



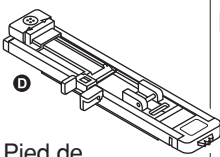



















4 Comment fixer le guide pour matelassés et lisières

Insérez le guide pour matelassés et lisières (g) dans la rainure comme indiqué sur l'illustration. Réglez le guide en fonction des besoins pour les ourlets, les plissages, etc.

TABLEAU DES TYPES DE PIEDS PRESSEURS

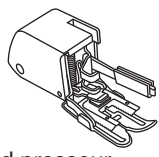
(L'aiguille jumelle peut être utilisée pour certains points, offrant ainsi plus d'option de points.
Pour plus d'information, aller à la section : UTILISER L'AIGUILLE JUMELLE)

PIED PRESSEUR	UTILISATION	AIGUILLE	PIED PRESSEUR	UTILISATION	AIGUILLE
 Pied tout usage (T)	Couture générale, patchwork, points décoratifs, smocks, points entre-deux, etc.		 Pied de point passé (A)	Points passés 	
 Pied de fermeture-éclair (I)	Insertion des fermetures-éclair 				
 Pied de boutonnière (D)	Boutonnière 		 Pied de piqué (P) (optionnel)	Piqués 	
 Pied d'encordage (M) (optionnel)	Encordage 		 Pied de raccommodage et de broderie	Raccommodage Broderie libre Monogramme 	
 Pied de surfil (E)	Surfil 		 Pied de francis	Francis 	
 Pied d'ourlet invisible (F)	Ourlet invisible 		 Pied de bouton	Couture de boutons 	
 Pied ourleur (K)	Ourlet fin 		 Pied presseur alternatif (facultatif) (optionnel)	Ce pied permet d'éviter une qualité de couture inégale sur des épaisseurs de tissus matelassés et de tissus épais difficiles à manipuler.	



GUIDE DE SÉLECTION D'AIGUILLE, TISSU ET FIL

POIDS D'AIGUILLE	TISSUS	FIL
9-11 (70-80)	Tissus légers - cotons légers, voile, serge, soie, mousseline, qiana, tricot interlock, tricot de coton, tricot, jersey, crêpe, polyester tissé, tissu pour blouse et chemise.	Fil léger de coton, nylon, polyester ou coton enrobé de polyester.
11-14 (80-90)	Tissus d'épaisseur moyenne : coton, satin, tissu grainé, tissu pour voile, double tricot, lainage léger.	La plupart des fils vendus sur le marché sont de poids moyen et conviennent à ces poids de tissu et d'aiguille. Pour de meilleurs résultats, utilisez du fil de polyester sur les tissus synthétiques et du fil de coton sur les tissus de fibre naturelle. Utilisez toujours le même fil au haut et au bas.
14 (90)	Tissus d'épaisseur moyenne : canevas de coton, tissu éponge, denim.	
16 (100)	Tissus épais : canevas, lainage, tissu de tente extérieure, tissu piqué, tissu d'ameublement (léger à moyen).	
18 (110)	Lainage épais, tissu pour paletot, tissu d'ameublement, quelques cuirs et plastiques vinyliques.	Fil épais, fil à tapis.



Veillez prendre note :

- En général, les aiguilles fines et les fils légers sont utilisés pour coudre des tissus légers, et les fils plus épais sont utilisés pour coudre des tissus épais.
- Faites toujours une vérification du poids des fils et de l'aiguille sur un morceau du tissu que vous désirez coudre.
- Utilisez le même fil pour l'aiguille et la canette.

REEMPLACEMENT DE L'AIGUILLE

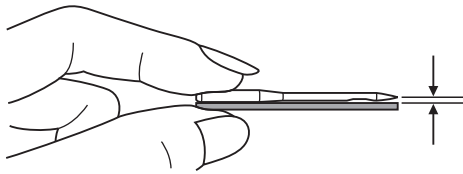
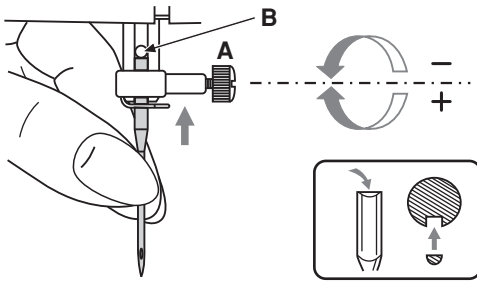
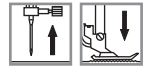

⚠ Attention : mettez le commutateur de mise en marche à la position d'arrêt " O " avant d'effectuer l'une des opérations cidessus!

Changez l'aiguille régulièrement, particulièrement si elle présente des signes d'usure et si elle cause des problèmes.

Insérez l'aiguille en suivant les directives illustrées.

A. Desserrez la vis de serrage de l'aiguille et resserrez-la après avoir inséré la nouvelle aiguille.

Le côté plat du mandrin devrait être orienté vers l'arrière.

B. Insérez l'aiguille aussi loin que possible.

Les aiguilles doivent être en parfait état.

Des problèmes peuvent survenir avec :

- des aiguilles recourbées
- des aiguilles émoussées
- des pointes endommagées

RELEVER OU ABAISSER LA GRIFFE D'ENTRAÎNEMENT

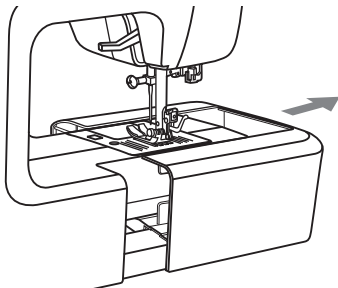
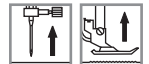

La pédale de réglage de la griffe d'entraînement peut être située à la base du bras libre, à l'arrière de la machine, une fois la table à couture retirée.

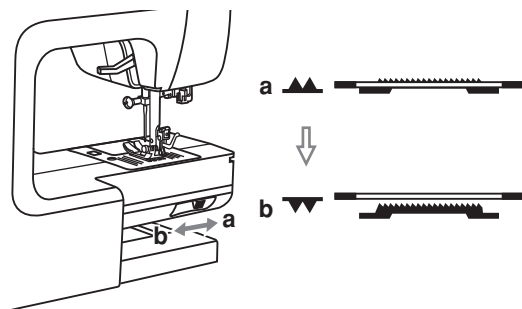

Pour abaisser la griffe d'entraînement, faites glisser la pédale vers le " ▼▼ " (b), par exemple lorsque vous cousez un bouton. Si vous désirez continuer à coudre normalement, faites glisser la pédale vers le " ▲▲ " (a) afin de relever la griffe d'entraînement.

La griffe d'entraînement ne s'élèvera pas si vous ne tournez pas le volant, même si la pédale est glissée vers la droite. Effectuez un tour complet pour élever la griffe d'entraînement.



COMMUTATEURS DE FONCTION

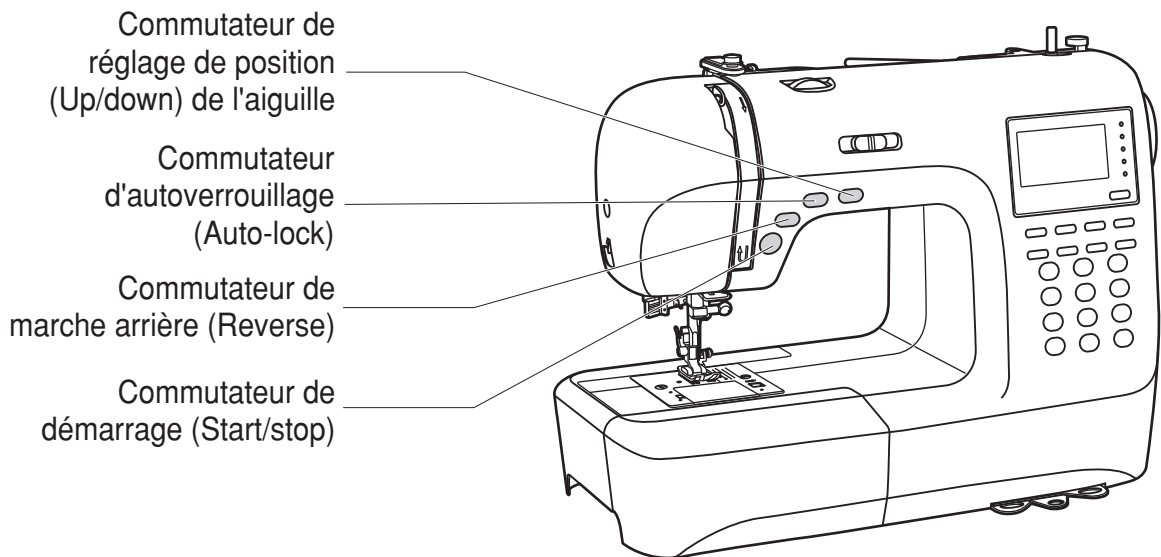

● Commutateur de démarrage (Start/stop)

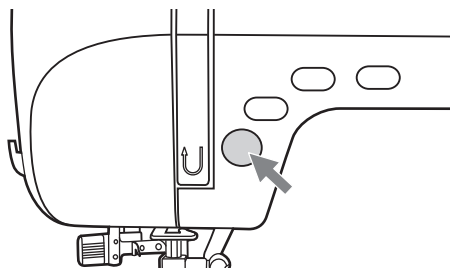

La machine se met en marche lorsque vous appuyez sur le commutateur de mise en marche (Start/stop). Elle s'arrête lorsque vous appuyez une deuxième fois sur le commutateur.

La machine effectue une lente rotation au début de la couture.

La pédale de réglage de la vitesse permet de contrôler la vitesse de couture.

● Commutateur de marche arrière (Reverse)

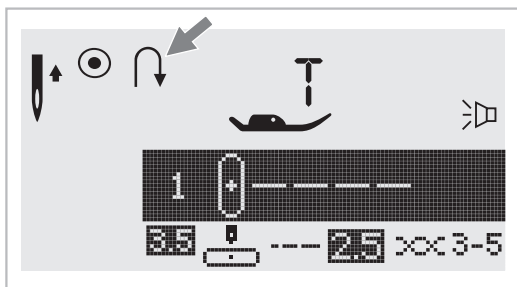

Sélectionner les points de couture 1-5, ou groupe A de points 00 et la machine fera la couture en arrière. Une flèche "↷" sur l'écran LCD apparaîtra quand la couture se fera en arrière. La machine continuera le point à l'endroit après que le bouton soit relâché.

Si vous pressez et retournez le bouton avant le départ de la couture, la machine fera la couture en arrière de manière permanente. Presser le bouton à nouveau pour repartir à l'endroit.

En sélectionnant les points de couture 6-9, groupe A de points 01-13, 28-99, and groupe B de points 00-99, un renfort de points sera cousu à vitesse de couture réduite, et la machine s'arrêtera automatiquement si le bouton « arrière » est pressé.



COMMUTATEURS DE FONCTION

● Commutateur d'autoverrouillage (Auto-lock)

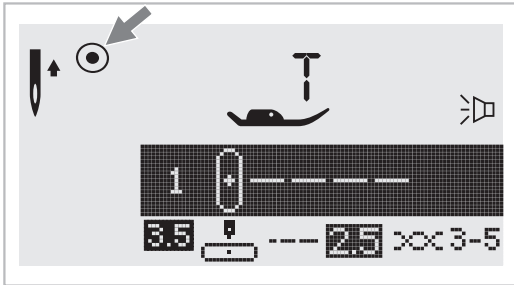

Lorsque les motifs directs 1-4 et le groupe de motifs A 00 sont sélectionnés, et que le commutateur d'autoverrouillage (Auto-lock) est enfoncé, la machine coud immédiatement 3 points noués, pour ensuite s'arrêter automatiquement.

L'écran ACL affichera l'image " ● " jusqu'à ce que la machine soit arrêtée.

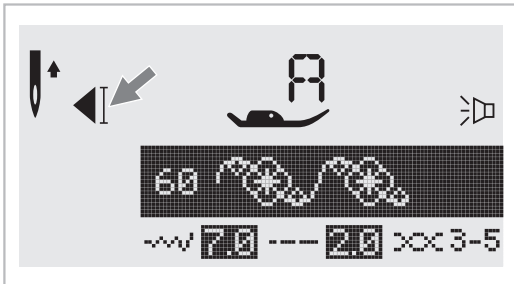

Quand les points de couture 5-9, groupe A de points 01-13, 28-99, and groupe B de points 00-99 sont sélectionnés, en pressant le bouton « auto-lock », la machine coudera 3 points d'arrêt à la fin du motif cousu, et s'arrêtera automatiquement.

La fonction sera annulée si vous pressez à nouveau le bouton et que vous sélectionnez un autre motif de points.

L'écran LCD laissera apparaître le dessin " ◀ " jusqu'à l'arrêt de la machine.

● Commutateur de réglage de position (Up/down) de l'aiguille

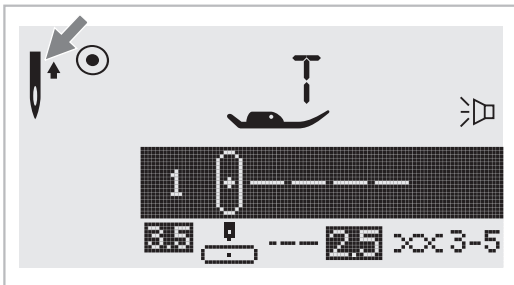

Le commutateur de réglage de position (Up/down) de l'aiguille vous permet de décider si l'aiguille s'arrête en position élevée ou dans le tissu lorsque vous arrêtez de coudre.

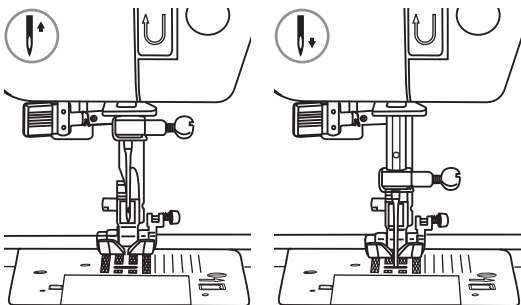

Quand vous pressez le bouton jusqu'au moment où la flèche indique le point haut (dessin sur l'écran LCD juste à droite du dessin de l'aiguille), alors l'aiguille s'arrêtera en restant en position haute.

Quand vous pressez le bouton jusqu'au moment où la flèche indique le point bas (dessin sur l'écran LCD juste à droite du dessin de l'aiguille), alors l'aiguille s'arrêtera en restant en position basse.

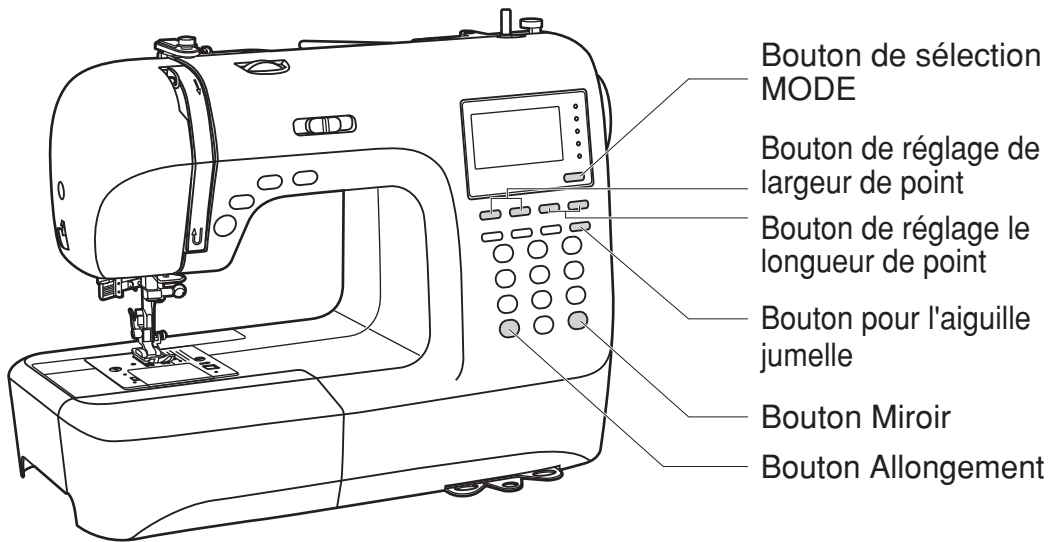
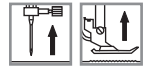

● Bouton de réglage de largeur de point

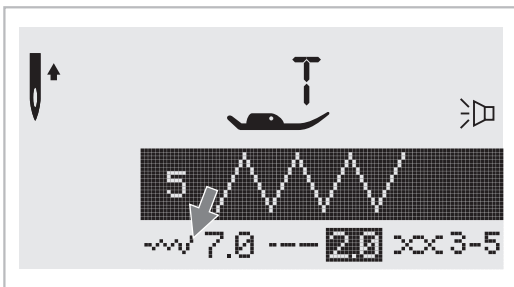

Lorsque vous sélectionnez un point, la machine règle automatiquement le point à la largeur recommandée, indiquée en chiffres sur l'ACL. La largeur du point peut être contrôlée en appuyant sur les boutons de réglage de largeur de point.

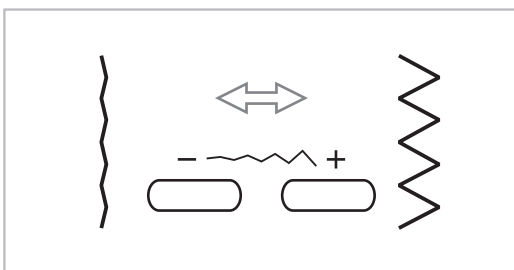

Certains points ont une largeur limitée.

Pour un point plus étroit, appuyez sur le bouton "-" (gauche).

Pour un point plus large, appuyez sur le bouton "+" (droite).

La largeur du point peut être réglée entre " 0,0 " et " 7,0 ".

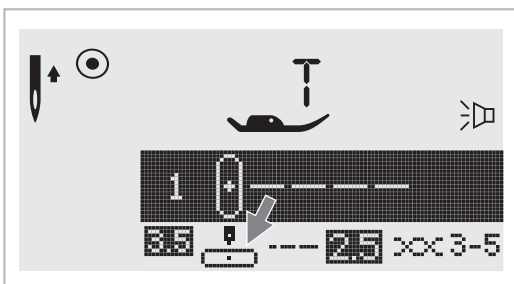

Lorsque les motifs directs 1-4 et les motifs du groupe A 00 sont sélectionnés, la position de l'aiguille est réglée par les boutons de réglage de largeur de point. Déplacez l'aiguille vers la gauche en appuyant sur le bouton "-" (gauche). Déplacez l'aiguille vers la droite en appuyant sur le bouton "+" (droite). Les chiffres changent de la position d'extrême gauche " 0,0 " à la position d'extrême droite " 7,0 ". La position centrée de l'aiguille est pré-réglée à la valeur " 3,5 ".

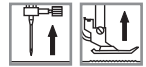

● Bouton de réglage de longueur de point

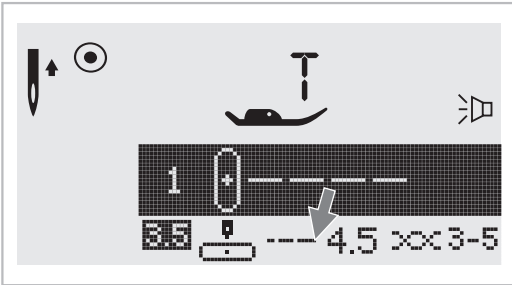

Lorsque vous sélectionnez un point, la machine règle automatiquement le point à la longueur recommandée, indiquée en chiffres sur l'ACL. La longueur du point peut être contrôlée en appuyant sur les boutons de réglage de longueur de point.

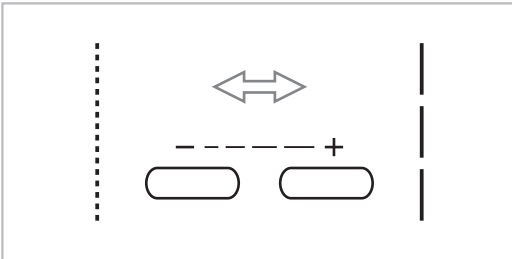



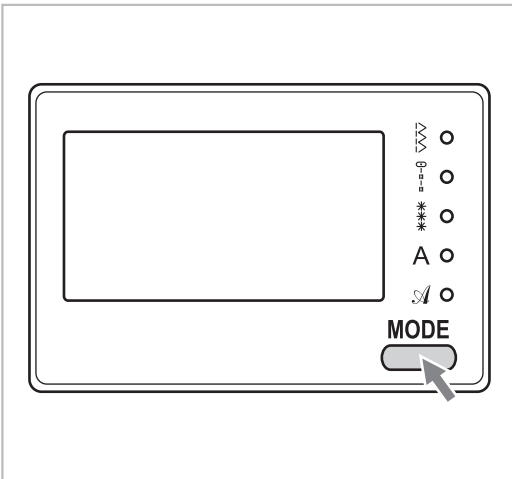

Pour un point plus court, appuyez sur le bouton " - " (gauche). Pour un point plus long, appuyez sur le bouton " + " (droit).

La longueur du point peut être réglée entre " 0,0 " et " 4,5 ". Certains points ont une longueur limitée.

● Bouton de sélection MODE



Le témoin à DEL est réglé en mode direct "  " lorsque vous mettez la machine en marche. Lorsque vous appuyez sur le bouton, le témoin à DEL se déplace pas à pas pour sélectionner un mode de point, tel qu'illustré.

-  **Sélection directe du mode de point.**
-  **Mode de motifs utilitaires et décoratifs :** Sélection de point à l'aide du clavier numérique.
-  **Mode de motif décoratif :** Sélection de point à l'aide du clavier numérique.
- A** **Mode lettres moulées :** Sélection de caractère à l'aide du clavier numérique.
-  **Mode lettres attachées :** Sélection de caractère à l'aide du clavier numérique.

● Bouton Allongement (voir page 59)

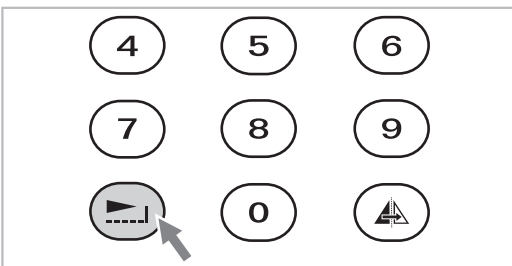

Les motifs du groupe A 28 à 51 peuvent être allongés jusqu'à cinq fois leur longueur normale en appuyant sur le bouton "  ".

Le témoin à DEL s'allumera.

Lorsque la largeur, la longueur ou le point sont changés, une plus grande variété de motifs est disponible.



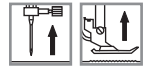

BOUTONS DE FONCTION

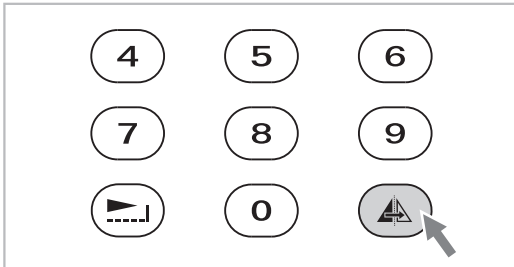

● Bouton Miroir (voir page 60)



Les points de couture 1-9, groupe A de points 00-13, 28-99, and groupe B de points 00-99, peuvent apparaître inversés (effet « miroir ») le long d'un axe vertical en pressant le bouton "  ". La machine continuera à coudre la version inversée du point de couture jusqu'à ce que le bouton "  " soit à nouveau pressé. La fonction "  " sera aussi annulée lors du changement de point de couture.

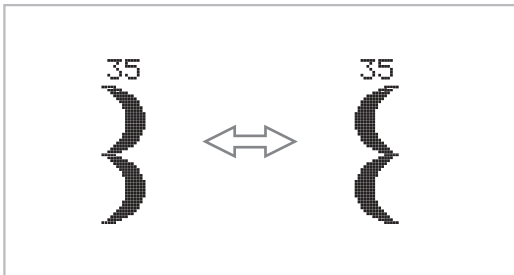

La fonction de miroir du motif est affichée sur l'ACL.

● Bouton pour l'aiguille jumelle (voir page 61)

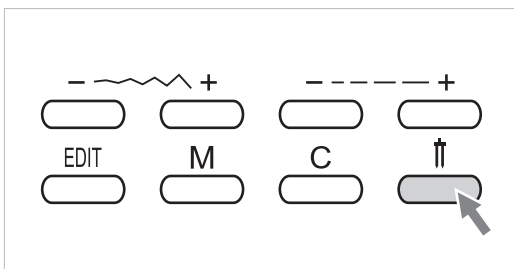

Avec l'aiguille jumelle, les points de couture 1-9, groupe A de points 00-13, 28-99, and groupe B de points 00-99 peuvent être cousus en 2 lignes parallèles du même point avec 2 fils à coudre différents.

Pressez le bouton "  ", la machine réduira automatiquement la largeur maximum pour pouvoir coudre avec une aiguille jumelle. Pressez le bouton à nouveau pour pouvoir coudre avec une aiguille simple.



BOUTONS DE SÉLECTION

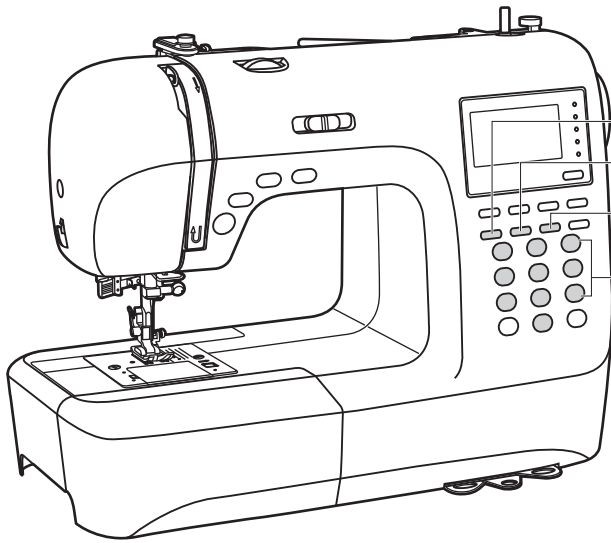
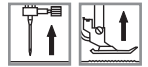

- Bouton Éditer
- Bouton Mémoire
- Bouton Effacer
- Boutons de sélection de motifs et clavier numérique

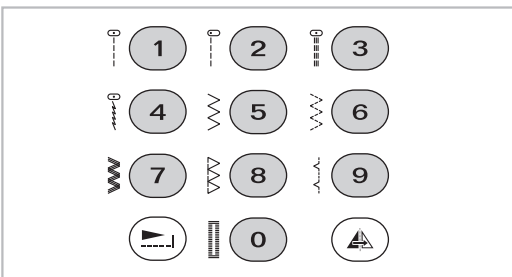

Sélection directe de motif

Appuyez sur les boutons pour sélectionner les motifs utilitaires affichés à côté du clavier numérique lorsque le bouton Mode est réglé à Mode direct.

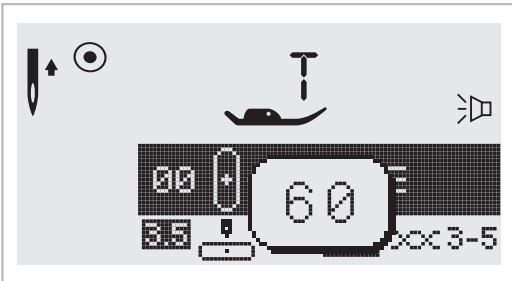

Clavier numérique

Pour sélectionner le motif désiré, appuyez sur les boutons du clavier numérique.

À l'exception du mode de motif direct, tous les modes peuvent être sélectionnés à l'aide du clavier numérique.

Par exemple : motif 60

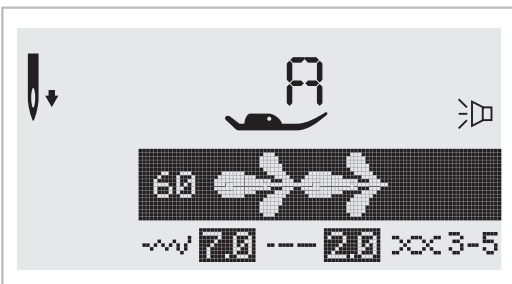

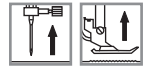

● Bouton Éditer

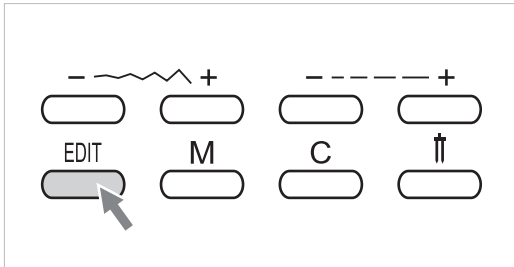

Si vous désirez modifier un réglage du mode mémoire, utilisez les boutons de largeur de point " + " ou " - " pour sélectionner le motif à modifier et appuyez sur le bouton " EDIT " pour entrer le motif sélectionné en mode d'édition. L'indicateur LED s'allumera. Vous pouvez à présent régler manuellement les options de largeur, longueur, miroir et autoverrouillage pour ces motifs mémorisés. Appuyez à nouveau sur le bouton " EDIT " pour quitter le mode d'édition et retourner au mode mémoire.

● Bouton Mémoire

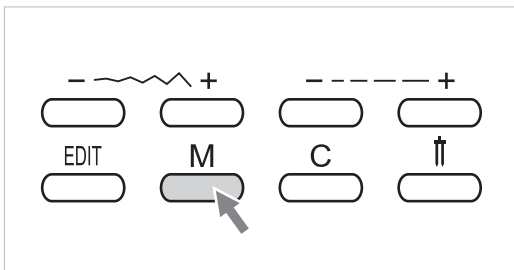

Appuyez sur le bouton " M " pour entrer en mode mémoire et enregistrer la combinaison de caractères ou de points décoratifs. Utilisez les boutons de largeur de point " + " ou " - " en mode mémoire pour confirmer la mise en mémoire du motif.

 **Veillez prendre note:** les modes de points de couture directs et les groupe A de points 14-27 ne peuvent pas être mémorisés.

● Bouton Effacer

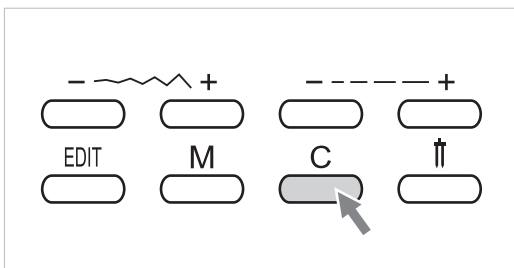

Appuyez sur ce bouton lorsque vous avez sélectionné le mauvais caractère. Chaque fois que ce bouton est enfoncé, un caractère est effacé. Vous pouvez aussi appuyer sur ce bouton pour retirer un motif ajouté lorsque vous combinez les caractères et les points décoratifs.



● Coudre des coins

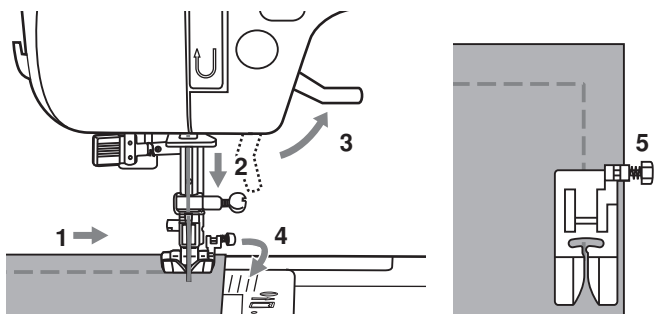

1. Arrêtez la machine à coudre lorsque vous atteignez un coin.
2. Abaissez l'aiguille dans le tissu manuellement ou en appuyant une fois sur le bouton de position de l'aiguille (Up/down).
3. Relevez le pied presseur.
4. Utilisez l'aiguille comme pivot et faites faire une rotation au tissu.
5. Abaissez le pied presseur et reprenez la couture.

● Marche arrière

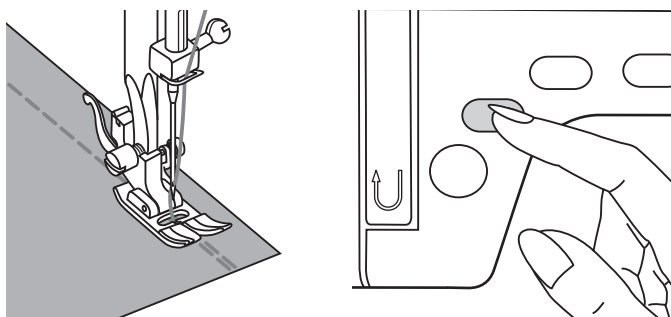

Les points en marche arrière sont utilisés pour fixer les fils au début et à la fin de la couture.

Appuyez sur le bouton de marche arrière et cousez 4 à 5 points.

La machine coud de nouveau vers l'avant lorsque le bouton est relâché.

● Bras libre

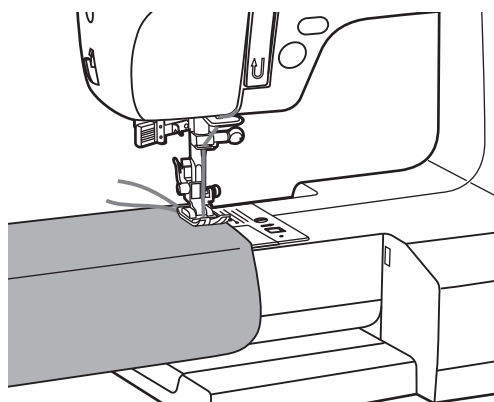
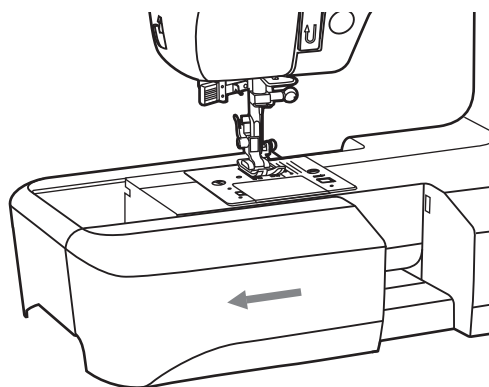

La couture à bras libre est pratique pour la couture de zones tubulaires comme les ourlets et les revers de pantalon.



● Comment installer la table d'extension

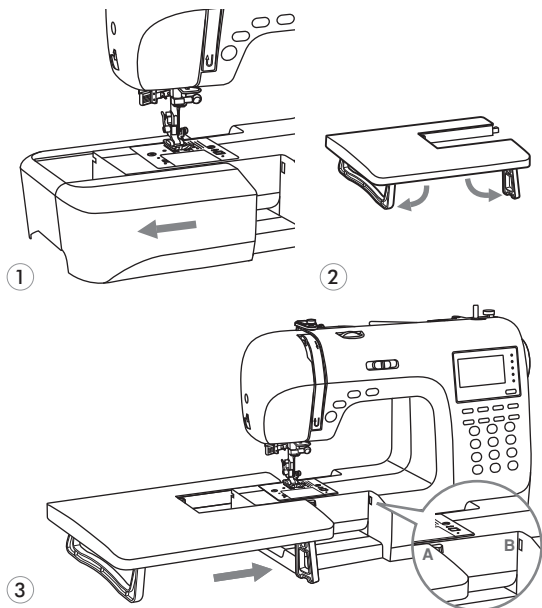

1. Tirez la table de couture et la boîte d'accessoires vers la gauche pour les sortir.
2. Suivez la direction de la flèche et dépliez les pattes de la table d'extension.
3. Insérez la pièce (A) de la table d'extension dans la pièce (B) de la machine.

● Coudre du tissu épais

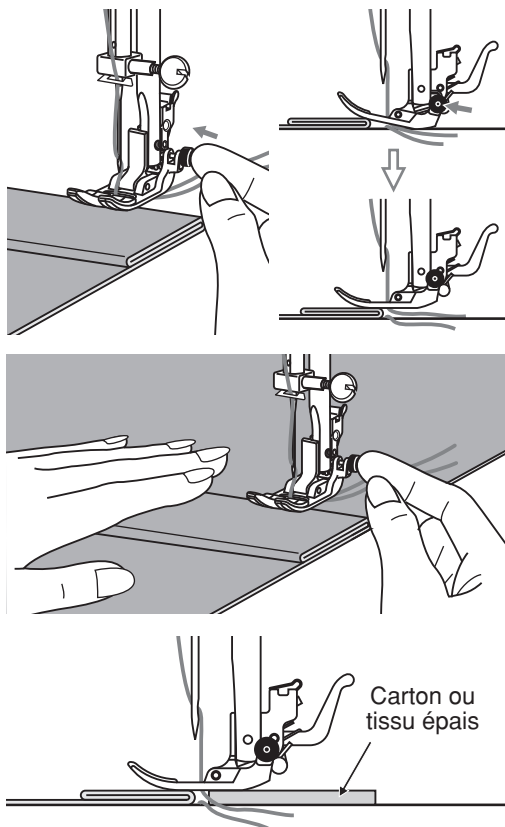

Le bouton noir situé sur le côté droit du pied presseur verrouille le pied presseur en position horizontale lorsque vous l'enfoncez avant d'abaisser le pied presseur. Ceci assure une alimentation uniforme au début de la couture et aide à la couture de plusieurs couches de tissu, comme le surfilage d'ourlets de jean.

Lorsque vous atteignez l'endroit où l'épaisseur est plus grande, abaissez l'aiguille et relevez le pied presseur. Appuyez sur la pointe du pied et enfoncez le bouton noir. Abaissez ensuite le pied et poursuivez la couture.

Le bouton noir se relâche automatiquement après quelques points.

Vous pouvez aussi placer une autre pièce de tissu de même épaisseur à l'endos de la couture. Vous pouvez aussi supporter le pied presseur pendant que vous alimentez la machine à la main en cousant vers le côté plié.



POINTS DROITS ET POSITION DE L'AIGUILLE

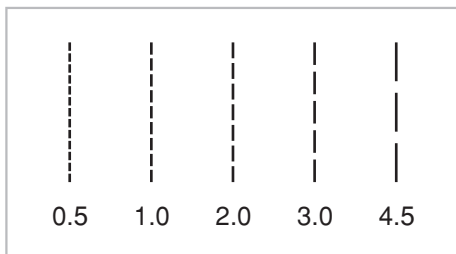
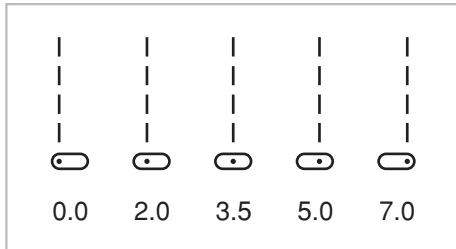
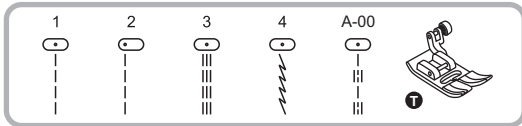

Changer la position d'aiguille

Cette option est applicable uniquement sur les points de couture 1-4, ou sur le groupe A de points 00. La position pré-établie est de " 3,5 " position centrale. Si vous pressez le " - " de la largeur du point de couture sur le bouton de réglage, la position de l'aiguille bougera vers la gauche. Si vous pressez le " + " de la largeur du point de couture sur le bouton de réglage, la position de l'aiguille bougera vers la droite. Sur l'écran LCD, le point illustré et le chiffre indique la position de l'aiguille.

Changer la longueur du point

Pour un point plus court, appuyez sur le bouton de réglage de longueur de point " - " (gauche). Pour un point plus long, appuyez sur le bouton de réglage de longueur de point " + " (gauche).

En général, plus le tissu, l'aiguille et le fil sont épais, plus long sera le point.



POINTS EN ZIGZAG

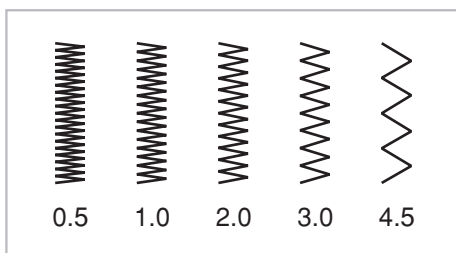
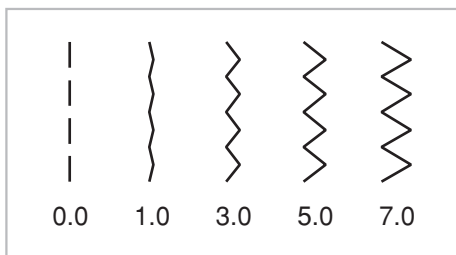
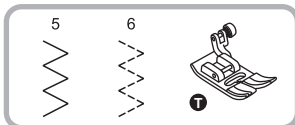

Changer la largeur du point

La largeur maximum d'un point zigzag est de " 7,0 ". Cependant, cette largeur peut être diminuée pour tous les motifs. La largeur augmente de " 0,0 " à " 7,0 " lorsque vous appuyez sur le bouton de réglage de largeur " + ".

Changer la longueur du point

La densité des points zigzag augmente quand le réglage de longueur du point est près de " 0,3 ".

De bons points zigzag sont en général effectués entre " 1,0 " et " 2,5 ".

On appelle les points zigzag rapprochés des points passés.



POINTS EXTENSIBLES

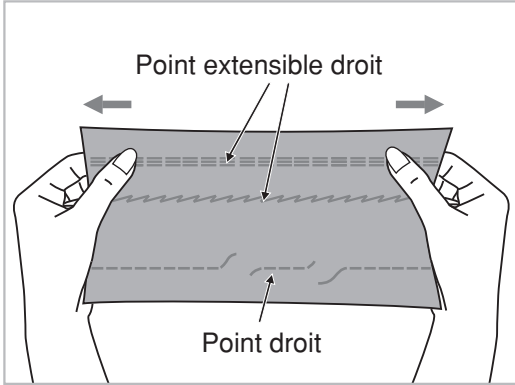
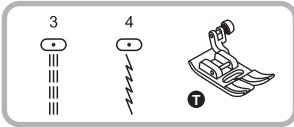

Ce point vous garantit un point solide et flexible qui se pliera aux mouvements du tissu sans se briser. Pratiques pour les tissus faciles à défiler et les tricots, ces points peuvent aussi être utilisés comme points décoratifs.

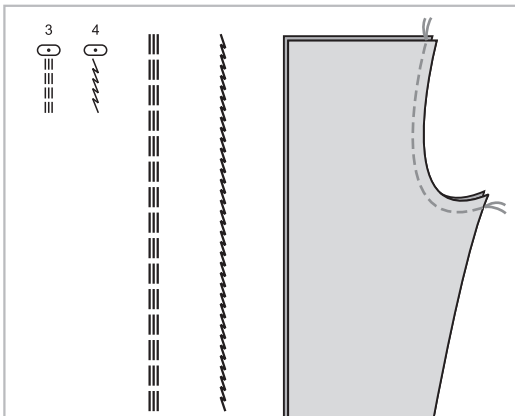

Les points extensibles droits sont utilisés pour ajouter un renfort triple aux coutures extensibles et résistantes.



POINTS DE SURFIL

● Utilisation du pied de surfil

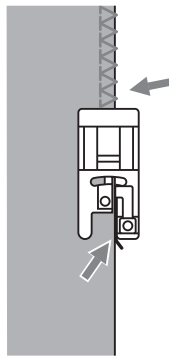
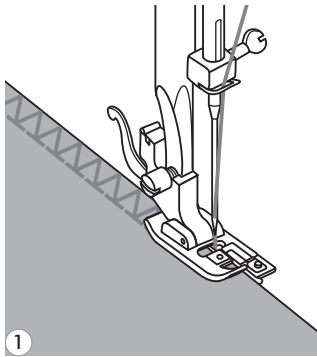
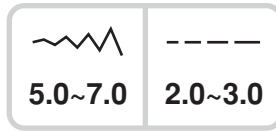
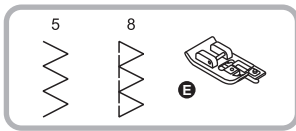

1 Changez le pied presseur pour le pied de surfil.

2 Cousez le tissu avec le bord du tissu appuyé contre le guide du pied de surfil.

⚠ Attention : Le pied de surfil doit être utilisé pour coudre avec les motifs direct 5 et 8 seulement, avec une largeur de point minimale de " 5,0 ". Il est possible que l'aiguille frappe le pied presseur et se brise lorsque vous cousez d'autres motifs d'autre largeur.

● Utilisation du pied tout usage

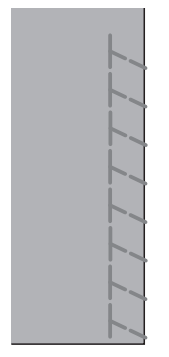
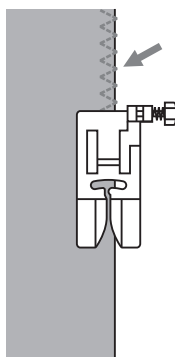
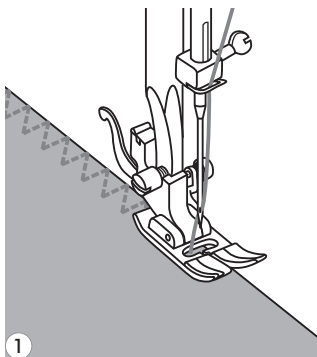
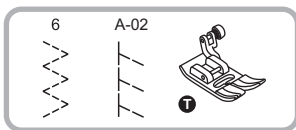

1 Changez le pied presseur pour le pied tout usage.

2 Cousez le surfil le long du bord du tissu afin que l'aiguille se rende au-delà du bord droit.

POINTS D'OURLET INVISIBLE ET DE LINGERIE

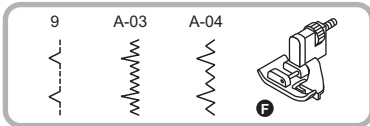

9: Ourlet invisible pour matières tissées.

A-03: Ourlet invisible pour les tissus extensibles

A-04: Ourlet invisible pour les tissus extensibles

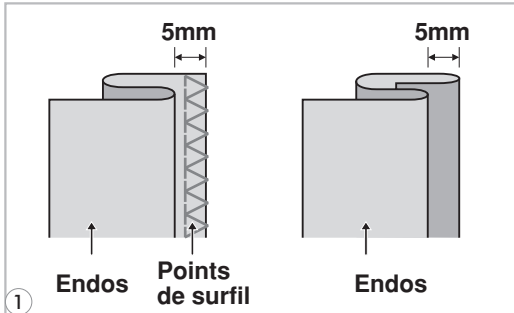

Veillez prendre note : la couture d'ourlets invisibles exige de la pratique. Effectuez toujours une couture d'essai pour commencer.

1 Pliez le tissu tel qu'illustré, côté solide sur le dessus.

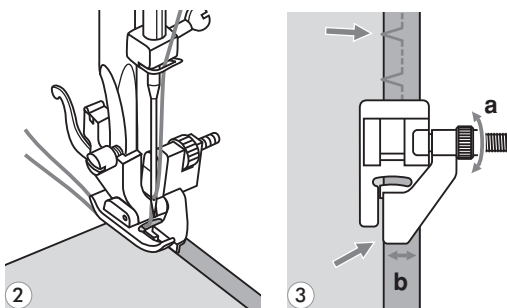

2 Placez le tissu sous le pied. Tournez le volant vers vous à la main jusqu'à ce que l'aiguille soit complètement à gauche. Elle devrait tout juste percer le pli du tissu. Sinon, réglez le point en conséquence.

3 Réglez le guide (b) en tournant la poignée (a) afin que le guide repose tout juste contre le pli.

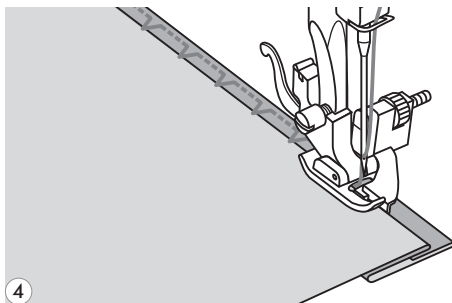

4 Cousez lentement, en guidant le tissu délicatement le long du bord du guide.

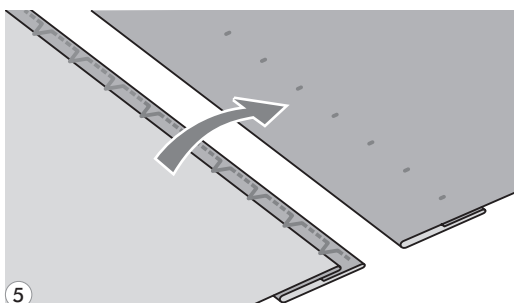

5 Retournez le tissu.

COUTURE DE BOUTON

25



2.5~4.5

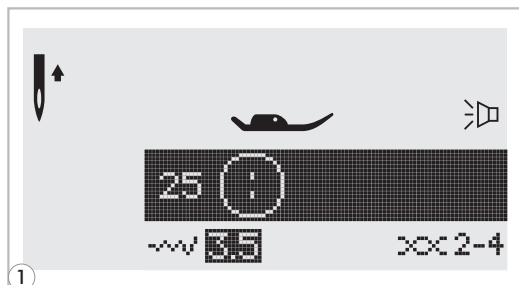

1

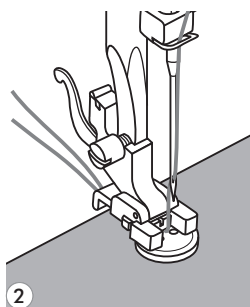

2



3

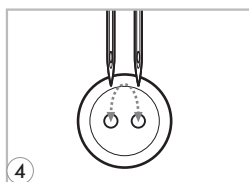

4

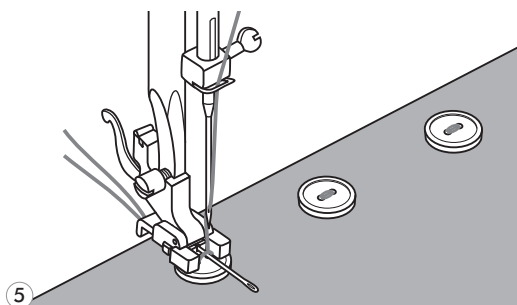

5

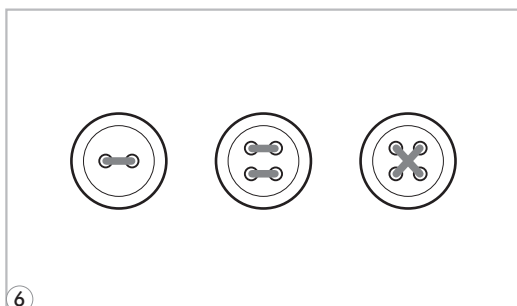

6

- 1 Sélectionnez le motif 25 du groupe de motifs A afin d'obtenir le point de boutonnière. Changez le pied presseur pour le pied de bouton.

Déplacez le contrôle d'alimentation sur la position le surfilage "▼" pour baisser les griffes.

- 2 Placez l'ouvrage sous le pied. Placez le bouton à l'endroit désiré et abaissez le pied.

- 3 Réglez la largeur de point entre " 2,5 " et " 4,5 " selon la distance entre les deux trous du bouton.

- 4 Tournez le volant à main afin de vous assurer que l'aiguille pénètre nettement les trous gauche et droit du bouton.

- 5 Avant de coudre, appuyez sur le bouton d'autoverrouillage (Auto-lock) afin de coudre les points de renfort automatiquement au début et à la fin du point.

Si un talon est nécessaire, placez une aiguille à raccommodage au-dessus du bouton et cousez.

- 6 Pour les boutons à 4 trous, cousez les deux trous avant en premier. Tirez ensuite l'ouvrage vers l'avant et cousez les deux trous arrière.

POINTS DE BOUTONNIÈRE

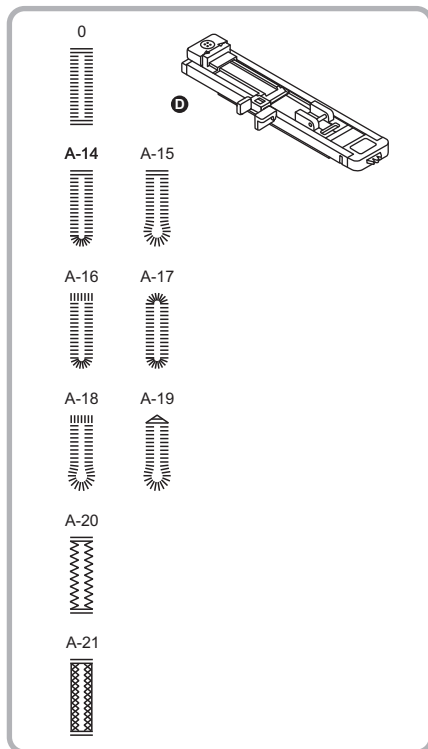

2.5~7.0	0.3~1.0

3.0~7.0	0.3~1.0

2.5~5.5	0.3~1.0

5.5~7.0	0.3~1.0

3.0~7.0	1.0~2.0

3.0~7.0	1.0~3.0

0: Pour tissus léger ou moyen

A-14: Pour tissus léger ou moyen

A-15: Pour tissus léger ou moyen

A-16: Pour tissus plus lourd

A-17: Pour tissus léger ou moyen

A-18: Pour tissus plus lourd

A-19: Pour tissus Jeans et toile lourde

A-20: Pour tissus Jeans ou tissus élastique (stretch) avec tissage croisé.

A-21: Pour tissus élastique (stretch)

Veillez prendre note : avant de coudre une boutonnière sur votre pièce, pratiquez-vous sur un morceau de même tissu.

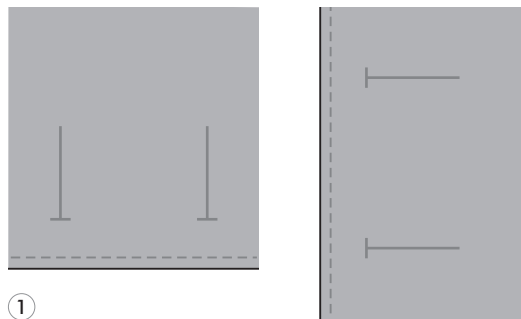

1 Tracez la position de la boutonnière sur le tissu.

La longueur maximale d'une boutonnière est 3 cm (1 3/16 pouce) (diamètre total + épaisseur du bouton).

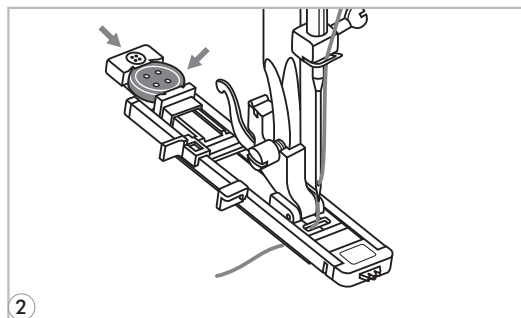

2 Attachez le pied de boutonnière. Tirez ensuite sur la plaque de support de bouton et insérez le bouton. La taille de la boutonnière est déterminée par le bouton inséré dans la plaque de bouton.

Le fil devrait être passé à travers le trou du pied presseur et placé ensuite sous le pied.



POINTS DE BOUTONNIÈRE

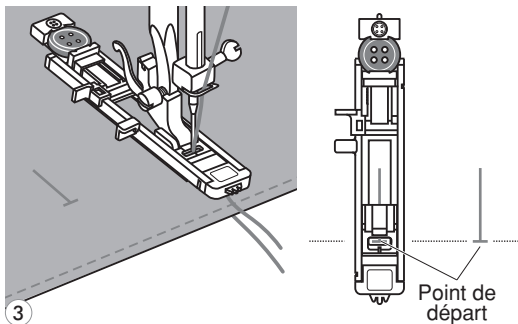

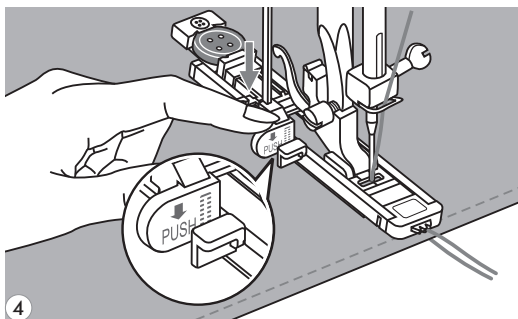

- 3 Sélectionnez le point de boutonnière. Réglez la largeur et la longueur du point à la largeur et densité désirées.

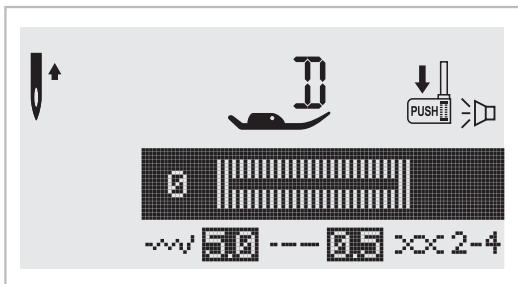

- 4 Placez le tissu sous le pied presseur afin que la marque de la ligne de centre soit alignée avec le centre du pied de boutonnière.

Abaisser le gabarit de la boutonnière, en étant sûr qu'elle est bien positionnée derrière le pied presseur de la boutonnière, comme illustré.



-  **Veillez prendre note :** lorsque vous sélectionnez un motif de boutonnière, l'ACL affiche un message animé d'avertissement pour vous rappeler d'abaisser la pédale de boutonnière.

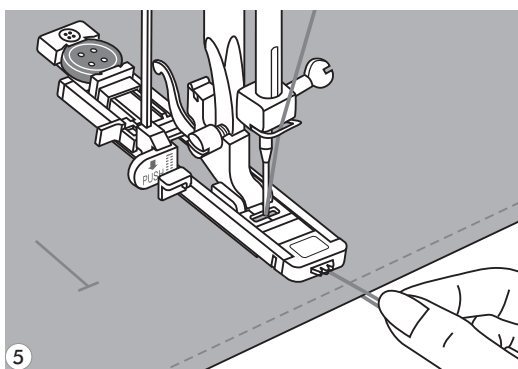

- 5 Tout en tenant légèrement l'extrémité du fil supérieur, commencez à coudre.



POINTS DE BOUTONNIÈRE

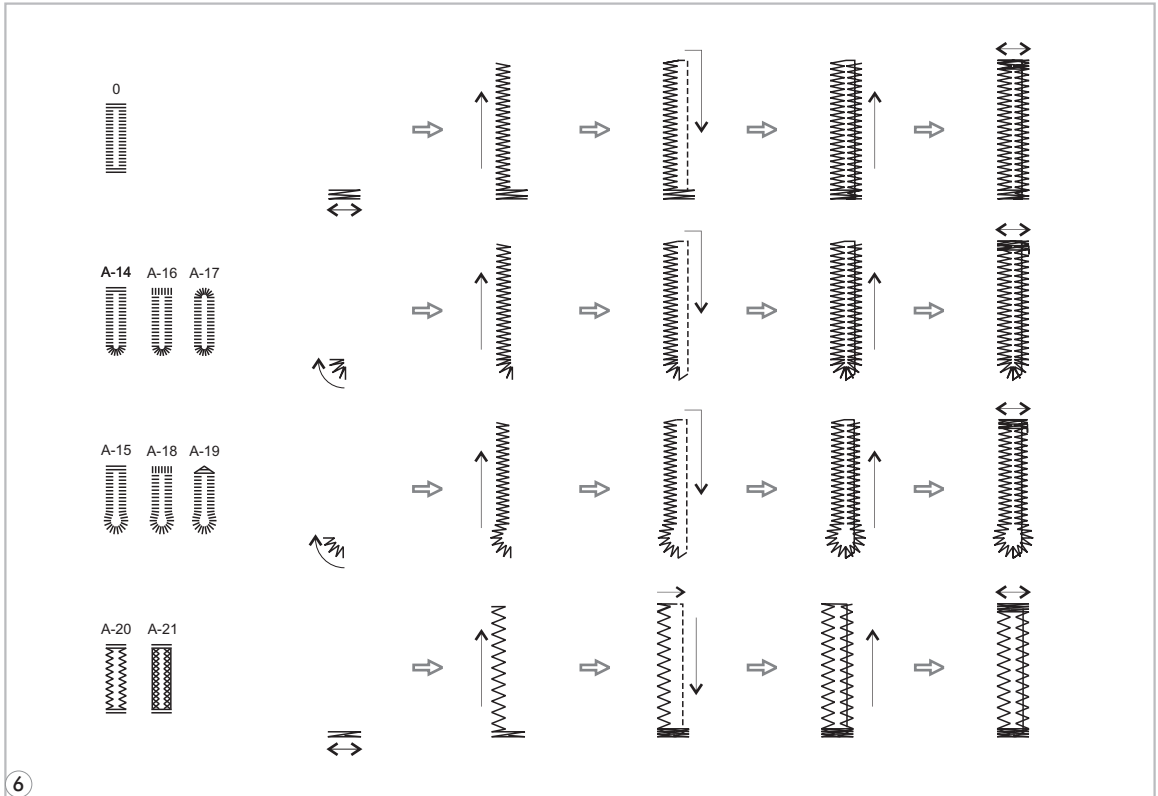

6

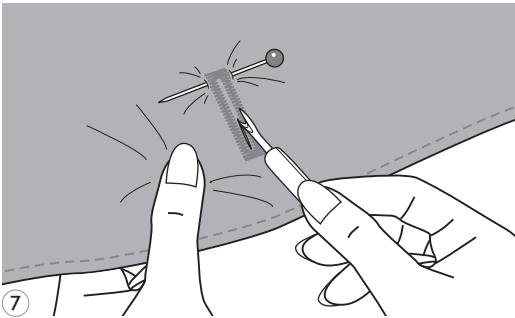

7

6 Les boutonnières sont cousues de l'avant vers l'arrière du pied presseur, tel qu'illustré.

7 Coupez le centre de la boutonnière en prenant soin de ne pas couper les points de chaque côté. Utilisez une cheville à la bride d'arrêt de façon à ne pas trop couper.

POINTS DE BOUTONNIÈRE

● Boutonnière sur tissu extensible

Lorsque vous cousez des boutonnières sur un tissu extensible, accrochez le fil épais ou le cordon sous le pied de boutonnière.

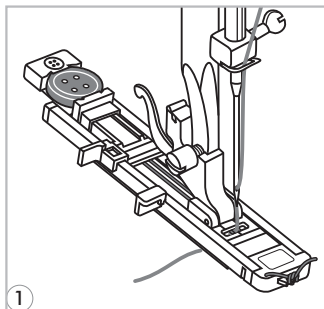

- 1** Attachez le pied de boutonnière et accrochez le fil guimpé à l'arrière du pied presseur. Ramenez les deux extrémités du fil guimpé à l'avant du pied, insérez-les dans les rainures et attachez-les temporairement à l'avant du pied. Abaissez le pied presseur et commencez à coudre.

Réglez la largeur du point pour qu'elle corresponde au diamètre du fil guimpé.

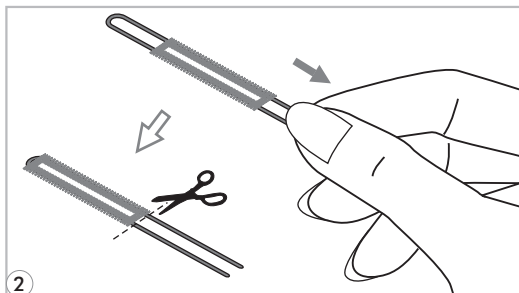

- 2** Une fois la couture achevée, tirez délicatement sur le fil guimpé pour éliminer tout jeu et éliminez tout excédent.

 **Veillez prendre note :** il est suggéré d'utiliser un entoilage à l'endos du tissu.

POINT D'ARRÊT

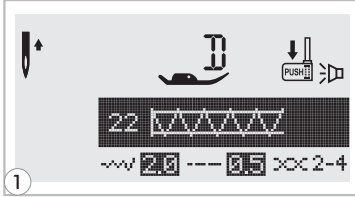
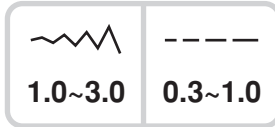
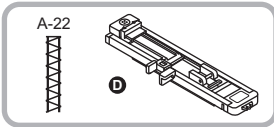

1 Sélectionnez le motif 22 du groupe de motifs A afin d'obtenir le point d'arrêt. Changez le pied presseur pour le pied de boutonnière.

2 Tirez le support à bouton vers l'arrière. Réglez la plaque-guide de bouton sur le pied de boutonnière à la longueur désirée.

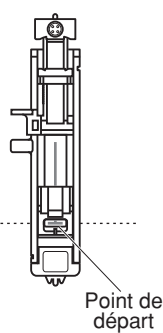
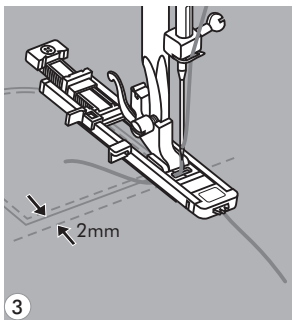

3 Placez le tissu de façon à ce que l'aiguille soit 2 mm (1/16 pouce) devant l'ouverture de la poche et abaissez ensuite la pédale du pied presseur.

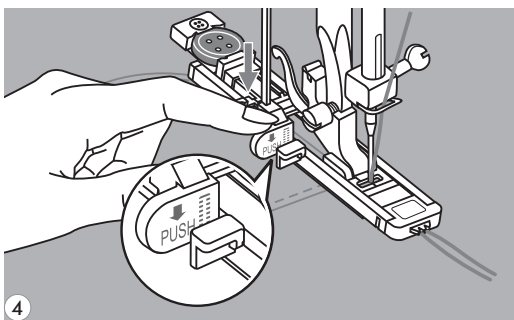

4 Passer le fil supérieur vers le bas à travers le trou dans le pied presseur. Tirer vers le bas le levier de boutonnière. Le levier de boutonnière est positionné derrière le curseur du pied de la boutonnière. Tenir la fin du fil supérieur dans votre main gauche, et laisser démarrer la couture.

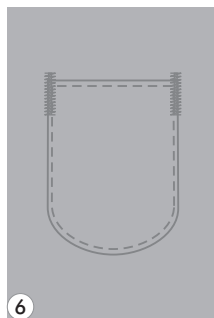
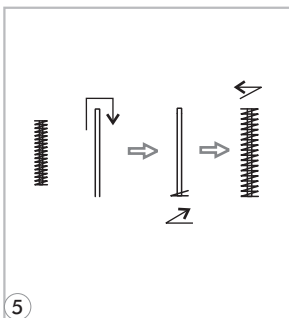

5 Les points d'arrêt sont cousus.

6 Exemple : couture de points d'arrêt aux coins d'une poche.



POINTS D'OEILLET

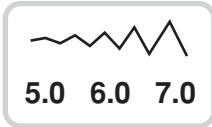
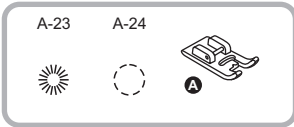

A-23: Sélectionnez pour la couture d'oeillets sur des ceintures, etc.

A-24: Sélectionnez pour la couture d'oeillets sur des ceintures, etc.

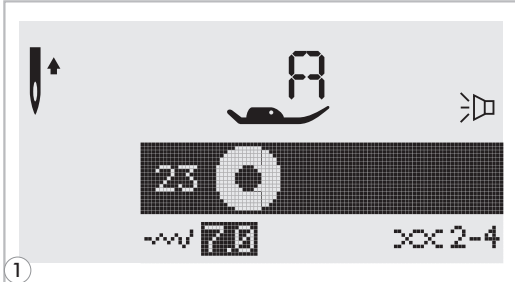

1 Sélectionnez le motif 23 ou 24 du groupe de motifs A afin d'obtenir le point d'oeillet. Attachez le pied presseur " A " .

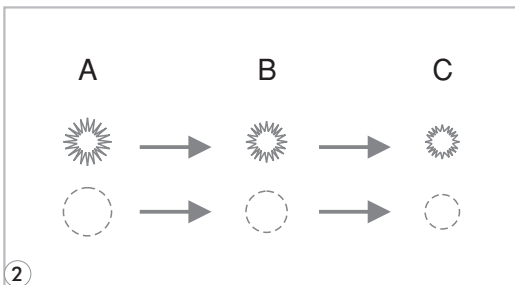

2 Appuyez sur les boutons de réglage de largeur de point " - " ou " + " pour sélectionner la taille de l'oeillet.

Taille de l'oeillet.

A.Grand : 7,0 mm (1/4 po.).

B.Moyen : 6,0 mm (15/16 po.).

C.Petit : 0,5 mm (3/16 po.).

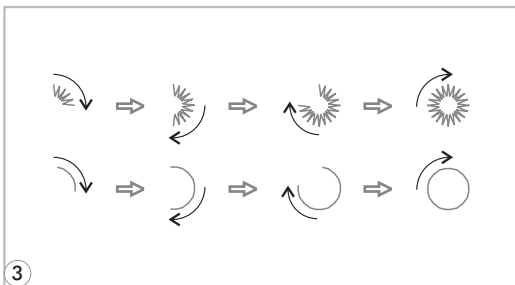

3 Abaissez l'aiguille dans le tissu au début du point et abaissez la pédale du pied presseur.

Une fois la couture complétée, la machine coud automatiquement des points de renfort et s'arrête.

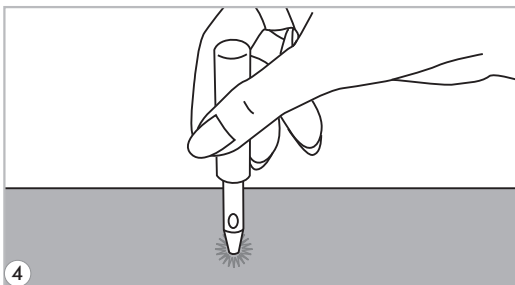

4 Faites un trou au centre à l'aide d'un poinçon à oeillet.

*Le poinçon à oeillet n'est pas compris avec la machine.



RACCOMMODAGE

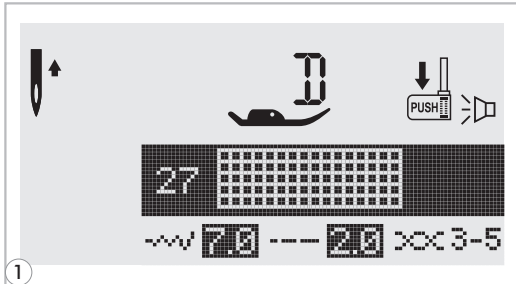
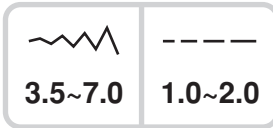
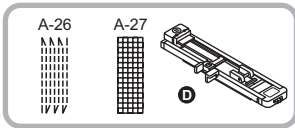

1 Sélectionnez le motif 26 ou 27 de du groupe de motifs A afin d'obtenir le point de raccommodage. Changez le pied presseur pour le pied de boutonnière.

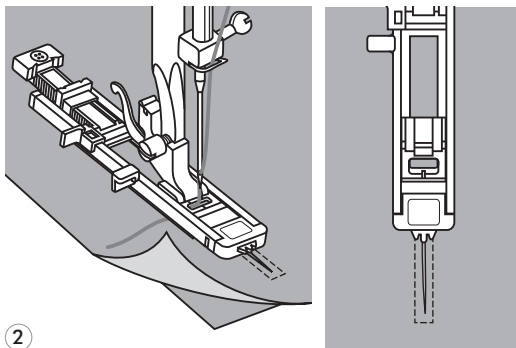

2 Cousez le tissu du deus et le tissu de renfort l'un à l'autre avec un point de bâti. Sélectionnez la largeur de point à l'aide du bouton de largeur de point. Abaissez le pied-de-biche au-dessus du centre de l'accroc.

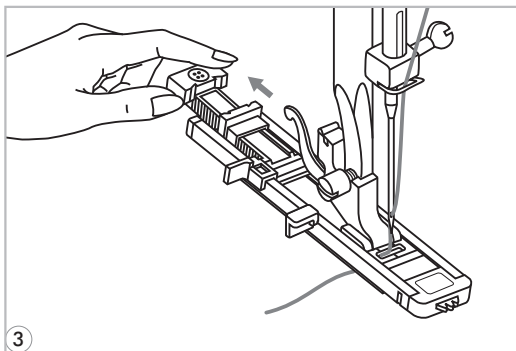

3 Tirez le support à bouton vers l'arrière. Réglez le plaque-guide de bouton sur le pied de boutonnière à la longueur désirée.

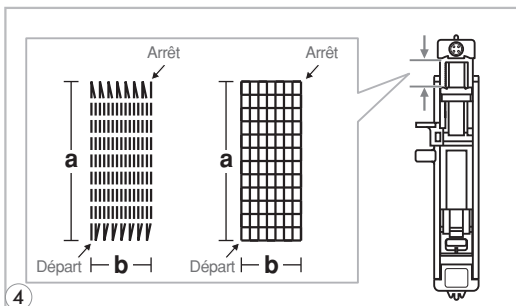

4 La taille d'un cycle de couture est variable. Cependant, la longueur maximale du point est de 2,6 cm (1 pouce) et la largeur maximale est de 7,0 mm (9/32 pouce).

- a. La longueur de la couture.
- b. La largeur de la couture.

RACCOMMODAGE

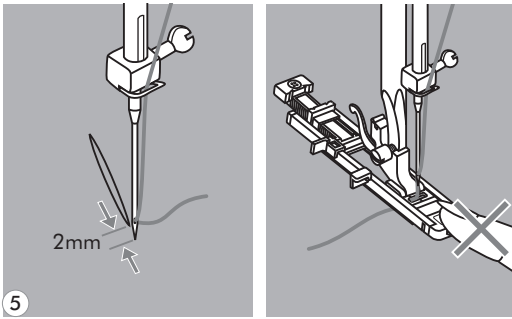

- 5** Placez le tissu de façon à ce que l'aiguille soit 2 mm (1/16 pouce) devant la zone à raccommoder et abaissez ensuite la pédale du pied presseur.

Veillez prendre note : lorsque vous abaissez le pied presseur, n'appuyez pas sur le devant du pied presseur. Sinon, le raccommodage ne sera pas de la bonne taille.

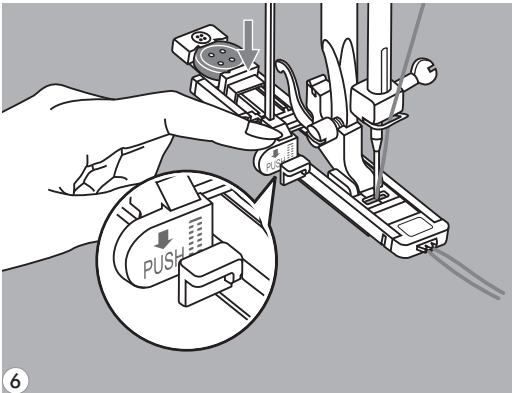

- 6** Passez le fil supérieur de haut en bas à travers le trou du pied presseur. Abaissez le pied de boutonnière et poussez-le ensuite vers l'arrière. La pédale de boutonnière est placée derrière la fourche du pied de boutonnière. Tenez délicatement l'extrémité du fil supérieur dans votre main gauche et commencez à coudre.

Veillez prendre note: Lorsque vous sélectionnez un motif de boutonnière ou raccommodage, l'écran ACL affiche la figure "↓" afin de vous rappeler d'abaisser le levier de de boutonnière.

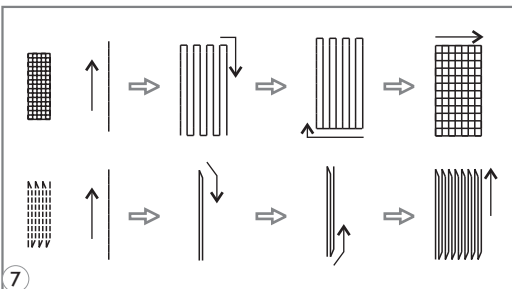

- 7** Les points de raccommodage sont cousus de l'avant vers l'arrière du pied presseur, tel qu'illustré.

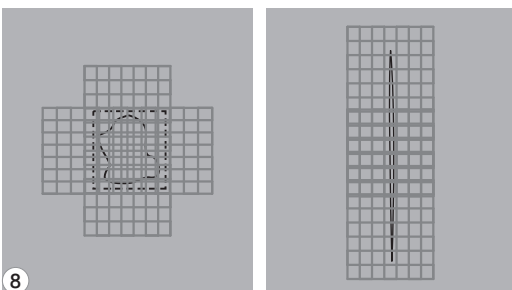

- 8** Si l'étendue à coudre est trop grande, nous vous suggérons de coudre plusieurs fois (ou de coudre en croisé) pour de meilleurs résultats.

INSERTION D'UNE FERMETURE-ÉCLAIR

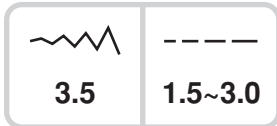
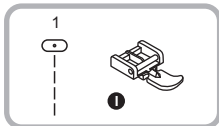

Attention : le pied de fermeture-éclair devrait être utilisé uniquement pour coudre des points droit avec l'aiguille à sa position centrée. Il est possible que l'aiguille frappe le pied presseur et se brise lorsque vous cousez d'autres motifs.

● Insertion d'une fermeture-éclair centrée

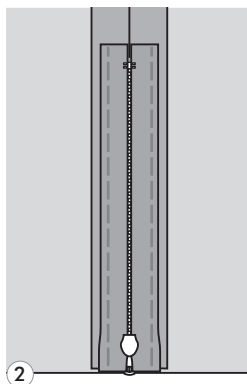
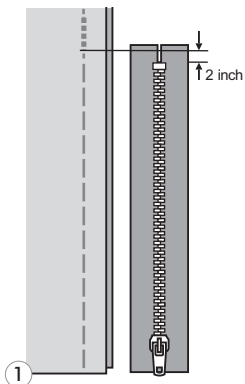

1 Baguez l'ouverture de la fermeture-éclair sur le vêtement.

2 Ouvrez la réserve pour couture en appuyant sur la fermeture-éclair. Placez la fermeture-éclair face vers le bas sur la réserve pour couture, les dents contre la ligne de couture. Baguez le ruban de la fermeture-éclair.

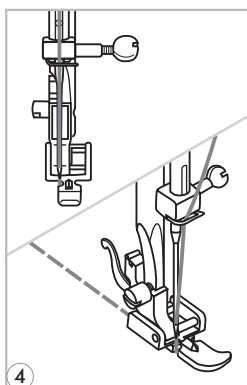
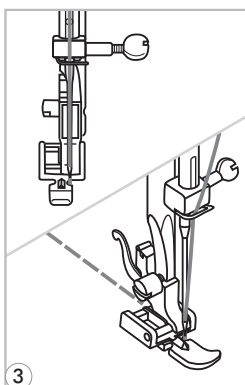

3 Attachez le pied de la fermeture-éclair. Attachez le côté droit de la cheville du pied presseur au support lorsque vous cousez le côté gauche de la fermeture-éclair.

4 Attachez le côté gauche de la cheville du pied presseur au support lorsque vous cousez le côté droit de la fermeture-éclair.

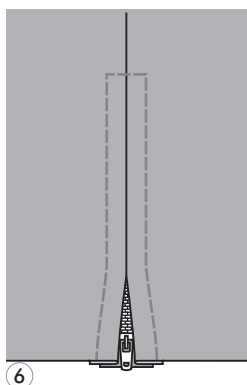
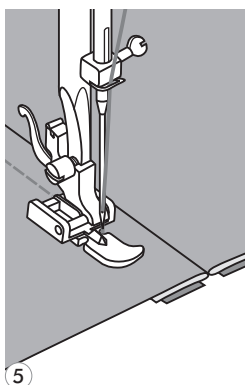

5 Coudre la partie gauche de la fermeture éclair en partant du bas de la fermeture vers le haut.

6 Cousez de l'extrémité inférieure au côté droit de la fermeture-éclair. Retirez la bague et pressez.



INSERTION D'UNE FERMETURE-ÉCLAIR

● Insertion d'une fermeture-éclair latérale

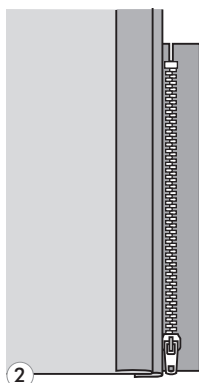
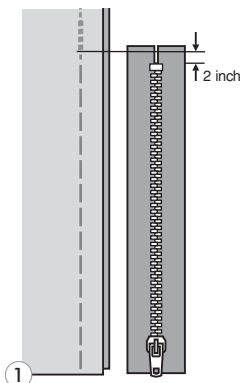

1 Baguez l'ouverture de la fermeture-éclair sur le vêtement.

2 Pliez sur la réserve pour couture gauche. Tournez sous la réserve pour couture droite afin de former un pli de 3 mm (1/8 pouce).

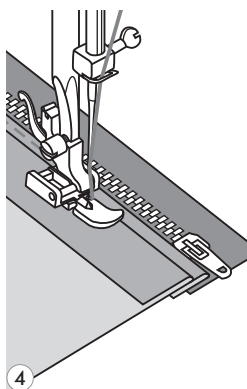
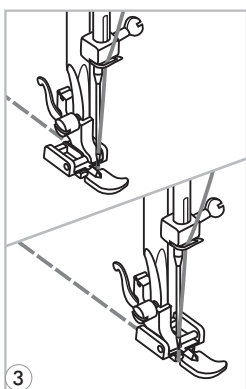

3 Attachez le pied de fermeture-éclair. Attachez le côté droit de la cheville du pied presseur au support lorsque vous cousez le côté gauche de la fermeture-éclair. Attachez le côté gauche de la cheville du pied presseur au support lorsque vous cousez le côté droit de la fermeture-éclair.

4 Cousez le côté gauche de la fermeture-éclair de bas en haut.

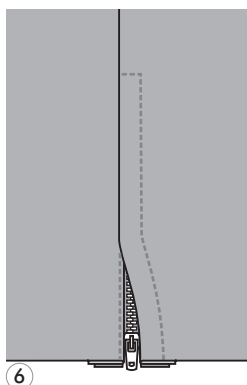
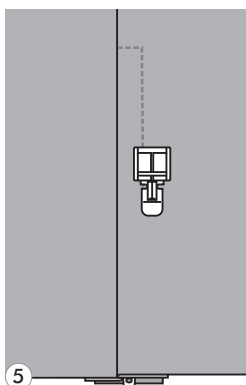

5 Retournez le tissu à l'envers, cousez de l'extrémité inférieure au côté droit de la fermeture-éclair.

6 Arrêtez à environ 5 cm (2 pouces) du haut de la fermeture-éclair. Retirez la bague et ouvrez la fermeture-éclair. Terminez la couture.



OURLET FIN

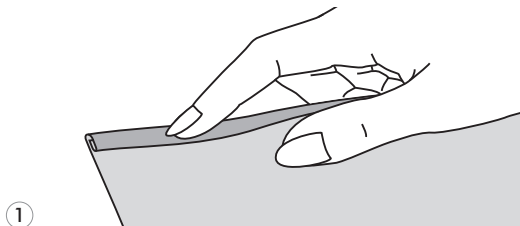
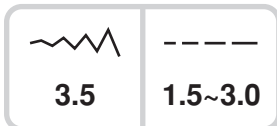
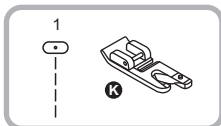

- 1** Pliez le bord du tissu d'environ 3 mm (1/8 pouce), et repliez-le encore de 3 mm (1/8 pouce) sur environ 5 cm (2 pouces) le long du bord du tissu.

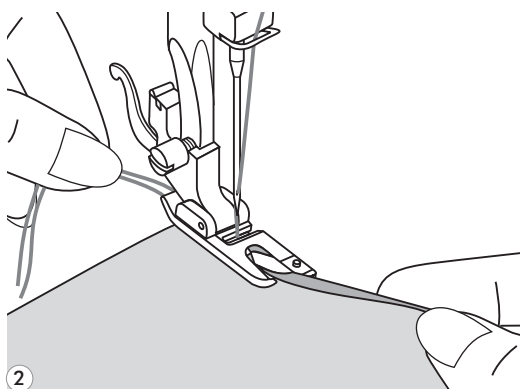

- 2** Insérez l'aiguille dans le pli en tournant le volant à main vers vous, et abaissez le pied presseur. Cousez quelques points et relevez le pied presseur.

Insérez le pli du tissu dans l'ouverture en spirale du pied ourleur. Déplacez le tissu de l'avant vers l'arrière jusqu'à ce que le pli forme un rouleau.

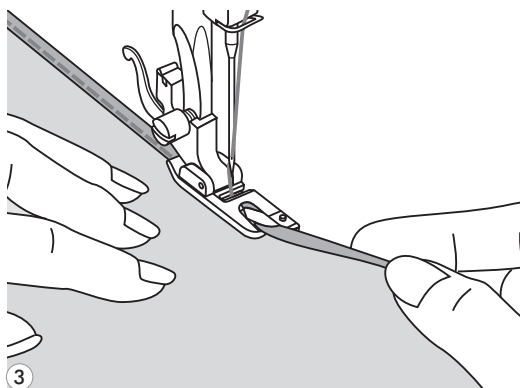

- 3** Abaissez le pied presseur et cousez lentement en guidant le bord vif du tissu vers l'avant du pied ourleur, également à l'intérieur du rouleau du pied.



ENCORDAGE

Cousez une lanière de cordon pour créer un joli patron tourbillonnant sur une veste ou un gilet. Il est également possible de coudre trois lanières de cordon pour décorer les bordures. Pour les cordons, il est possible d'utiliser du coton nacré, des brins de laine, du fil à broder, du cordon, de la laine fine ou du fil frisé.

● Encordage simple

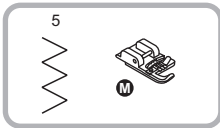

* *Le pied presseur pour cordons est un accessoire optionnel.*

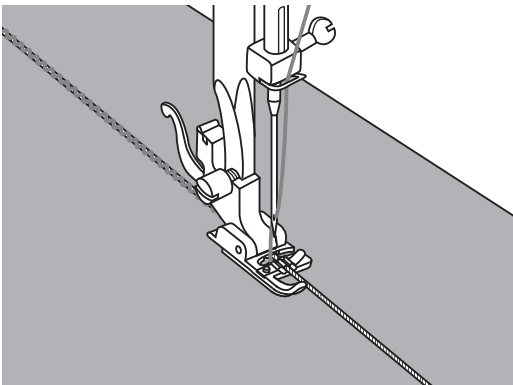

Tracez le motif sur le tissu. Insérez le cordon dans la rainure centrale du pied d'encordage à partir de l'ouverture droite. Tirez environ 5 cm (2 pouces) sur le cordon, à l'arrière du pied.

Les rainures sous le pied maintiendront la longueur du cordon en place pendant que les points se forment par-dessus le cordon.

Sélectionnez le point et réglez sa largeur afin que les points couvrent tout juste le cordon. Abaissez le pied et cousez lentement en guidant le cordon sur le motif.

● Triple encordage

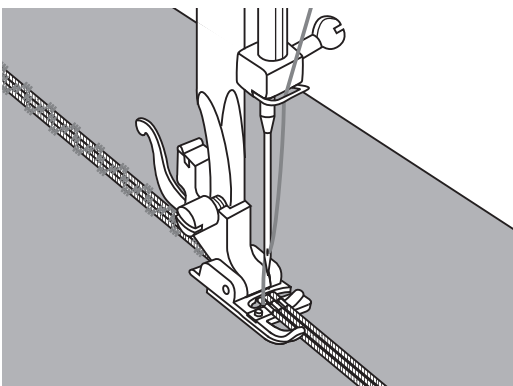

Poussez le fil de couture à gauche et insérez trois cordons dans les rainures du pied. Tirez environ 5 cm (2 pouces) sur les cordons, derrière le pied. Sélectionnez le motif désiré et réglez la largeur du point afin que les points couvrent tout juste le cordon. Abaissez le pied et cousez lentement en guidant les cordons.



POINTS PASSÉS

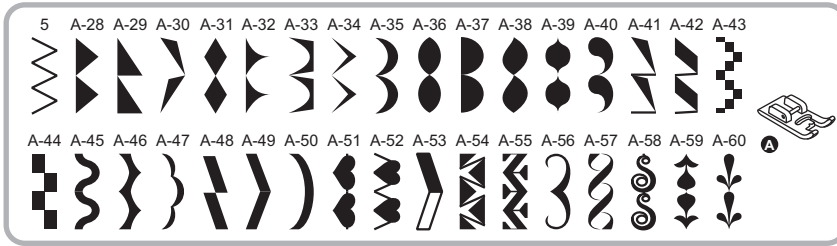

3.5~7.0	0.5~2.0

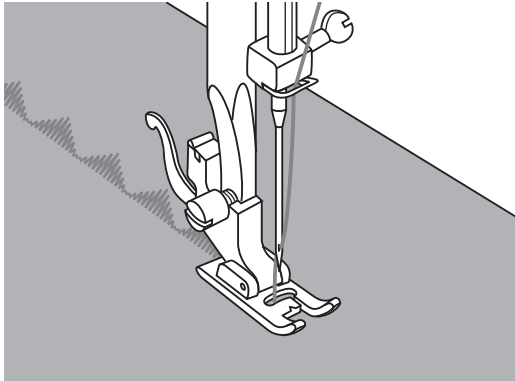

Utiliser le pied "satin" pour les coutures sur satin et pour faire les points décoratifs. Ce pied a un passage sur sa partie inférieure qui permet le passage aisé d'une couture dense sous le pied.

Pour adapter le motif de points passés ou décoratif, vous devrez peut-être régler la longueur et la largeur du motif en appuyant sur les boutons de réglage de longueur et de largeur de point. Faites des essais avec des morceaux de tissu jusqu'à ce que vous obteniez la largeur et la longueur désirées.



Veillez prendre note : lorsque vous cousez des tissus très légers, il est suggéré d'utiliser un entoilage à l'endos du tissu.

PIQUÉS

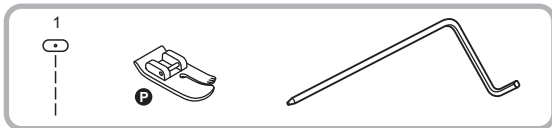

	
3.5	1.0~3.0

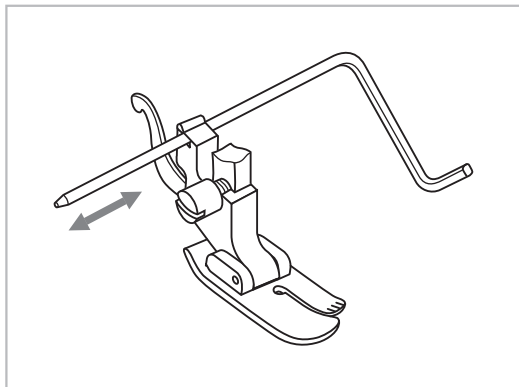

* Le pied presseur pour matelassés est un accessoire optionnel.

Insérez le guide pour lisières/matelassés sur le pied presseur comme indiqué sur l'illustration et définissez l'espace souhaité.

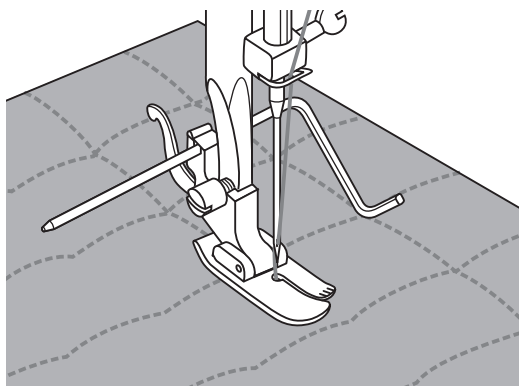

Cousez la première rangée et déplacez le tissu pour coudre les rangées successives, avec le guide se déplaçant sur la rangée de points précédente.

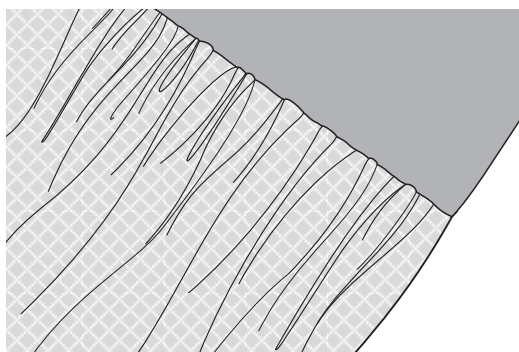
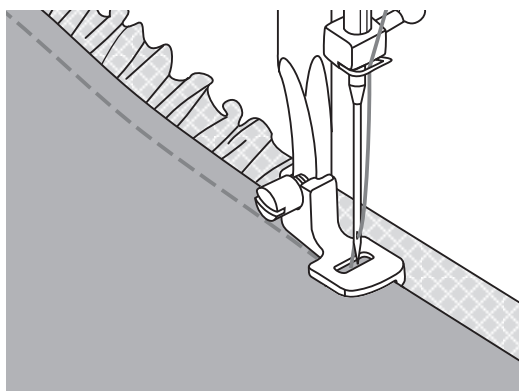
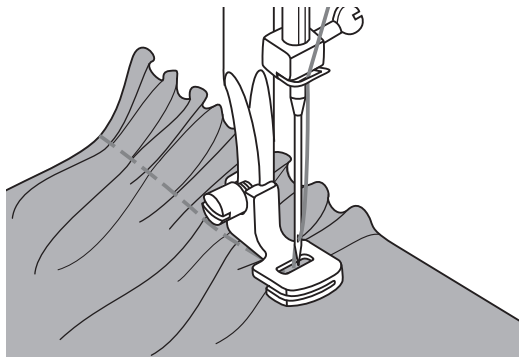
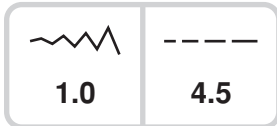
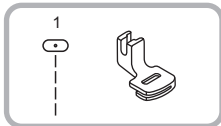

Tissus froncés

Enlever le pied presseur standard et attacher le pied fronceur.

Placer le tissu à froncer sous le pied presseur.

Coudre une ligne de point. Les fronces se formeront automatiquement

Ajuster la tension du fil supérieur pour obtenir l'effet de fronce désiré (plus ou moins espacé)

Moins de tension résultera à un effet moins froncé, plus de tension résultera à plus de fronce.

Le réglage de la longueur de point peut aussi être utilisé pour ajuster le remplissage. Au plus le réglage du point sera long, au plus les fronces seront espacées.

Pour froncer et coudre des tissus en même temps

Observez le pied presseur pour froncer jusqu'à trouver la rainure située dans la partie inférieure.

En utilisant la rainure, vous pouvez froncer la couche supérieure du tissu tout en cousant la couche supérieure lisse, comme par exemple la ceinture de l'empècement d'un vêtement.

- Remplacez le pied presseur normal par le pied presseur pour froncer.
- Placez le tissu à froncer dans la partie droite du pied presseur, avec la droite du tissu tournée vers le haut.
- Placez la couche supérieure du tissu dans la partie droite de la rainure.
- Guidez les deux couches comme indiqué sur l'illustration.

 **Note:** lorsque vous utilisez la machine pour faire des essais de réglage afin d'obtenir les effets souhaités, travaillez avec des coupons de 10 pouces de tissu, de bande ou d'élastique. De cette façon, il sera plus facile de déterminer les réglages et les valeurs à utiliser pour votre travail. Faites toujours des essais avec le même tissu et le même fil que vous allez utiliser pour le travail final.

 **Note:** cousez à vitesse lente ou moyenne pour mieux contrôler le tissu.

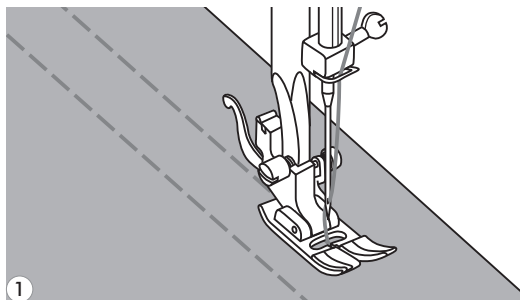
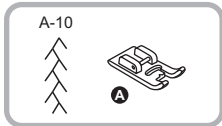
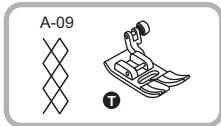

1 Utiliser le pied universel pour coudre une ligne droite espacée de 1cm (3/8") par rapport aux autres. Agir sur la tension du fil de l'aiguille pour augmenter ou diminuer l'effet de fronce.

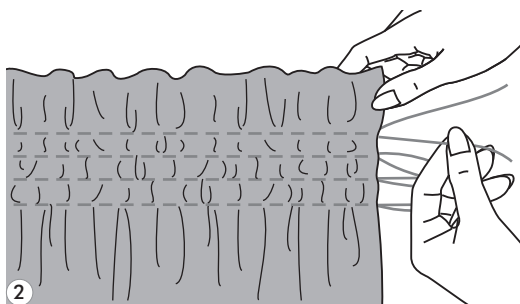

2 Nouez les fils le long d'un bord. Tirez sur les fils de canette et distribuez également les fronces. Fixez les fils à l'autre extrémité.

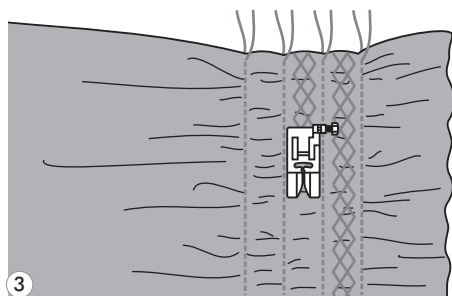

3 Diminuez la tension au besoin et cousez les points de motif décoratif entre les points droits.

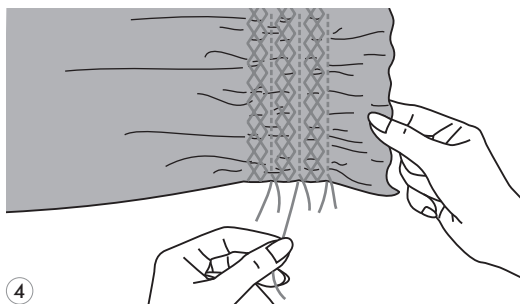

4 Retirez les points de fronces.

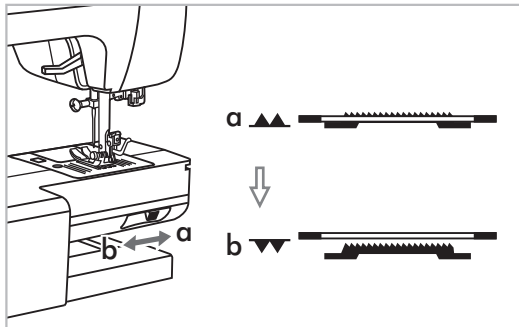
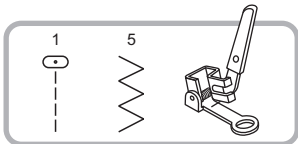

Déplacez la commande du pied d'entraînement à "▼" pour abaisser la griffe d'entraînement.

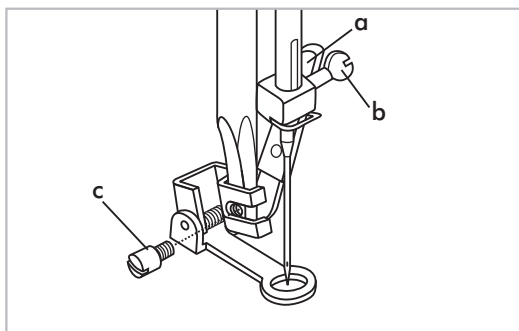

Retirez le support à pied presseur et attachez le pied de raccommodage à la barre de support du pied presseur. La pédale (a) doit être derrière la vis de serrage de l'aiguille (b). Appuyez fermement sur le pied de raccommodage avec le dos de votre index et serrez la vis (c).

● Raccourage



Veillez prendre note : le raccourage en mouvement libre est effectué sans le système d'alimentation interne de la machine à coudre. Le mouvement du tissu est contrôlé par l'utilisateur. Il est nécessaire de coordonner la vitesse de couture avec le mouvement du tissu.

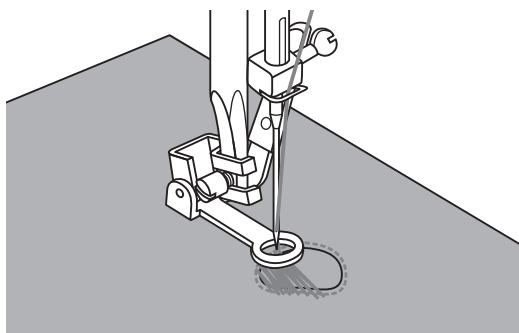

Cousez autour des bords du trou en premier afin de fixer les fils. Travaillez de gauche à droite. Cousez par-dessus le trou dans un mouvement constant et continu. Tournez l'ouvrage d'un quart de tour et cousez par-dessus la première couture en déplaçant l'ouvrage plus lentement par-dessus le trou afin de séparer les fils et de ne pas former un espace trop grand entre les fils.

● Broderie

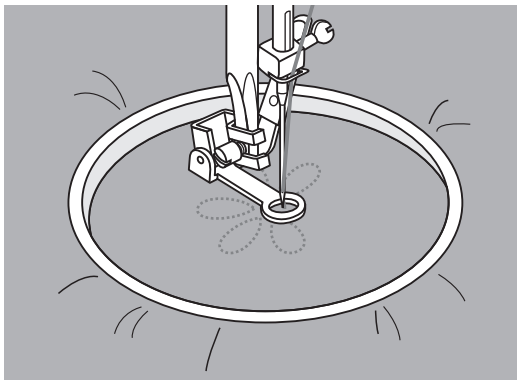

Sélectionnez le motif de point zigzag et réglez la largeur du point à votre gré. Cousez le long du contour du motif en déplaçant le tambour à broder. Assurez-vous de garder une vitesse constante.

Remplissez le motif en travaillant de l'extérieur vers l'intérieur. Cousez les points de façon rapprochée.

Vous obtiendrez des points plus longs en déplaçant le tambour plus rapidement et des points plus courts en le déplaçant plus lentement.

Fixez avec des points de renfort à l'extrémité en appuyant sur le bouton d'autoverrouillage (Auto-lock).

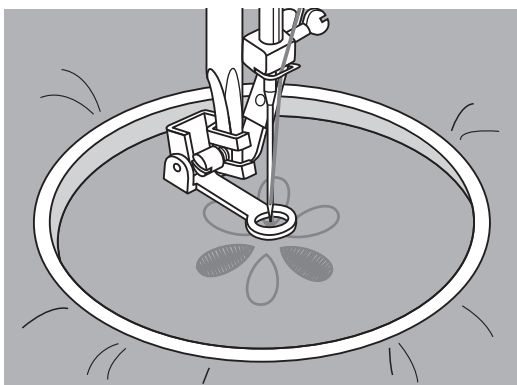

● Monogramme

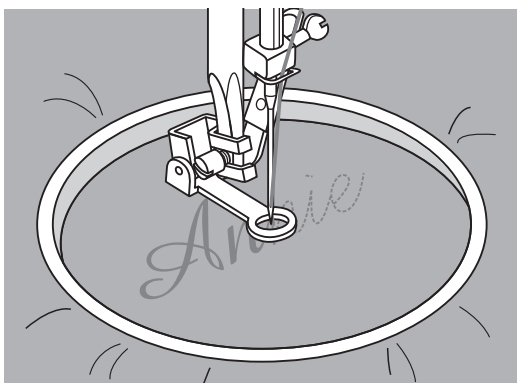

Sélectionnez le motif de point zigzag et réglez la largeur du point à votre gré. Cousez à vitesse constante en déplaçant le tambour lentement autour du lettrage.

Fixez avec des points de renfort à l'extrémité en appuyant sur le bouton d'autoverrouillage (Auto-lock) une fois le lettrage achevé.

* Le tambour à broderie n'est pas compris avec la machine.

PIED PRESSEUR ALTERNATIF

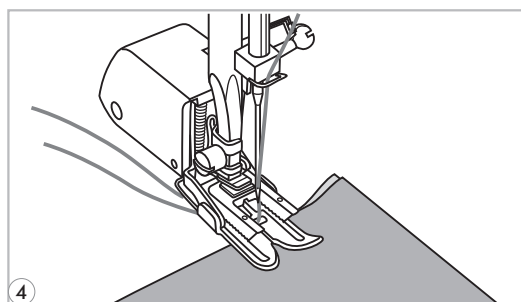
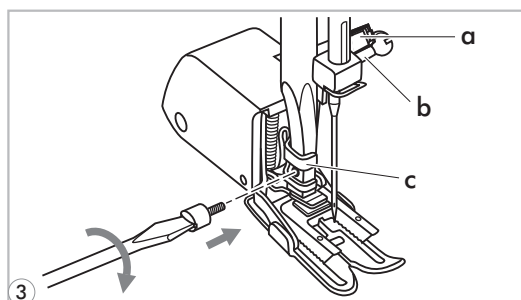
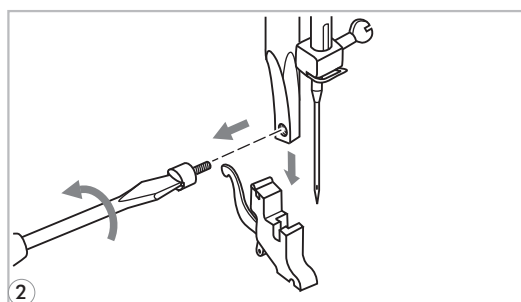
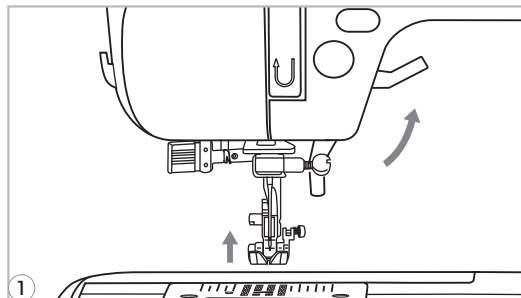
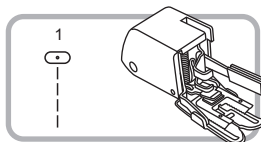

* Le pied presseur avec griffes d'entraînement intégrées est un accessoire optionnel.

Veillez prendre note : essayez toujours de coudre sans le pied presseur alternatif en premier: il ne devrait être utilisé que lorsque nécessaire.

Il est plus facile de guider le tissu et vous avez un meilleur aperçu de la couture lorsque vous utilisez les pieds standards et réguliers de votre machine. Votre machine à coudre offre une excellente qualité de points sur une vaste panoplie de tissus, des soieries délicates à plusieurs épaisseurs de denim.

Le pied presseur alternatif égalise l'alimentation des couches supérieure et inférieure de tissu et améliore l'agencement des tissus écossais, rayures et motifs. Il permet aussi d'empêcher une alimentation inégale des tissus très difficiles.

- 1** Relevez le soulève-pied presseur pour élever la barre du pied presseur.
- 2** Retirez le support à pied presseur en dévissant la vis de la barre du pied presseur dans le sens antihoraire.
- 3** Attachez le pied presseur alternatif à la machine comme suit :
 - La pédale (a) doit s'insérer au-dessus de la vis de serrage de l'aiguille (b).
 - Faites glisser la tête d'attache de plastique (c) de gauche à droite afin de l'insérer dans la barre du pied presseur.
 - Abaissez la barre du pied presseur.
 - Remplacez et serrez la vis d'attache de la barre du pied presseur en vissant dans le sens horaire.
 - Assurez-vous que les vis de l'aiguille et de la barre du pied presseur sont bien serrées.
- 4** Tirez le fil de la canette vers le haut et placez le fil de canette et le fil d'aiguille derrière l'attache du pied presseur alternatif.

POINTS ENTRE-DEUX

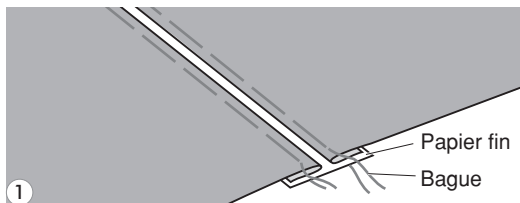
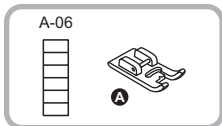
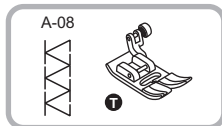

1 Séparez les rebords pliés des morceaux de tissu par un espace de 4 mm (1/8 pouce) et baguez-les sur un morceau de papier fin ou sur une feuille stabilisatrice soluble à l'eau.

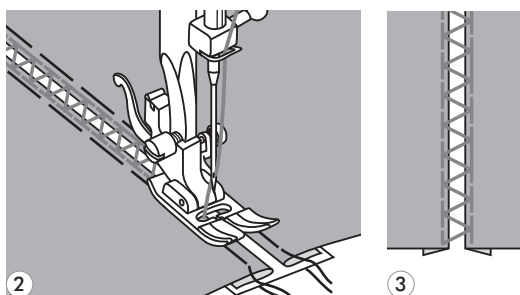

2 Alignez le centre du pied presseur avec le centre des deux morceaux de tissu et commencez la couture.

3 Une fois la couture achevée, retirez le papier.

POINTS DE PATCHWORK

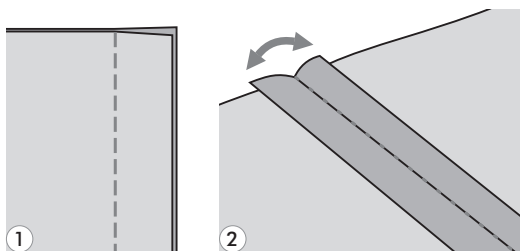
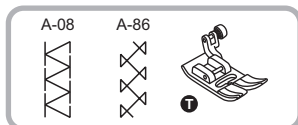

1 Placez les deux morceaux de tissu en alignant leur côté droit et cousez des points droits.

2 Ouvrez la réserve pour couture et mettez-la à plat.

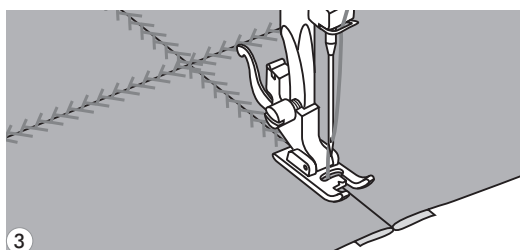

3 Placez le centre du pied presseur sur la ligne de couture des deux morceaux de tissu et cousez par-dessus la couture.



POINTS DE FESTONS

● Ourlet à festons

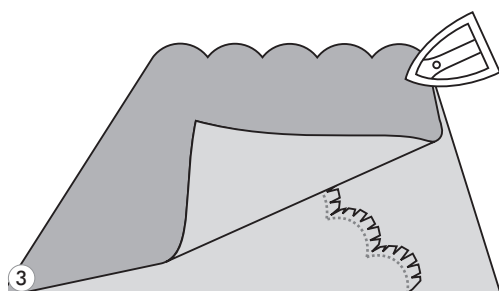
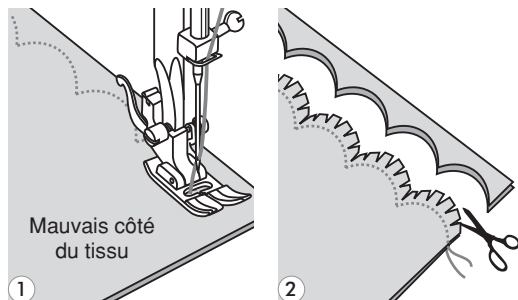
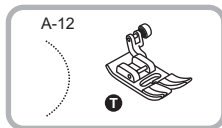

1 Pliez le côté droit du tissu vers l'intérieur et cousez le long du bord.

2 Coupez le tissu le long de la couture en laissant une réserve de 3 mm (1/8) pour la couture. Crantez la réserve.

3 Retournez le tissu et ramenez la couture courbée vers la surface. Repassez-la.

● Bord à languette

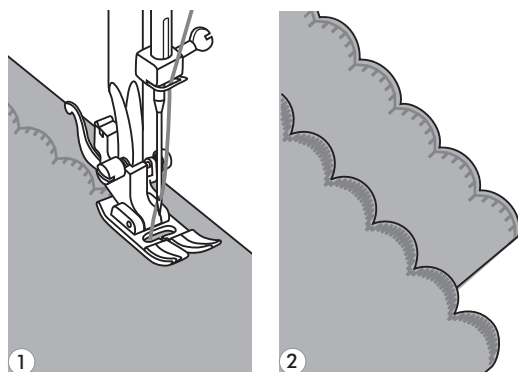
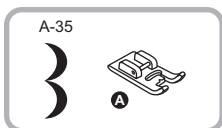
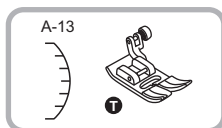

1 Cousez sur la ligne d'ourlet.

2 Coupez le tissu près de la couture en prenant soin de ne pas couper le fil.



ALLONGEMENT

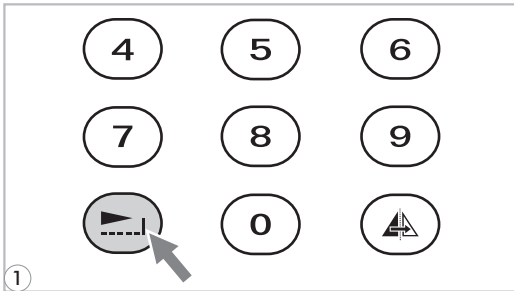
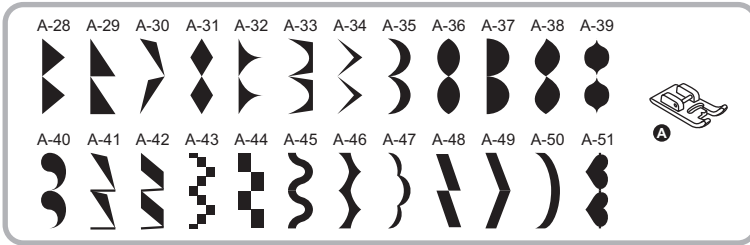

1 Appuyez sur le bouton d'allongement pour allonger le motif jusqu'à cinq fois sa longueur normale.

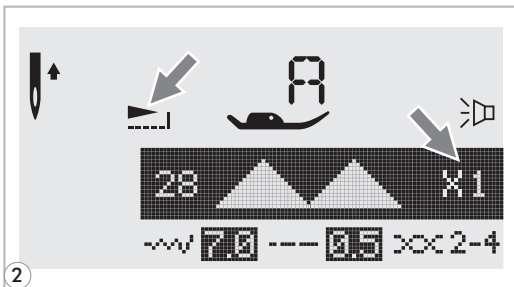

2 L'icône d'allongement apparaît sur l'ACL.

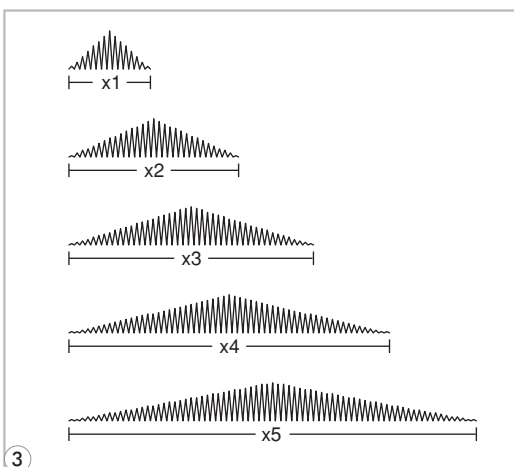

3 Lorsque la largeur, la longueur ou le point sont changés, une plus grande variété de motifs est disponible.

 **Veillez prendre note :** les motifs 28-51 du groupe de motifs A peuvent être allongés et réfléchis simultanément.



MIROIR



Veillez prendre note:

- Les motifs directs "A" et les motifs 14-27 du groupe de motifs A ne peuvent être réfléchis.
- Les motifs réfléchis peuvent aussi être combinés avec d'autres motifs.

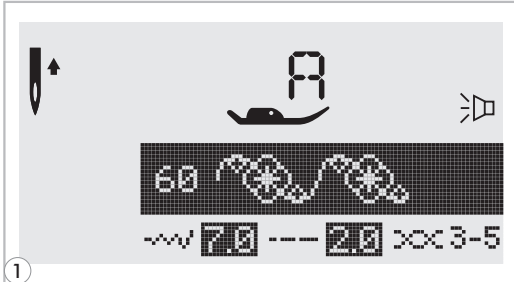

1 Sélectionnez le motif.

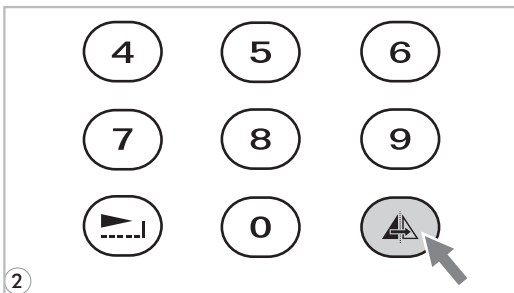

2 Appuyez sur le bouton Miroir.

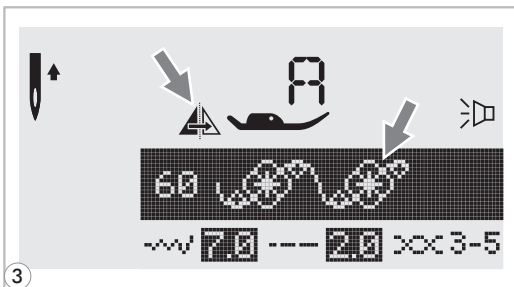

3 L'icône de miroir apparaît sur l'ACL.

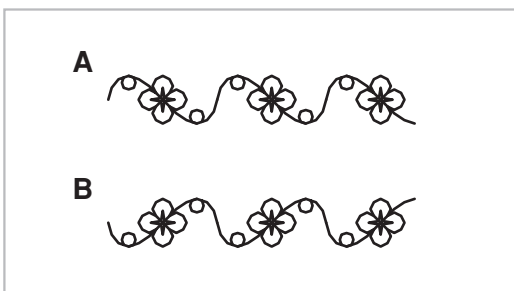

- A. Couture de motif normal.
- B. Couture de motif réfléchi.

UTILISATION DE LA DOUBLE-AIGUILLE



* La double-aiguille est un accessoire optionnel.



Veillez prendre note : lorsque vous utilisez la double-aiguille, utilisez le pied presseur " T ", peu importe le type de couture.

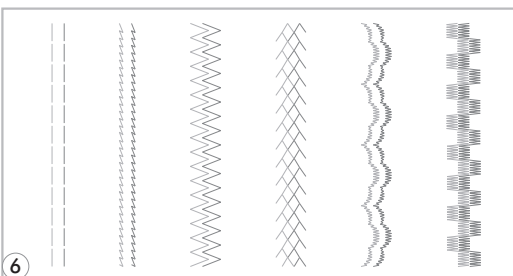
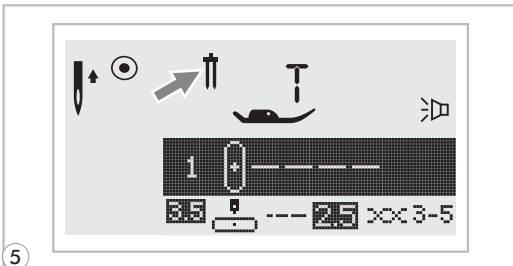
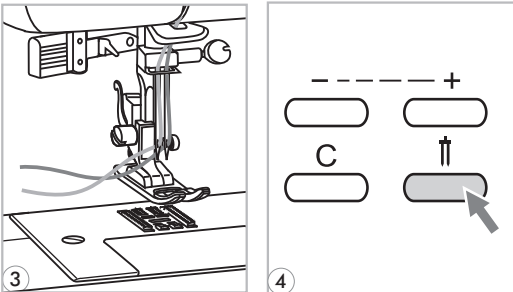
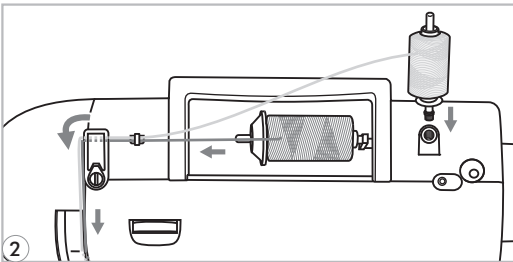
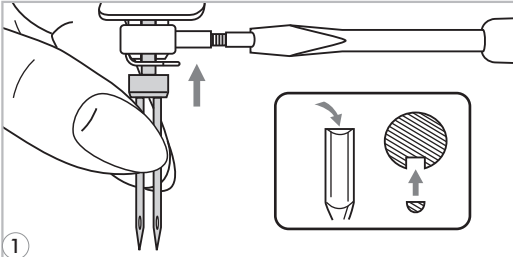

1 Insérez la double-aiguille.



Attention: Utilisez une aiguille double modèle 2025 de SINGER. Pour plus d'informations, visiter nous à www.singer.com. L'utilisation d'un autre type d'aiguille double pourrait courber l'aiguille ou endommager la machine. Les aiguilles courbées peuvent facilement se briser, pouvant provoquer des blessures.

2 Suivez les instructions pour l'enfileaiguille simple à l'aide de la broche porte-bobine horizontale. Enfilez l'aiguille de gauche.

Réglez la seconde broche porte-bobine (comprise dans les accessoires) dans le trou supérieur de la machine. Enfilez jusqu'aux points restants, en vous assurant d'omettre le guide-fil au-dessus de l'aiguille et en passant le fil à travers l'aiguille de gauche.

3 Enfilez chaque aiguille séparément.



Veillez prendre note : assurez-vous que les deux fils utilisés pour enfiler la double-aiguille sont de même poids. Vous pouvez utiliser une ou deux couleurs.

4 Appuyez sur le bouton Double-aiguille. Le témoin à DEL est allumé et la machine diminue automatiquement la largeur maximale pour la couture à double-aiguille.

6 Sélectionnez un motif de point et commencez à coudre. Seuls les motifs directs " || " et les motifs 14-27 du groupe de motifs A ne peuvent être utilisés. Deux lignes de points sont cousues en Parallèle.



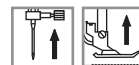

Veillez prendre note : Procédez toujours lentement lorsque vous cousez avec la double-aiguille et assurez-vous de garder une faible vitesse afin de garantir des points de qualité.







Les motifs combinés peuvent être enregistrés pour utilisation future. Étant donné que les motifs enregistrés ne sont pas perdus lorsque la machine est éteinte, ils peuvent être rappelés en tout temps. Ceci est pratique pour les motifs que vous réutilisez souvent, comme les noms.

Veillez prendre note :

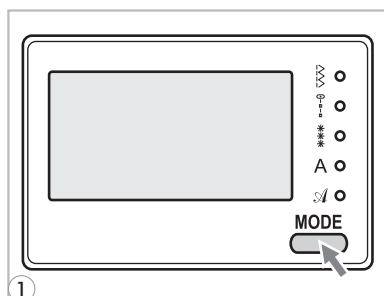
- La sélection de motifs multiples à partir des modes de motif , , **A**,  peuvent être combinés et cousus ensemble.
- Cette machine offre 4 modules de programmation en mémoire et chaque module peut conserver 20 unités de points.
- Les motifs directs et les motifs " 14-27 " du groupe de motifs A ne peuvent être sauvegardés en mémoire.
- Toutes les unités en mémoire peuvent être éditées pour le réglage de fonctions comme la longueur et la largeur de point, l'allongement, le miroir et l'autoverrouillage.

● Combinaison de motifs ou de lettres



1 Appuyez sur le bouton « MODE » pour sélectionner tout groupe de motif parmi , , **A**,  sur le panneau frontal.

Le témoin à DEL indique le groupe sélectionné.

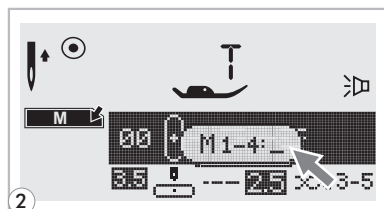

2 Appuyez sur le bouton " M " pour entrer en mode mémoire. Un sous-écran s'affiche au centre de l'ACL. Lorsque le curseur clignote, cet écran est disponible pour la sélection du numéro de module de mémoire.

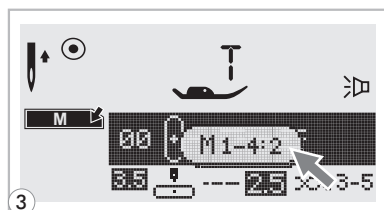

3 Composez le numéro du module de mémoire (ex. : 2).

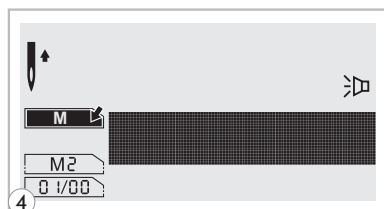

4 L'icone de mémoire apparaît automatiquement.



MÉMOIRE

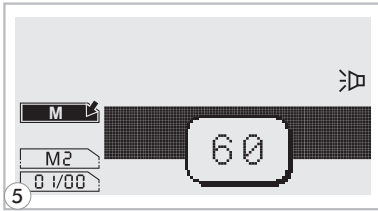
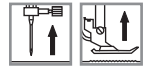

5 Composez le numéro du motif désiré (ex. : 60).

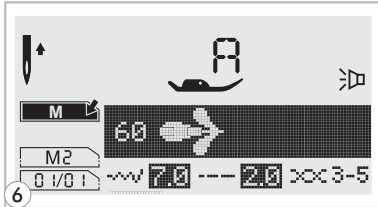

6 Le motif sélectionné s'affiche sur l'ACL et le curseur se déplace à la position suivante.

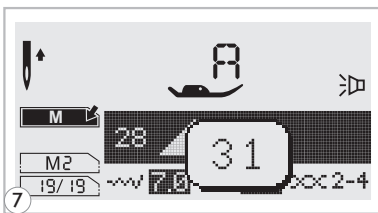

7 Répétez les étapes 5 et 6 pour ajouter d'autres motifs en mémoire.

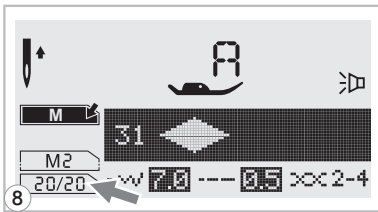

Veillez prendre note : lorsque la mémoire est pleine de ses 20 unités de motifs, la machine émettra un signal sonore pour vous en informer.

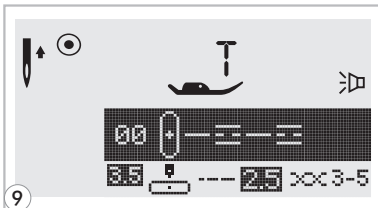

9 Appuyez sur le bouton " M " pour quitter le mode mémoire et retourner à l'écran régulier.



Attention : le motif sélectionné sera effacé du module de mémoire une fois la machine éteinte si vous n'appuyez pas à nouveau sur le bouton " M " lorsque vous avez terminé votre sélection.

● Ajout de motifs ou de lettres

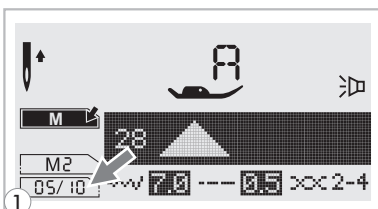

1 Quand vous êtes dans le mode « mémoire », presser le bouton ajustant la largeur du point, jusqu'à ce que le chiffre que vous avez sélectionné apparaisse, alors vous pouvez ajouter le nouveau point.

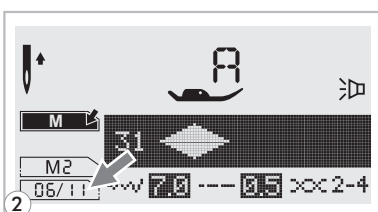

2 Composez le numéro de motif (ex. : 31). Le motif sélectionné sera inséré.

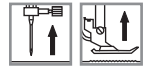

● Édition des motifs

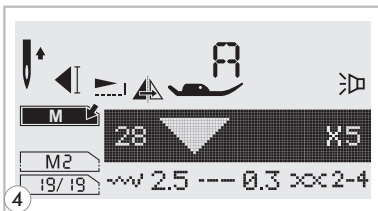
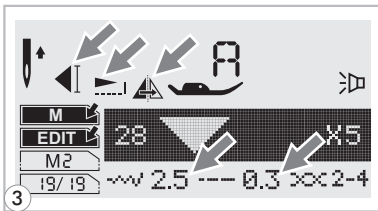
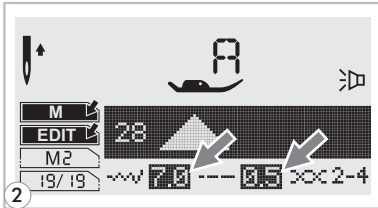
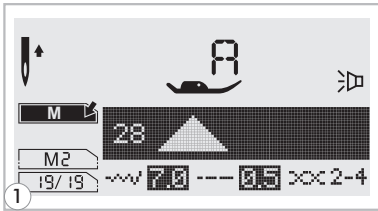

1 Utilisez les boutons de largeur de point pour sélectionner le motif que vous désirez éditer en mode mémoire.

2 Appuyez sur le bouton " EDIT " pour éditer le motif. La largeur et longueur du point, l'élongation, le miroir et l'autoverrouillage du motif peuvent être réglés manuellement.

Veillez prendre note : la largeur et longueur du point, l'élongation, le miroir et l'autoverrouillage du motif peuvent être réglés manuellement.

4 Lorsque vous avez terminé, appuyez sur le bouton " EDIT " pour retourner au mode d'exploration.

● Suppression de motifs ou de lettres

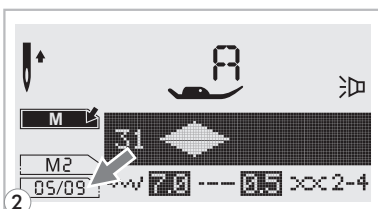
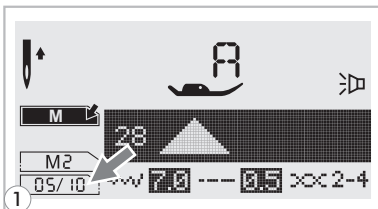

1 Utilisez les boutons de largeur de point pour sélectionner le motif que vous désirez effacer de la mémoire.

2 Appuyez sur le bouton " C " pour effacer le motif sélectionné. Le motif précédent sera ramené à l'avant-plan.

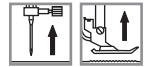

Rappel et couture des motifs en mémoire

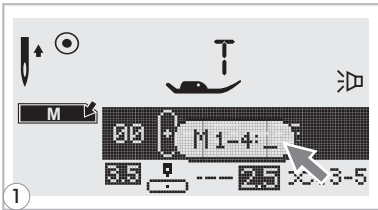

1 Appuyez sur le bouton " M " pour entrer en mode mémoire et entrez le numéro du module de mémoire lorsque le curseur clignote.

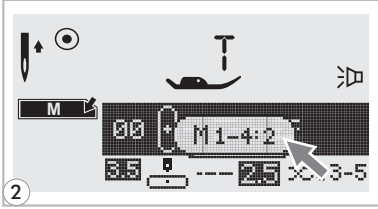

2 Composez le numéro du module de mémoire (ex. : 2).

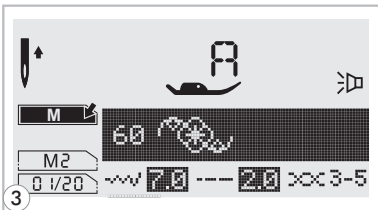

3 L'écran LCD montre le premier "modèle de points" enregistré dans le module de mémoire.

Sélectionner et faites dérouler les modèles mémorisés en pressant sur le bouton " - " ou " + "

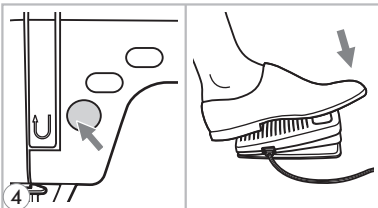

4 Appuyez sur la pédale ou sur le commutateur de mise en marche (Start/stop) pour mettre la machine à coudre en marche.

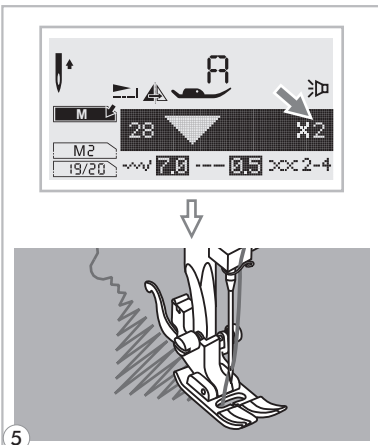

5 L'écran montre le modèle utilisé à l'instant.

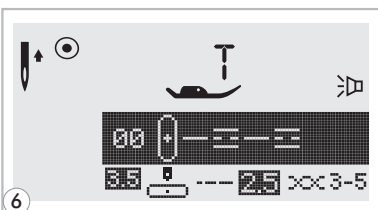

6 Appuyez sur le bouton " M " pour quitter le mode mémoire et retourner à l'écran régulier.



FONCTIONS D'AVERTISSEMENT

● Affichage animé des messages avertissements

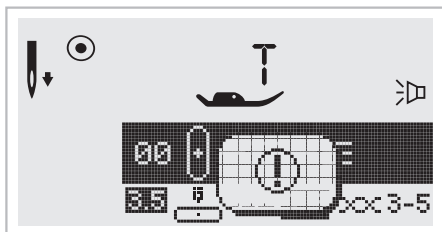

La machine à coudre éprouve des difficultés

Ce message animé signifie que le fil est tordu ou bloqué et que l'essieu du volant ne peut pas bouger.

Veillez consulter le "Guide de dépannage" à la page 71/72 pour trouver la solution au problème. Une fois le problème résolu, la machine se remettra à coudre.

● Affichage animé des messages d'instructions

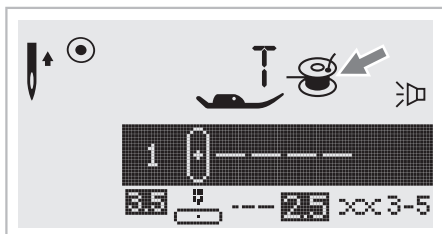

Le bobinage de la canette

Lorsque la bobineuse de la canette est activée pour le bobinage de la canette, cette figure apparaît sur l'écran LCD (dans l'extrémité droite) comme un rappel.

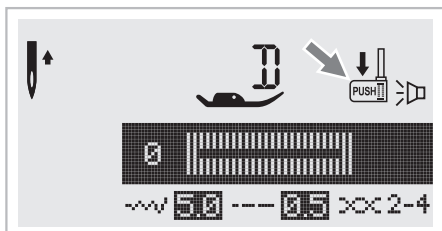

Abaisser le levier de la boutonnière

Quand vous sélectionnez une boutonnière ou un point de reprisage, l'écran LCD montrera le symbole "↓", cela est pour rappeler de bien abaisser le levier de la boutonnière.



FONCTIONS D'AVERTISSEMENT

● Timbre sonore d'avertissement

- Lorsque la machine fonctionne correctement : 1 timbre sonore
- Lorsque la mémoire est pleine de ses 20 unités de motifs : 2 timbres courts
- Lorsque la machine ne fonctionne pas correctement : 3 timbres courts
- Lorsque la machine à coudre éprouve des difficultés et ne peut coudre : 8 secondes timbres courts

Ce message animé signifie que le fil est tordu ou bloqué et que l'essieu du volant ne peut pas bouger. Veuillez consulter le "Guide de dépannage" à la page 71/72 pour trouver la solution au problème. Une fois le problème résolu, la machine se remettra à coudre.

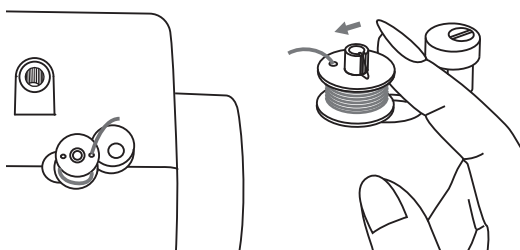

Positionner le dévidoir vers la gauche

Si le dévidoir est positionné vers la droite, et qu'un bouton est enclenché, une alarme de 3 bip retentira. Bouger l'axe du dévidoir vers la gauche pour permettre aux boutons d'être opérationnels.

 **Prendre Note:** Si le problème n'est pas résolu, s'il vous plaît contactez SINGER à www.singer.com.



Attention : si, durant la couture, le fil reste bloqué à l'intérieur du crochet et empêche l'aiguille de bouger tandis que vous continuez à appuyer sur la pédale, le commutateur de sécurité arrêtera complètement la machine. Afin de redémarrer la machine à coudre, vous devrez mettre le commutateur de mise en marche à la position "O" (OFF) et ensuite à la position ON.



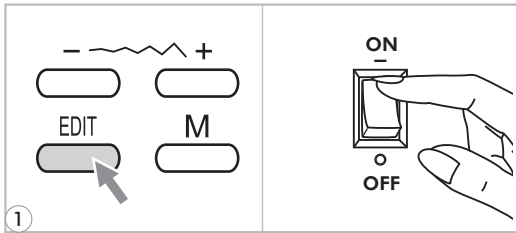

BOURDONNEMENT

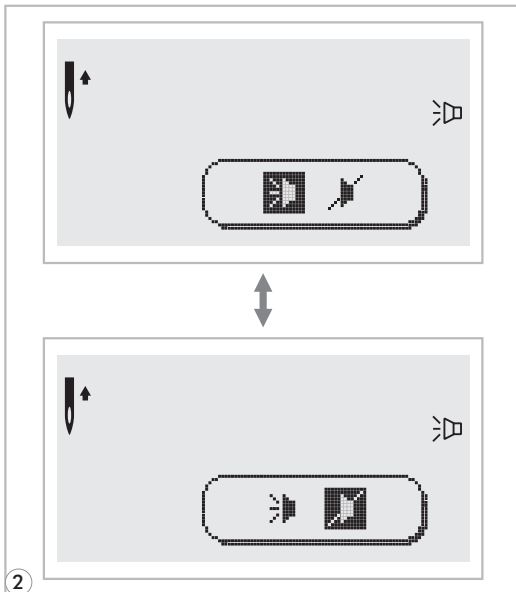

1 Appuyez sur le bouton " EDIT " et mettez le commutateur de mise en marche à la position allumée.



2 Vous pouvez sélectionner le mode en appuyant sur les boutons de réglage de largeur de point " + " ou " - ". Sélectionnez le mode de son activé ou "  " désactivé "  " .

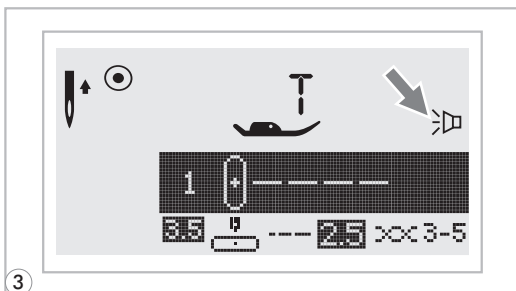

3 Appuyez sur le bouton " EDIT ". Le signe de réglage de bourdonnement apparaîtra sur l'ACL une fois activé.



ENTRETIEN

⚠ Attention : débranchez le cordon d'alimentation de la prise murale avant de nettoyer l'écran et la surface de la machine à coudre afin d'éviter les blessures ou les chocs électriques.

● Nettoyage de l'écran

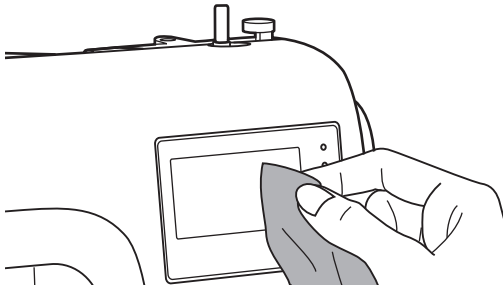

Si le panneau frontal est sale, nettoyez-le doucement à l'aide d'un linge sec et doux.

N'utilisez aucun solvant ou détergent organique.

● Nettoyage des surfaces de la machine à coudre

Si la surface de la machine à coudre est sale, imbibe légèrement un linge de détergent doux, essorez-le fermement et essuyez la surface. Une fois nettoyée, essuyez la surface avec un linge secretary.

● Nettoyage du crochet

Si de la peluche et des morceaux de fils s'accumulent dans le crochet, ils nuiront au bon fonctionnement de la machine. Vérifiez régulièrement et nettoyez le mécanisme de points au besoin.

⚠ Attention : débranchez la machine de la prise électrique avant d'effectuer tout entretien.

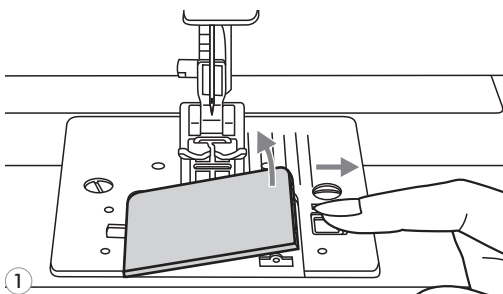

1 Retirez le couvercle de la canette et la canette.



ENTRETIEN

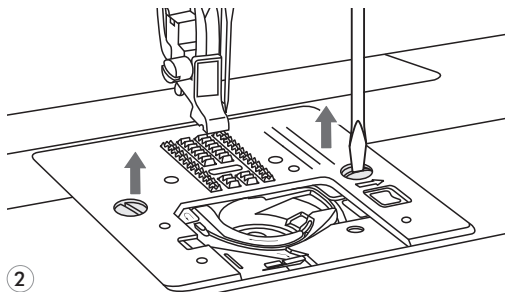

- 2 Retirez l'aiguille, le pied presseur et le support à pied presseur. Retirez la vis en tenant la plaque à aiguille et retirez la plaque à aiguille.

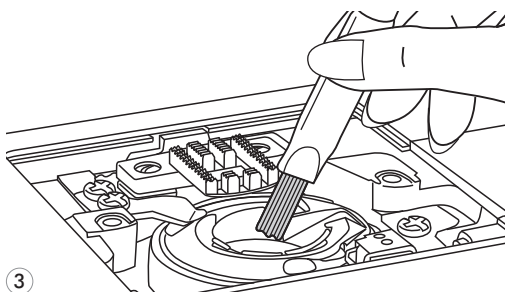

- 3 Nettoyez la griffe d'alimentation et l'étui de la canette avec une brosse. Nettoyez-les à l'aide d'un linge sec et doux.



Avant d'appeler le service, vérifiez les points suivants. Si le problème persiste toujours, contactez SINGER à www.singer.com

Problème	Cause	Correction	Référence
Le fil supérieur se casse	1. La machine n'est pas enfilée correctement.	1. Renfilez la machine.	Page 13
	2. La tension du fil de l'aiguille est trop grande.	2. Diminuez la tension du fil (chiffre plus faible).	Page 19
	3. Le fil est trop épais pour l'aiguille.	3. Choisissez une plus grosse aiguille.	Page 22
	4. L'aiguille n'est pas insérée correctement.	4. Retirez et réinsérez l'aiguille (côté plat vers l'arrière).	Page 23
	5. Le fil s'est enroulé autour du support de la broche porte-bobine.	5. Retirez le dévidoir et enroulez le fil autour du dévidoir.	Page 13
	6. L'aiguille est endommagée.	6. Remplacez l'aiguille.	Page 23
Le fil inférieur se casse	1. L'étui de la canette n'est pas inséré correctement.	1. Retirez et réinsérez l'étui à canette, et tirez sur le fil. Le fil devrait se tirer facilement.	Page 12
	2. L'étui de la canette n'est pas enfilé correctement.	2. Vérifiez la canette et son étui.	Page 12
Points Sautés	1. L'aiguille n'est pas insérée correctement.	1. Retirez et réinsérez l'aiguille (côté plat vers l'arrière).	Page 23
	2. L'aiguille est endommagée.	2. Insérez une nouvelle aiguille.	Page 23
	3. Le mauvais poids d'aiguille a été utilisé.	3. Choisissez une aiguille qui convient au fil.	Page 22
	4. Le pied n'est pas attaché correctement.	4. Vérifiez et attachez correctement.	Page 20
	5. La machine n'est pas enfilée correctement.	5. Renfilez la machine.	Page 13
L'aiguille se brise	1. L'aiguille est endommagée.	1. Insérez une nouvelle aiguille.	Page 23
	2. L'aiguille n'est pas insérée correctement.	2. Retirez et réinsérez l'aiguille (côté plat vers l'arrière).	Page 23
	3. Le poids de l'aiguille ne convient pas au tissu.	3. Choisissez une aiguille qui convient au fil et au tissu.	Page 22
	4. Le mauvais pied est attaché.	4. Sélectionnez le bon pied.	Page 73
	5. La vis de serrage de l'aiguille est lâche.	5. Utilisez un tournevis pour resserrer la vis fermement.	Page 23
	6. Le pied presseur utilisé n'est pas approprié pour le type de point que vous désirez coudre.	6. Attachez le pied presseur approprié pour le type de point que vous désirez coudre.	Page 73
	7. La tension du fil supérieur est trop grande.	7. Relâchez la tension du fil supérieur.	Page 19
Points lâches	1. La machine n'est pas enfilée correctement.	1. Vérifiez l'enfilage.	Page 13
	2. L'étui de la canette n'est pas enfilé correctement.	2. Enfilez l'étui de la canette tel qu'illustré.	Page 12
	3. La combinaison aiguille/tissu/fil est incorrecte.	3. Le poids de l'aiguille doit correspondre au tissu et au fil.	Page 22
	4. La tension du fil est incorrecte.	4. Corrigez la tension du fil.	Page 19
La couture fronce ou grigne	1. L'aiguille est trop épaisse pour le tissu.	1. Choisissez une aiguille plus fine.	Page 22
	2. La longueur du point n'est pas réglée correctement.	2. Réglez à nouveau la longueur du point.	Page 27
	3. La tension du fil est trop grande.	3. Diminuez la tension du fil.	Page 19



Problème	Cause	Correction	Référence
Grignage de couture	1. La tension du fil de l'aiguille est trop forte.	1. Relâchez la tension du fil.	Page 19
	2. Le fil de l'aiguille n'est pas enfilé correctement.	2. Renfilez la machine.	Page 13
	3. L'aiguille est trop épaisse pour le tissu à coudre.	3. Choisissez une aiguille qui convient au fil et au tissu.	Page 22
	4. La longueur du point est trop longue pour le tissu.	4. Faites un point grossier.	Page 27
Motifs déformés	1. Le pied presseur utilisé n'est pas le bon.	1. Sélectionnez le bon pied.	Page 73
	2. La tension du fil de l'aiguille est trop forte.	2. Relâchez la tension du fil.	Page 19
	3. La longueur du point est inadéquate pour le tissu cousu.	3. Réglez le point.	Page 27
La machine bloque	1. Le fil est coincé dans le crochet.	Retirez le fil supérieur et l'étui de la canette, tournez le volant vers l'arrière et vers l'avant à la main et retirez le fil coincé.	Page 69
	2. Les griffes d'alimentation sont remplies de peluche.		
La machine est bruyante	1. De la peluche ou de l'huile se sont accumulées sur le crochet ou sur la barre de l'aiguille.	1. Nettoyez le crochet et alimentez la griffe tel que décrit.	Page 69
	2. L'aiguille est endommagée.	2. Remplacez l'aiguille.	Page 23
	3. Léger bourdonnement provenant du moteur interne.	3. Normal	--
	4. Le fil est coincé dans le crochet.	Retirez le fil supérieur et l'étui de la canette, tournez le volant vers l'arrière et vers l'avant à la main et retirez le fil coincé.	Page 69
	5. Les griffes d'alimentation sont remplies de peluche.		
Points inégaux, alimentation Inégale	1. Fil de mauvaise qualité.	1. Sélectionnez un fil de meilleure qualité.	Page 22
	2. L'étui de la canette n'est pas enfilé correctement.	2. Retirez l'étui à canette, les points enfilés, et réinsérez correctement.	Page 12
	3. Le tissu a été tiré.	3. Ne tirez pas sur le tissu pendant la couture; laissez-le glisser automatiquement dans la machine.	--
La machine à coudre ne fonctionne pas	1. La machine n'est pas en marche.	1. Mettez la machine en marche.	Page 9
	2. Le commutateur de mise en marche n'a pas été enfoncé.	2. Appuyez sur le commutateur de mise en marche (Start/stop).	Page 24
	3. La pédale du pied presseur est relevée.	3. Abaissez la pédale du pied presseur.	Page 17
	4. Le commutateur de mise en marche (Start/stop) a été enfoncé, bien que la pédale soit branchée.	4. N'utilisez pas le commutateur de mise en marche (Start/stop) lorsque la pédale est branchée. Pour utiliser le commutateur de mise en marche, débranchez la pédale.	Page 24
	5. Le fil est coincé dans le crochet.	5. Retirez le fil supérieur et l'étui de la canette, tournez le volant à main vers l'arrière et vers l'avant à la main et retirez le fil coincé.	Page 69
	6. La machine n'est pas branchée.	6. Branchez la fiche du cordon d'alimentation dans la prise électrique.	Page 9



TABLEAU DE RÉFÉRENCE DE RÉGLAGE RAPIDE

● Motifs directs-10

Motif de point	Largeur (mm)		Longueur (mm)		Pied presseur	Fonctions						
	Auto	Manuelle	Auto	Manuelle		Marche arrière	Autoverrouillage	Allongement	Miroir/ Pied presseur	Double-aiguille	Mémoire	
Points utilitaires	1	3.5	0.0~7.0	2.5	0.0~4.5	T	*	*		*	*	*
	2	0.0	0.0~7.0	2.5	0.0~4.5	T	*	*		*	*	*
	3	3.5	0.0~7.0	2.5	1.0~3.0	T	*	*		*	*	*
	4	3.5	1.0~6.0	2.5	1.0~3.0	T	*	*		*	*	*
	5	5.0	0.0~7.0	2.0	0.3~4.5	T	*	*		*	*	*
	6	5.0	2.0~7.0	1.0	0.3~4.5	T	*	*		*	*	*
	7	5.0	2.5~7.0	2.5	1.0~3.0	T	*	*		*	*	*
	8	5.0	3.5~7.0	2.5	1.0~3.0	E	*	*		*/T	*	*
	9	3.5	2.5~7.0	2.0	0.5~4.5	F	*	*		*/T	*	*
	0	5.0	2.5~7.0	0.5	0.3~1.0	D						

* :Des réglages peuvent être effectués.

● Groupe de motifs A - 100

Motif de point	Largeur (mm)		Longueur (mm)		Pied presseur	Fonctions						
	Auto	Manuelle	Auto	Manuelle		Marche arrière	Autoverrouillage	Allongement	Miroir/ Pied presseur	Double-aiguille	Mémoire	
Points utilitaires	00	3.5	0.0~7.0	2.5	1.5~3.0	T	*	*		*	*	*
	01	2.0	1.0~7.0	2.5	1.0~3.0	T	*	*		*	*	*
	02	5.0	2.5~7.0	2.5	1.0~3.0	T	*	*		*	*	*
	03	3.5	2.5~7.0	1.0	0.5~4.5	F	*	*		*/T	*	*
	04	3.5	2.5~7.0	1.5	0.5~4.5	F	*	*		*/T	*	*
	05	3.5	2.5~7.0	2.5	1.5~3.0	T	*	*		*	*	*
	06	5.0	2.5~7.0	2.5	1.5~3.0	T	*	*		*	*	*
	07	5.0	2.5~7.0	3.0	2.0~3.0	A	*	*		*	*	*
	08	5.0	2.5~7.0	2.5	1.0~3.0	T	*	*		*	*	*
	09	7.0	2.5~7.0	2.5	1.0~3.0	A	*	*		*	*	*
	10	5.0	2.5~7.0	2.5	1.0~3.0	A	*	*		*	*	*
	11	5.0	2.5~7.0	2.0	1.0~3.0	A	*	*		*	*	*
	12	7.0	2.5~7.0	1.5	1.0~3.0	T	*	*		*	*	*
	13	7.0	2.5~7.0	2.5	1.0~4.5	T	*	*		*	*	*
Points de boutonnière	14	5.0	2.5~5.5	0.5	0.3~1.0	D						
	15	7.0	5.5~7.0	0.5	0.3~1.0	D						
	16	5.0	2.5~5.5	0.5	0.3~1.0	D						
	17	5.0	2.5~5.5	0.5	0.3~1.0	D						
	18	7.0	5.5~7.0	0.5	0.3~1.0	D						
	19	7.0	5.5~7.0	0.5	0.3~1.0	D						
	20	6.0	3.0~7.0	1.0	1.0~2.0	D						
	21	6.0	3.0~7.0	1.5	1.0~3.0	D						







































TABLEAU DE RÉFÉRENCE DE RÉGLAGE RAPIDE

Motif de point		Largeur (mm)		Longueur (mm)		Pied presseur	Fonctions						
		Auto	Manuelle	Auto	Manuelle		Marche arrière	Autoverrouillage	Allongement	Miroir/ Pied presseur	Double-aiguille	Mémoire	
Points de boutonnière	22	2.0	1.0~3.0	0.5	0.5~1.0	D							
	23	7.0	7.0,6.0,5.0	--	--	A							
	24	7.0	7.0,6.0,5.0	--	--	A							
	25	3.5	2.5~4.5	--	--								
Points de raccommodage	26	7.0	3.5~7.0	2.0	1.5~2.0	D							
	27	7.0	3.5~7.0	2.0	1.5~2.0	D							
Points passés	28	7.0	2.5~7.0	0.4	0.3~1.0	A	*	*	*	*	*	*	
	29	7.0	2.5~7.0	0.4	0.3~1.0	A	*	*	*	*	*	*	
	30	7.0	2.5~7.0	0.4	0.3~1.0	A	*	*	*	*	*	*	
	31	7.0	2.5~7.0	0.4	0.3~1.0	A	*	*	*	*	*	*	
	32	7.0	2.5~7.0	0.4	0.3~1.0	A	*	*	*	*	*	*	
	33	7.0	2.5~7.0	0.4	0.3~1.0	A	*	*	*	*	*	*	
	34	7.0	2.5~7.0	0.4	0.3~1.0	A	*	*	*	*	*	*	
	35	7.0	2.5~7.0	0.4	0.3~1.0	A	*	*	*	*	*	*	
	36	7.0	2.5~7.0	0.4	0.3~1.0	A	*	*	*	*	*	*	
	37	7.0	2.5~7.0	0.4	0.3~1.0	A	*	*	*	*	*	*	
	38	7.0	2.5~7.0	0.4	0.3~1.0	A	*	*	*	*	*	*	
	39	7.0	2.5~7.0	0.4	0.3~1.0	A	*	*	*	*	*	*	
	40	7.0	2.5~7.0	0.4	0.3~1.0	A	*	*	*	*	*	*	
	41	7.0	2.5~7.0	0.4	0.3~1.0	A	*	*	*	*	*	*	
	42	7.0	2.5~7.0	0.4	0.3~1.0	A	*	*	*	*	*	*	
	43	7.0	2.5~7.0	0.4	0.3~1.0	A	*	*	*	*	*	*	
	44	7.0	2.5~7.0	0.4	0.3~1.0	A	*	*	*	*	*	*	
	45	7.0	2.5~7.0	0.4	0.3~1.0	A	*	*	*	*	*	*	
	46	7.0	2.5~7.0	0.4	0.3~1.0	A	*	*	*	*	*	*	
	47	7.0	2.5~7.0	0.4	0.3~1.0	A	*	*	*	*	*	*	
	48	7.0	2.5~7.0	0.4	0.3~1.0	A	*	*	*	*	*	*	
	49	7.0	2.5~7.0	0.4	0.3~1.0	A	*	*	*	*	*	*	
	50	7.0	2.5~7.0	0.4	0.3~1.0	A	*	*	*	*	*	*	
	51	7.0	2.5~7.0	0.4	0.3~1.0	A	*	*	*	*	*	*	
	52	7.0	2.5~7.0	0.5	0.3~1.0	A	*	*		*	*	*	
	53	7.0	2.5~7.0	0.5	0.4~1.0	A	*	*		*	*	*	
	54	7.0	2.5~7.0	1.0	1.0~2.0	A	*	*		*	*	*	
	55	7.0	4.0~7.0	0.5	0.5~1.0	A	*	*		*	*	*	
	56	7.0	2.5~7.0	1.5	1.5~3.0	A	*	*		*	*	*	
	57	7.0	2.5~7.0	0.5	0.5~1.0	A	*	*		*	*	*	
	58	7.0	4.0~7.0	0.5	0.5~1.0	A	*	*		*	*	*	
	59	7.0	4.0~7.0	0.5	0.5~1.0	A	*	*		*	*	*	
	60	7.0	5.0~7.0	0.5	0.5~1.0	A	*	*		*	*	*	
	Points croisés	61	5.0	2.5~7.0	2.5	1.0~3.0	A	*	*		*	*	*
		62	6.0	5.0~7.0	1.5	1.5~3.0	A	*	*		*	*	*



TABLEAU DE RÉFÉRENCE DE RÉGLAGE RAPIDE

Motif de point		Largeur (mm)		Longueur (mm)		Pied presseur	Fonctions						
		Auto	Manuelle	Auto	Manuelle		Marche arrière	Autoverrouillage	Allongement	Miroir/ Pied presseur	Double-aiguille	Mémoire	
Points croisés	63 	6.0	5.0~7.0	1.5	1.0~3.0	A	*	*		*	*	*	
	64 	4.0	3.0~7.0	1.0	1.0~3.0	A	*	*		*	*	*	
	65 	4.0	3.0~7.0	1.0	1.0~3.0	A	*	*		*	*	*	
	66 	6.0	3.0~7.0	1.5	1.0~3.0	A	*	*		*	*	*	
	67 	6.0	3.0~7.0	1.5	1.0~3.0	A	*	*		*	*	*	
	68 	6.0	5.0~7.0	1.5	1.0~3.0	A	*	*		*	*	*	
	69 	6.0	3.0~7.0	1.5	1.0~3.0	A	*	*		*	*	*	
	70 	6.0	3.0~7.0	1.0	1.0~3.0	A	*	*		*	*	*	
	71 	6.0	5.0~7.0	1.5	1.0~3.0	A	*	*		*	*	*	
	72 	6.0	3.0~7.0	2.0	1.0~3.0	A	*	*		*	*	*	
	73 	6.0	5.0~7.0	1.5	1.0~3.0	A	*	*		*	*	*	
	74 	6.0	3.0~7.0	1.5	1.0~3.0	A	*	*		*	*	*	
	Points décoratifs	75 	6.0	2.5~7.0	1.5	1.0~3.0	T	*	*		*	*	*
		76 	5.5	2.5~7.0	2.0	1.0~3.0	T	*	*		*	*	*
77 		7.0	2.5~7.0	2.0	1.0~3.0	T	*	*		*	*	*	
78 		7.0	2.5~7.0	2.0	1.0~3.0	T	*	*		*	*	*	
79 		5.0	2.5~7.0	2.0	1.0~3.0	T	*	*		*	*	*	
80 		6.0	2.5~7.0	3.0	1.0~3.0	T	*	*		*	*	*	
81 		5.0	2.5~7.0	2.0	1.0~3.0	T	*	*		*	*	*	
82 		4.0	2.5~7.0	2.0	1.0~3.0	T	*	*		*	*	*	
83 		5.0	2.5~7.0	2.0	1.0~3.0	A	*	*		*	*	*	
84 		5.0	4.0~7.0	2.5	1.5~3.0	A	*	*		*	*	*	
85 		6.0	3.5~7.0	2.0	1.5~3.0	A	*	*		*	*	*	
86 		5.0	2.5~7.0	2.5	1.0~3.0	T	*	*		*	*	*	
87 		6.0	4.0~7.0	1.5	1.5~3.0	A	*	*		*	*	*	
88 		5.0	4.0~7.0	2.0	1.5~3.0	T	*	*		*	*	*	
89 		5.0	2.5~7.0	1.5	1.0~3.0	T	*	*		*	*	*	
90 		5.5	2.5~7.0	1.5	1.0~3.0	A	*	*		*	*	*	
91 		6.0	3.5~7.0	2.0	1.5~3.0	A	*	*		*	*	*	
92 		7.0	4.5~7.0	1.5	1.0~3.0	A	*	*		*	*	*	
93 		5.0	3.0~7.0	2.0	2.0~3.0	A	*	*		*	*	*	
94 		5.0	4.0~7.0	1.5	1.0~3.0	A	*	*		*	*	*	
95 		5.0	2.5~7.0	2.5	1.0~3.0	T	*	*		*	*	*	
96 	6.0	2.5~7.0	3.0	1.5~3.0	T	*	*		*	*	*		
97 	6.0	3.5~7.0	1.5	1.0~3.0	T	*	*		*	*	*		
98 	7.0	3.0~7.0	2.0	1.0~3.0	T	*	*		*	*	*		
99 	7.0	4.0~7.0	2.5	1.5~3.0	A	*	*		*	*	*		

*:Des réglages peuvent être effectués.



TABLEAU DE RÉFÉRENCE DE RÉGLAGE RAPIDE

● Groupe de motifs B - 100

Motif de point	Largeur (mm)		Longueur (mm)		Pied presseur	Fonctions					
	Auto	Manuelle	Auto	Manuelle		Marche arrière	Autoverrouillage	Allongement	Miroir/ Pied presseur	Double-iguille	Mémoire
00	7.0	3.0~7.0	3.0	1.5~3.0	A	*	*		*	*	*
01	7.0	5.0~7.0	2.5	2.0~3.0	A	*	*		*	*	*
02	6.0	4.5~7.0	2.5	1.5~3.0	A	*	*		*	*	*
03	5.0	3.5~7.0	2.5	1.5~3.0	A	*	*		*	*	*
04	7.0	2.5~7.0	2.0	1.0~3.0	T	*	*		*	*	*
05	7.0	2.5~7.0	2.5	1.5~3.0	T	*	*		*	*	*
06	7.0	2.5~7.0	2.5	1.5~3.0	T	*	*		*	*	*
07	5.0	2.5~7.0	2.5	1.5~3.0	T	*	*		*	*	*
08	6.0	4.5~7.0	2.0	1.5~3.0	T	*	*		*	*	*
09	5.0	2.5~7.0	2.5	1.5~3.0	T	*	*		*	*	*
10	6.0	3.5~7.0	1.5	1.5~3.0	A	*	*		*	*	*
11	7.0	3.5~7.0	2.5	2.0~3.0	A	*	*		*	*	*
12	7.0	3.5~7.0	2.0	1.0~3.0	T	*	*		*	*	*
13	5.0	2.5~7.0	2.0	2.0~3.0	A	*	*		*	*	*
14	7.0	4.0~7.0	3.0	2.0~3.0	A	*	*		*	*	*
15	7.0	4.0~7.0	3.0	2.0~3.0	A	*	*		*	*	*
16	7.0	4.0~7.0	3.0	2.5~3.0	A	*	*		*	*	*
17	7.0	2.5~7.0	2.0	1.5~3.0	T	*	*		*	*	*
18	5.0	2.5~7.0	1.0	1.0~4.5	T	*	*		*	*	*
19	7.0	3.5~7.0	1.0	1.0~3.0	A	*	*		*	*	*
20	7.0	4.0~7.0	3.0	2.0~3.0	A	*	*		*	*	*
21	5.0	3.5~7.0	2.0	2.0~3.0	T	*	*		*	*	*
22	5.0	3.0~7.0	1.5	1.5~3.0	T	*	*		*	*	*
23	5.0	2.5~7.0	1.5	1.0~3.0	T	*	*		*	*	*
24	5.0	2.5~7.0	2.0	1.0~3.0	T	*	*		*	*	*
25	5.0	2.5~7.0	1.0	1.0~3.0	T	*	*		*	*	*
26	5.0	3.5~7.0	3.0	2.0~3.0	A	*	*		*	*	*
27	5.0	3.0~7.0	2.5	1.5~3.0	A	*	*		*	*	*
28	5.0	2.5~7.0	2.0	1.5~3.0	T	*	*		*	*	*
29	7.0	2.5~7.0	1.5	1.0~3.0	A	*	*		*	*	*
30	7.0	2.5~7.0	2.0	1.0~3.0	A	*	*		*	*	*
31	7.0	2.5~7.0	3.0	1.5~3.0	A	*	*		*	*	*
32	7.0	3.0~7.0	2.0	1.5~3.0	A	*	*		*	*	*
33	7.0	3.5~7.0	2.0	1.5~3.0	A	*	*		*	*	*
34	6.0	4.0~7.0	2.0	1.5~3.0	A	*	*		*	*	*
35	6.0	2.5~7.0	2.5	2.0~3.0	A	*	*		*	*	*
36	7.0	2.5~7.0	3.0	2.5~3.0	A	*	*		*	*	*
37	7.0	3.0~7.0	3.0	2.5~3.0	A	*	*		*	*	*
38	7.0	2.5~7.0	2.5	1.5~3.0	A	*	*		*	*	*

Points
décoratifs























TABLEAU DE RÉFÉRENCE DE RÉGLAGE RAPIDE

Motif de point		Largeur (mm)		Longueur (mm)		Pied presseur	Fonctions					
		Auto	Manuelle	Auto	Manuelle		Marche arrière	Autoverrouillage	Allongement	Miroir/ Pied presseur	Double-aiguille	Mémoire
Points décoratifs	39	7.0	3.5~7.0	2.5	1.5~3.0	T	*	*		*	*	*
	40	7.0	3.5~7.0	2.0	1.5~3.0	T	*	*		*	*	*
	41	7.0	3.0~7.0	2.5	1.0~3.0	T	*	*		*	*	*
	42	7.0	2.5~7.0	2.0	1.5~3.0	T	*	*		*	*	*
	43	7.0	3.0~7.0	2.5	1.5~3.0	T	*	*		*	*	*
	44	7.0	3.5~7.0	1.5	1.5~3.0	T	*	*		*	*	*
	45	7.0	5.0~7.0	2.5	2.0~3.0	A	*	*		*	*	*
	46	7.0	5.0~7.0	2.0	2.0~3.0	A	*	*		*	*	*
	47	7.0	3.0~7.0	2.0	1.5~3.0	A	*	*		*	*	*
	48	7.0	4.0~7.0	2.0	1.5~3.0	A	*	*		*	*	*
	49	7.0	5.0~7.0	2.5	2.5~3.0	A	*	*		*	*	*
	50	6.0	3.5~7.0	2.0	1.5~3.0	A	*	*		*	*	*
	51	7.0	4.0~7.0	3.0	2.5~3.0	A	*	*		*	*	*
	52	7.0	4.5~7.0	2.0	2.0~3.0	A	*	*		*	*	*
	53	7.0	3.5~7.0	1.5	1.5~3.0	A	*	*		*	*	*
	54	7.0	3.0~7.0	2.5	2.0~3.0	A	*	*		*	*	*
	55	7.0	3.0~7.0	2.0	2.0~3.0	A	*	*		*	*	*
	56	7.0	3.5~7.0	2.5	2.0~3.0	A	*	*		*	*	*
	57	7.0	2.5~7.0	2.0	1.5~3.0	A	*	*		*	*	*
	58	7.0	4.5~7.0	2.0	2.0~3.0	A	*	*		*	*	*
	59	7.0	4.5~7.0	2.0	1.5~3.0	A	*	*		*	*	*
	60	7.0	4.0~7.0	2.0	2.0~3.0	A	*	*		*	*	*
	61	7.0	3.0~7.0	2.0	1.5~3.0	A	*	*		*	*	*
	62	7.0	3.0~7.0	2.0	1.5~3.0	A	*	*		*	*	*
	63	7.0	3.5~7.0	2.0	2.0~3.0	A	*	*		*	*	*
	64	7.0	3.5~7.0	2.0	1.5~3.0	A	*	*		*	*	*
	65	7.0	3.5~7.0	2.0	2.0~3.0	A	*	*		*	*	*
	66	7.0	4.5~7.0	2.0	2.0~3.0	A	*	*		*	*	*
	67	7.0	3.5~7.0	2.0	1.5~3.0	A	*	*		*	*	*
	68	7.0	3.5~7.0	2.5	2.0~3.0	A	*	*		*	*	*
	69	7.0	2.5~7.0	1.5	1.5~3.0	A	*	*		*	*	*
	70	5.0	3.5~7.0	1.0	1.0~3.0	A	*	*		*	*	*
	71	7.0	2.5~7.0	2.0	1.5~3.0	A	*	*		*	*	*
	72	7.0	3.5~7.0	2.0	2.0~3.0	A	*	*		*	*	*
	73	6.0	4.5~7.0	1.0	1.0~3.0	A	*	*		*	*	*
	74	7.0	4.0~7.0	2.0	2.0~2.5	A	*	*		*	*	*
	75	7.0	2.5~7.0	2.0	2.0~2.5	A	*	*		*	*	*
	76	7.0	3.5~7.0	2.0	2.0~3.0	A	*	*		*	*	*
	77	7.0	5.0~7.0	2.0	2.0~3.0	A	*	*		*	*	*
	78	7.0	4.5~7.0	3.0	1.5~3.0	A	*	*		*	*	*



TABLEAU DE RÉFÉRENCE DE RÉGLAGE RAPIDE

Motif de point		Largeur (mm)		Longueur (mm)		Pied presseur	Fonctions					
		Auto	Manuelle	Auto	Manuelle		Marche arrière	Autoverrouillage	Allongement	Miroir/ Pied presseur	Double-aiguille	Mémoire
Points décoratifs	79 	7.0	4.0~7.0	2.5	2.0~3.0	A	*	*		*	*	*
	80 	7.0	3.5~7.0	2.5	2.0~3.0	A	*	*		*	*	*
	81 	7.0	3.0~7.0	2.5	2.0~3.0	A	*	*		*	*	*
	82 	7.0	3.5~7.0	2.5	2.0~3.0	T	*	*		*	*	*
	83 	6.0	2.5~7.0	2.5	2.0~3.0	T	*	*		*	*	*
	84 	6.0	2.5~7.0	2.5	1.0~3.0	T	*	*		*	*	*
	85 	6.0	4.0~7.0	2.5	1.5~3.0	T	*	*		*	*	*
	86 	6.0	2.5~7.0	2.5	2.0~3.0	T	*	*		*	*	*
	87 	5.5	3.5~7.0	2.0	1.5~3.0	A	*	*		*	*	*
	88 	6.0	4.5~7.0	2.5	2.0~3.0	A	*	*		*	*	*
	89 	6.0	3.5~7.0	3.0	1.5~3.0	A	*	*		*	*	*
	90 	7.0	5.0~7.0	3.0	2.0~3.0	A	*	*		*	*	*
	91 	6.0	5.0~7.0	2.5	2.0~3.0	A	*	*		*	*	*
	92 	5.0	2.5~7.0	3.0	1.5~3.0	A	*	*		*	*	*
	93 	5.0	2.5~7.0	2.0	1.5~3.0	T	*	*		*	*	*
	94 	5.0	4.5~7.0	2.0	2.0~3.0	T	*	*		*	*	*
	95 	7.0	2.5~7.0	2.0	1.5~3.0	T	*	*		*	*	*
	96 	5.0	3.5~7.0	2.0	1.5~3.0	T	*	*		*	*	*
	97 	5.0	3.5~7.0	2.0	1.0~3.0	T	*	*		*	*	*
	98 	6.0	3.5~7.0	2.5	2.0~3.0	T	*	*		*	*	*
99 	5.0	3.0~7.0	2.0	1.0~3.0	T	*	*		*	*	*	

*:Des réglages peuvent être effectués.



Veillez noter qu'en cas de destruction, ce produit doit bénéficier d'un recyclage sécurisé, conforme à la législation nationale applicable aux produits électriques/électroniques. En cas de doute, veuillez contacter votre revendeur.

