

Fr. Gegauf SA
fabrique de machines
à coudre Bernina
CH-8266 Steckborn
Suisse

BERNINA 



Observations

Observations du représentant Bernina concernant les instructions données, les visites du service clientèle et les prestations de garantie éventuelles

Date

Observations

Date

Observations

La machine dans sa mallette

La mallette spacieuse protège votre machine de tout dommage et offre assez de place pour loger pédale, cordon électrique, table-rallonge, levier du pied-de-biche (lifter), mode d'emploi et boîte d'accessoires.

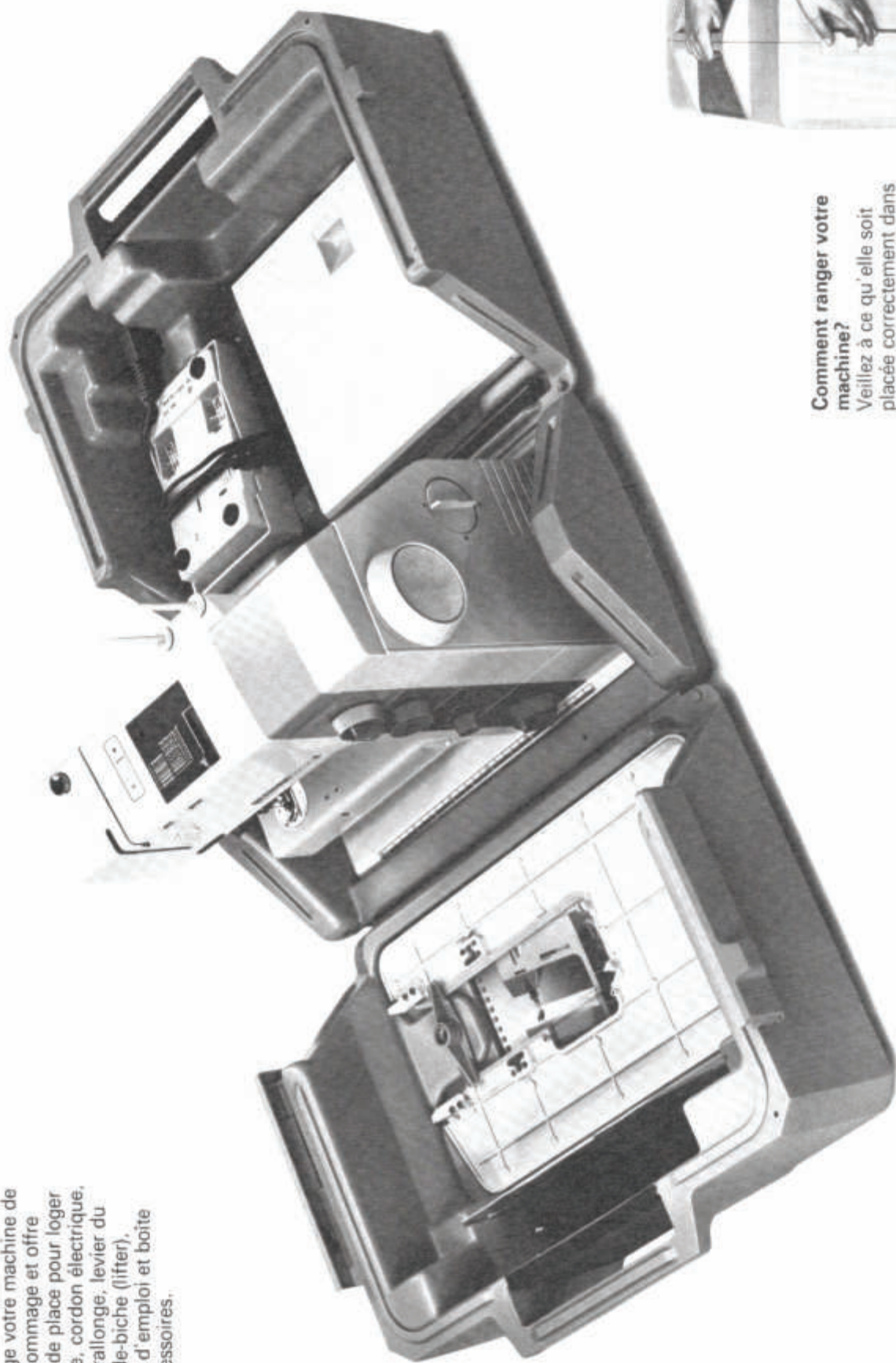

Comment ranger votre machine?

Veillez à ce qu'elle soit placée correctement dans la mallette. La position adéquate est indiquée sur le fond de la mallette.

Important!

Prescriptions de sécurité

ASE, VDE (organismes officiels de contrôle en Suisse et en Allemagne fédérale).

Les prescriptions suivantes doivent être strictement observées:

— L'aiguille en mouvement est une source de danger (risque de se blesser les doigts). Il faut donc observer constamment la place de travail (aiguille, pied-de-biche).

— Les manipulations effectuées à proximité de l'aiguille, telles que changement d'aiguille, de pied-de-biche, de plaque à aiguille, ne doivent se faire qu'après avoir déconnecté la machine (régler l'interrupteur principal sur ) . Faites de même pour retirer et remettre en place la canette du fil inférieur ou le crochet.

— **Pour effectuer des travaux d'entretien (nettoyage ou graissage ou changement d'ampoule), ainsi qu'en cas d'interruption du travail ou quand le travail est terminé, il faut déconnecter la machine à coudre en retirant la fiche du réseau électrique.**

Les réparations des circuits électroniques — en particulier, le remplacement des connexions à la pédale de commande — doivent être effectuées seulement par un de nos services locaux.

Le présent « Mon Guide Bernina » contient seulement les travaux fondamentaux, avant toute chose, les travaux courants et les bases concernant la broderie avec les points décoratifs.

Votre BERNINA vous offre naturellement bien d'autres possibilités, en particulier dans le domaine de la broderie et des réalisations créatives, par exemple:

- Broderie anglaise
- Broderie circulaire
- Nervures
- Travaux avec aiguille double ou triple
- Broderie à main libre
- Jours
- Broderie avec laine / coton perlé
- Broderie avec fil métallique
- Broderie au point bourdon (Pied-de-biche Cavellier)
- Imitation des smocks
- Utilisation pratique des points décoratifs
- Couture des boutons
- Ourlets / Ourlets-coquille / Rabats etc.

Votre agent BERNINA vous informera et vous conseillera au sujet des possibilités supplémentaires réalisables avec votre BERNINA.

- Un pied-de-biche spécial ou un accessoire spécial est prévu pour accomplir les travaux marqués d'un astérisque.

Comment éviter les dérangements

Lorsque la machine à coudre n'effectue pas une couture impeccable, il faut dans la plupart des cas en rechercher la cause dans un emploi mal approprié.

Vérifiez si:

- le fil supérieur et le fil inférieur sont enfilés correctement
- l'aiguille a été fixée correctement, côté plat du talon en arrière
- la grosseur de l'aiguille est bien appropriée. Voir tableau des aiguilles et du fil page 10
- la machine a été nettoyée. Enlever le couvercle du bras libre, nettoyez les déchets de fil
- la coursière du crochet a été nettoyée et huilée
- des déchets de fil sont coincés entre les disques de tension de fil et sous le ressort de la navette
- la boutonnière est réglée sur 

Le fil supérieur casse

- la tension du fil supérieur est trop forte
- les aiguilles sont de moindre qualité. Achetez vos aiguilles de préférence chez le spécialiste Bernina.
- l'aiguille est mal posée. Le côté plat du talon doit être à l'arrière.
- l'aiguille est émoussée ou tordue
- le fil est de mauvaise qualité, desséché, trop vieux
- le trou de la plaque à aiguille ou la pointe du crochet est endommagé. Il faut recourir au spécialiste.

- le trou de la plaque à aiguille est abîmé par l'aiguille et doit être poli par le spécialiste
- l'aiguille est tordue ou émoussée.

Points manqués

- emploi d'une mauvaise aiguille. N'utilisez que des aiguilles du système 130/705H
- l'aiguille est courbée ou émoussée, mal posée. Elle doit être enfoncée tout en haut.
- aiguille de mauvaise qualité, mal poïée
- la pointe de l'aiguille ne convient pas au tissu. Si nécessaire, utilisez une pointe ronde pour les tissus de mailles et une pointe tranchante pour le cuir dur.
- le fil inférieur est encore enfilé dans le doigt de la navette.

L'aiguille se casse

- la vis de fixation de l'aiguille n'est pas assez serrée
- l'ouvrage a été tiré sous le pied-de-biche vers l'avant, et non vers l'arrière

- le pied-de-biche était abaissé au moment de l'enfilage
- erreur d'enfilage, contrôlez le fil supérieur et le fil inférieur.

Ralentissement de la marche

- la fiche n'a pas été enfoncée complètement
- l'interrupteur principal est sur 
- le couvercle du dévidoir n'est pas fermé
- l'interrupteur principal est enclenché sur 

Coutures défectueuses

- déchets de fil entre les disques de tension
- déchets de fil sous le ressort de la navette
- le fil est enfilé dans le doigt de la navette comme pour faire les boutonnières

Le fil inférieur casse

- la tension du fil inférieur est trop forte
- la canette du fil inférieur se coince dans la navette. Remplacez la canette.

Quand vous apportez votre machine chez le spécialiste, prenez toujours la pédale et les accessoires!

Comment changer l'ampoule

Utilisez une ampoule de 15W avec fixation à baïonnette.

- **Séparez la machine du réseau en retirant la fiche!**



- Desserrez les deux vis de fixation avec un tournevis (fig. 1).

- Enlevez l'ancienne ampoule (fig. 2) — Poussez l'ampoule vers le haut, tournez-la à gauche et retirez-la.

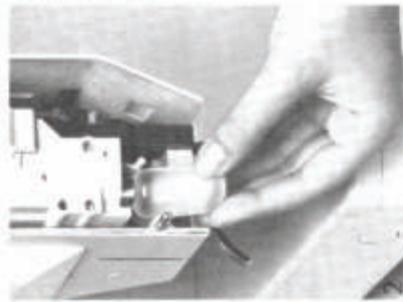

- Posez la nouvelle ampoule (fig. 3): — Poussez de la main droite le levier de sécurité vers la droite, posez de la main gauche la nouvelle ampoule: poussez-la vers le haut et tournez à droite jusqu'à la butée.

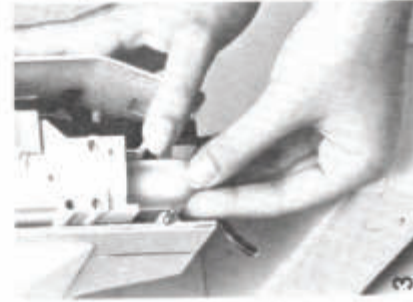

- Remplacez le couvercle frontal: Resserrez les vis de fixation.

Entretien: Nettoyage et huilage

Si la machine a séjourné dans un local froid, il faudra la placer dans une pièce chaude une heure avant de l'utiliser, pour que l'huile des paliers redevienne fluide.

Nettoyage

Pendant la couture il se forme des déchets de fil sous la plaque à aiguille et autour du crochet. Ces déchets doivent être enlevés de temps à autre. Pour cela ôter le couvercle du bras libre.

- Mettez l'**interrupteur principal** sur **O**.
- Enlevez le pied-de-biche et l'aiguille.
- Ouvrez le couvercle à charnières du bras libre.
- Appuyez avec l'index droit sur le levier supérieur de déblocage (fig. 4).

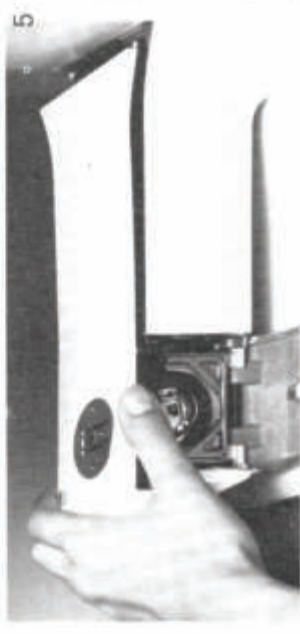
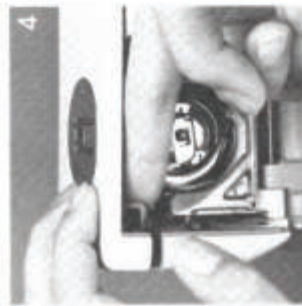

Huilage du crochet:
1-2 gouttes d'huile après 3-4 heures de couture

Nettoyage et huilage du crochet

- Mettez l'**interrupteur principal** sur **O**.
- Retirez la navette (voir page 5).
- Appuyez, avec le pouce gauche, sur le levier inférieur de déblocage et le pousser vers la gauche (fig. 6). Vous pouvez alors rabattre le levier de fermeture semi-circulaire et le couvercle noir de la coursière.
- Retirez le crochet (fig. 7).
- Nettoyez le dessous et le dessus de la coursière à l'aide d'un pinceau et d'un chiffon de coton. N'utilisez jamais ni tournevis, ni ciseaux, etc., pour enlever les déchets de fil.
- Huilez légèrement la coursière (fig. 8).
- Remplacez le crochet, en tournant le volant si nécessaire, jusqu'à ce que la coursière du crochet se trouve à gauche.
- Fermez le couvercle noir de la coursière et le levier de fermeture. Le loquet doit s'encliqueter.
- Tournez le volant à titre de contrôle.
- Remplacez la navette.

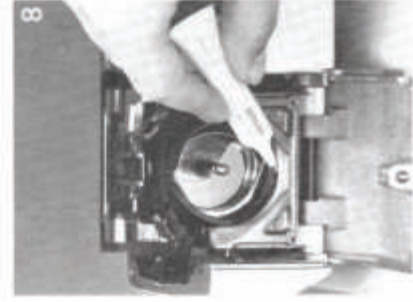
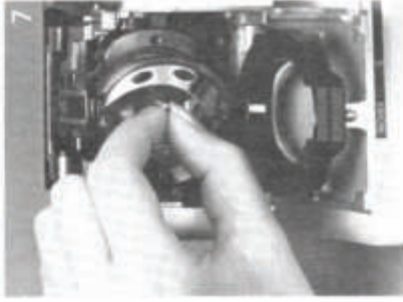
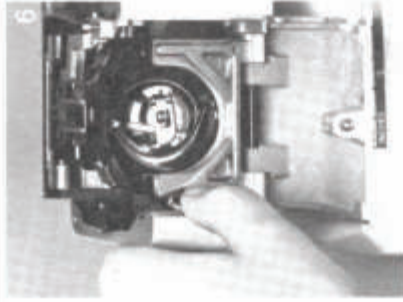

5. Comment coudre et calculer les arrondis

Pied-de-biche:	030
Fil:	fil à broder No 30
Aiguille:	80
Sélection du point:	15
Largeur de point:	4
Longueur de point:	presque 0
Position de l'aiguille:	milieu
Griffe d'entraînement:	sur couture
Repère coloré:	●

1. Coudre les arrondis

Un arrondi, une ligne incurvée peuvent être subdivisés en petites sections droites. Par conséquent, il est possible d'aligner des motifs d'ornement le long d'une courbe; il suffit que chaque motif soit cousu en ligne droite.

Comment s'exercer?

Après avoir dessiné l'arrondi, divisez-le par des points de repère en sections droites de la longueur de votre motif. Brodez le premier motif, plantez l'aiguille, relevez le pied-de-biche, tournez doucement l'ouvrage jusqu'à ce que le repère suivant se présente verticalement devant l'aiguille. Abaissez le pied-de-biche, brodez le deuxième motif, et ainsi de suite (fig. 1).

Avec un peu d'exercice vous saurez vite évaluer la distance qui sépare les points de repère, c. à d. la

longueur du motif, de sorte qu'il ne sera plus nécessaire de marquer les points de repère.

2. Comment calculer les cercles et les figures fermées

Si vous avez à broder un cercle fermé (\varnothing jusqu'à 2½ cm) ou une figure fermée, il vous faudra calculer la répartition des motifs.

Comment procéder?

(fig. 2 et 3)
 — Faites un échantillon assez long (avec du papier sous le tissu). Coupez le bord du tissu très près des motifs brodés.
 — Entaillez le côté ouvert des motifs.
 — Placez l'échantillon sur le cercle ou la figure fermée et voyez si les motifs

s'insèrent bien dans l'espace disponible. Sinon, modifiez très légèrement la longueur du point et refaites un

essai. Dès que votre calcul convient, reportez les points de repère sur le motif.

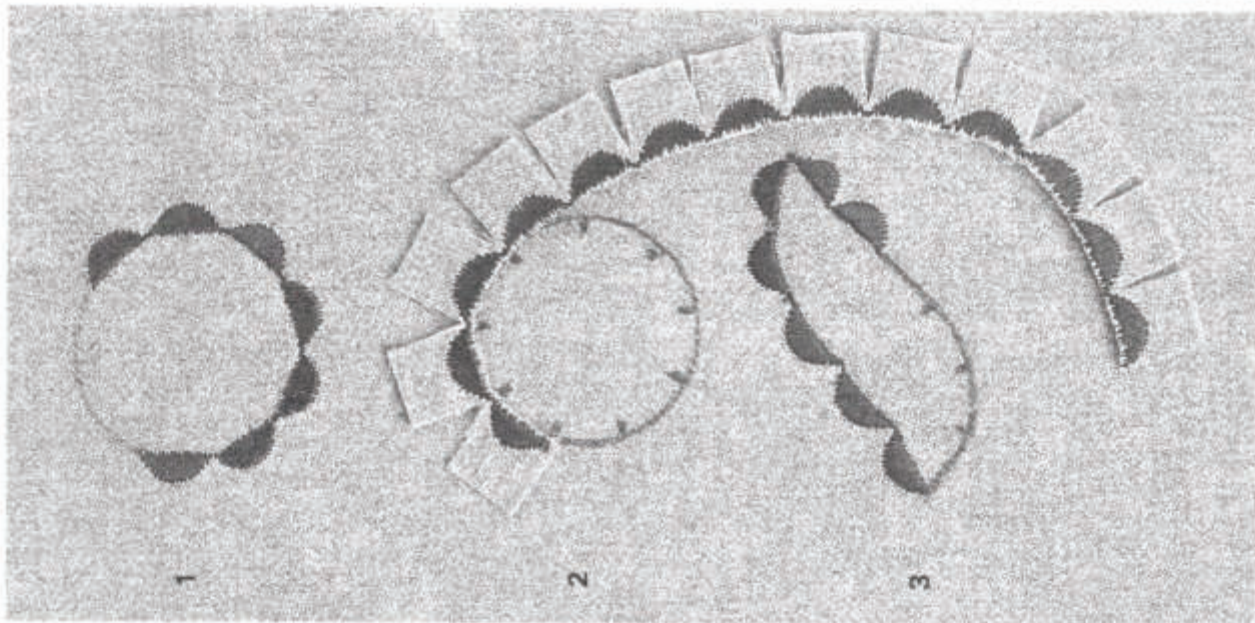

4. Comment coudre et calculer les angles

Pied-de-biche:	030
Fil:	fil à broder No 30
Aiguille:	80
Sélection du point:	15
Largeur de point:	4
Longueur de point:	env. 1/4
Position de l'aiguille:	milieu
Griffe d'entraînement:	sur couture
Repère coloré:	●

A l'approche d'un angle vous ne savez pas à l'avance si le motif se terminera exactement à l'endroit voulu. Pour faire coïncider le motif avec l'angle, on peut procéder comme suit:

1. Sur un reste de même tissu vous broderez un échantillon de 6 motifs consécutifs au moins, après avoir glissé du papier sous l'ouvrage (fig. 1).
2. Placez cet échantillon de 6 motifs au moins, sur l'angle préalablement dessiné et reportez-le sur le tissu (fig. 2).
3. En cousant dans la direction de l'angle, vous verrez assez vite si le motif s'insère exactement dans l'espace prévu ou s'il y a lieu d'arranger les choses en retenant ou en poussant légèrement l'ouvrage (fig. 3).

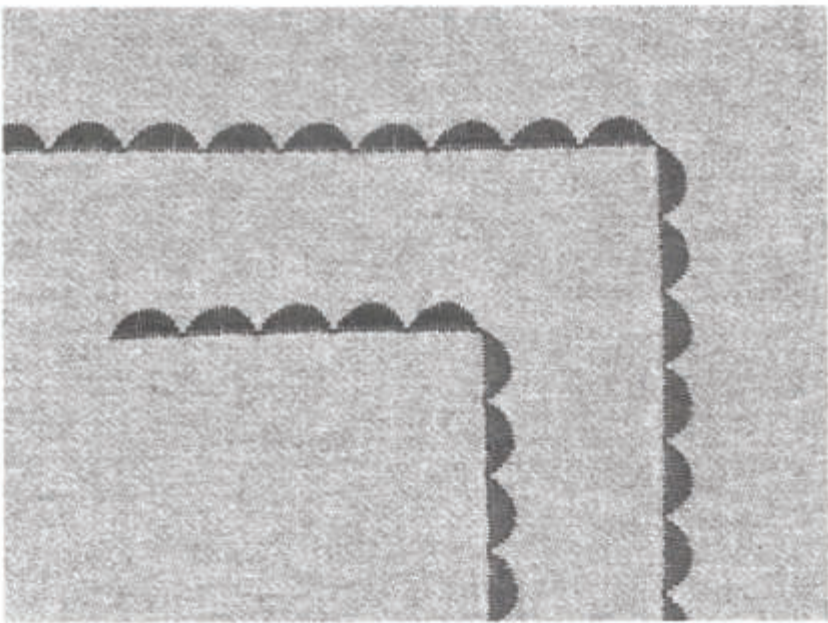
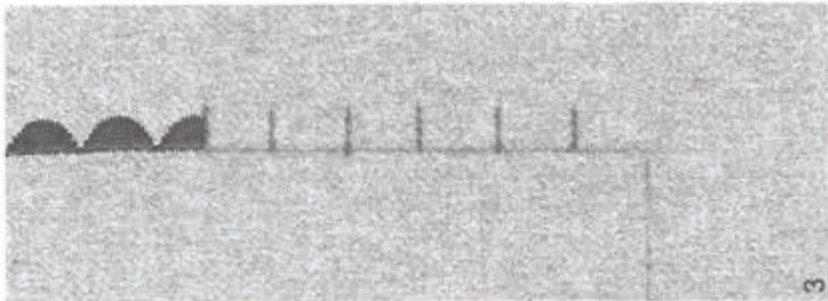
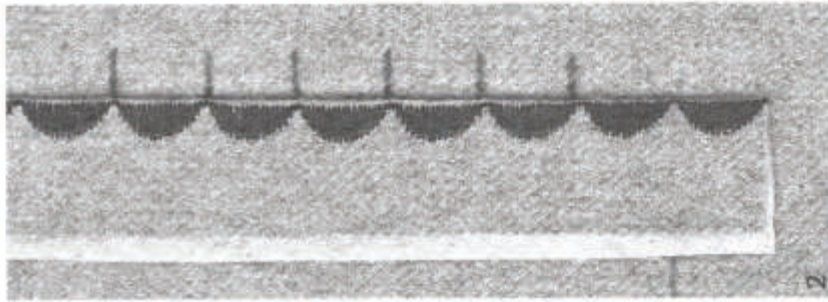
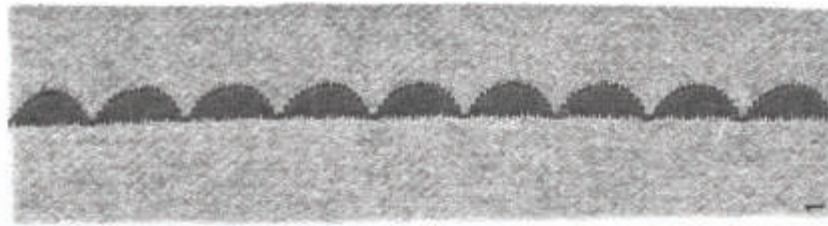

Broderie à points d'ornement

Modèle 930

3. Comment broder des motifs parallèles

Pied-de-biche:	030
Fil:	fil à broder No 30
Aiguille:	80
Sélection du point:	15
Largeur de point:	4
Longueur de point:	env. 1/4
Position de l'aiguille:	milieu
Griffe d'entraînement:	sur couture
Repère coloré:	●

La difficulté consiste à broder les deux coutures décoratives exactement en parallèle. Etant donné que pendant l'exécution de la seconde couture d'ornement le pied glisse sur la couture précédente, la griffe d'entraînement est freinée en fonction de la densité du point. Il en résulte que la longueur des motifs n'est plus tout à fait concordante. Avec un peu

d'exercice dans le guidage de la deuxième couture, on arrive à ce que les deux coutures soient exactement parallèles.

1. Brodez le premier côté. Tournez l'ouvrage et marquez toutes les fins de motifs (fig. 1). — Seulement à titre d'exercice.

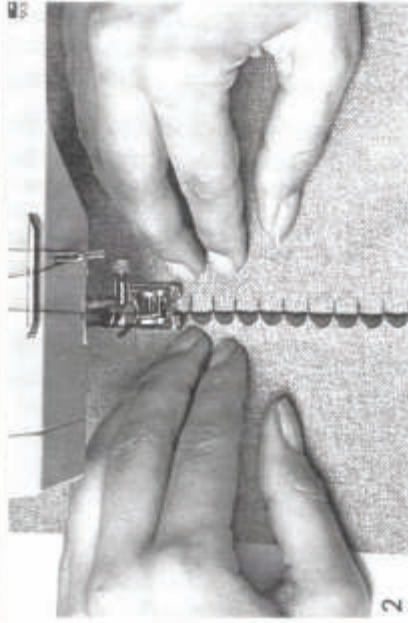

2. Pour le deuxième côté, guidez tout près du pied et de telle manière que tous les doigts soient sur l'ouvrage. Cependant ce sont **surtout** les deux majeurs qui assument le guidage.

Ces deux doigts doivent toujours se trouver sur le **trait auxiliaire** (fig. 2). Donc après chaque motif, les doigts se déplacent vers le bas jusqu'au trait suivant, c.à d. de la fin d'un motif à la fin du motif suivant.

On n'arrive généralement pas à faire correspondre les motifs au premier essai, parce qu'on n'a pas encore le guidage « dans les doigts ». Néanmoins, il ne faut **en aucun cas** relever le pied et planter l'aiguille au début d'un autre motif, mais simplement avancer les doigts

sur le trait suivant et essayer — en soutenant l'entraînement — de **forcer** le motif suivant sur ce trait. Il deviendra évidemment beaucoup plus long, mais la fin du motif coïncidera à nouveau avec le motif qui lui fait face (fig. 3). On continuera ainsi jusqu'à ce que les doigts se déplacent automatiquement d'un trait à l'autre (fig. 3)

pendant que le travail se poursuit et que vous soutenez l'entraînement de façon que les fins des motifs soient parallèles.

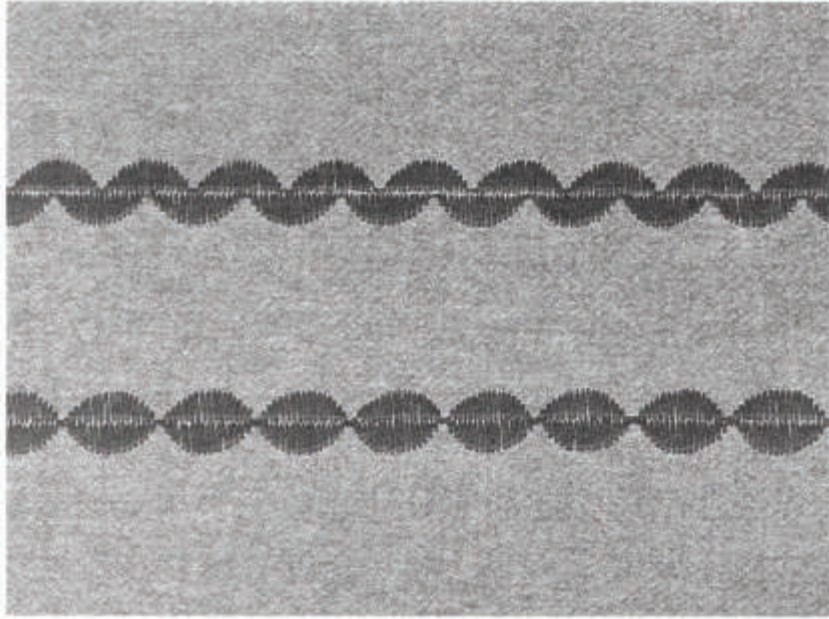
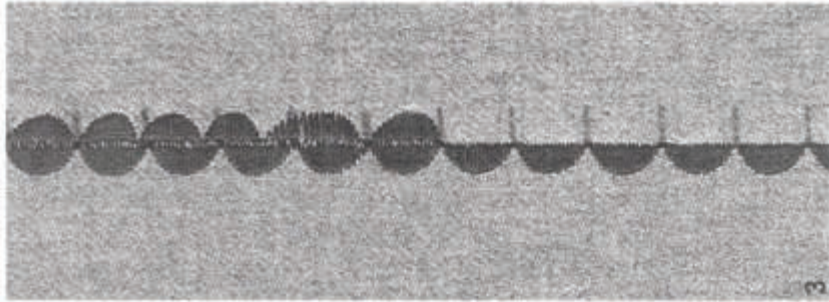

1. Feuilles

Exercez-vous à observer le voyant de repérage

Pied-de-biche:	030
Fil:	fil à broder No 30
Aiguille:	80
Sélection du point:	15
Largeur de point:	4
Longueur de point:	env. 1/2
Position de l'aiguille:	milieu
Griffe d'entraînement:	sur couture
Repère coloré:	●

1. Brodez jusqu'à dépasser légèrement le milieu du motif. **Ce fait observé uniquement**, à travers l'encoche du pied, l'endroit précis où se fait le travail. Après le milieu du motif, ralentissez l'allure, afin de ne pas dépasser la fin du motif. En approchant de la fin observez si le voyant de repérage l'indique déjà. **Si c'est le cas, n'observez plus que le voyant de repérage.**

2. Plantez l'aiguille dans le tissu (en tournant le volant).
3. Tournez l'ouvrage et brodez la demi-feuille suivante de la même manière (fig. 1).



2. Fleurs (fig. 2)

- Commencez toujours au milieu.
- En brodant la seconde moitié vers le centre de la fleur, ne dépassez en aucun cas la fin du motif, c. à d. le trait rouge, sinon

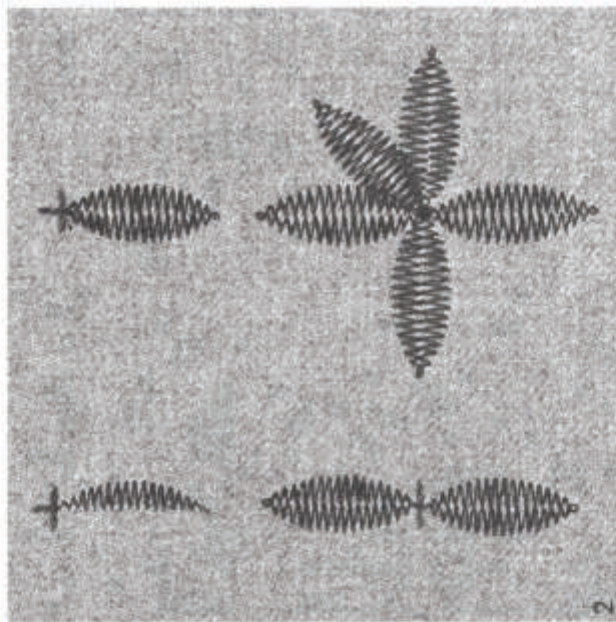

la feuille suivante sera plus courte, plus longue ou décalée.

- Chaque fois que l'aiguille arrive au milieu, vérifiez si elle se trouve vraiment au point central. Sinon, piquez l'aiguille exactement au milieu.

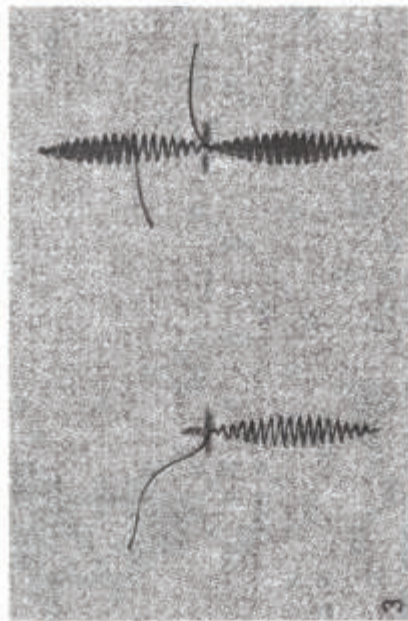

Pour ce motif, chaque pétale est immédiatement rebrodée, pour éviter d'avoir toujours à recommencer (fig. 3).



Broderie à points d'ornement

Modèle 930

Pour bien réussir la broderie à points d'ornement il faut, comme pour la broderie main, le macramé ou le tissage, quelques notions de base et un peu d'entraînement. Mais il vaut la peine de s'y exercer. Avec un peu d'habileté, vous parviendrez à réaliser, et même à créer vous-même, de petites merveilles. Exercez-vous dans l'ordre indiqué. Chaque pas s'ajoutant au précédent, vous y trouverez du plaisir et ne regretterez pas d'avoir persévéré.

Exercices de base pour la broderie à points d'ornement

1. Feuilles (exercices avec le voyant de repérage)
2. Fleurs
3. Broderie de motifs parallèles
4. Coudre et calculer les angles
5. Coudre et calculer les arrondis

Un tissu de coton clair, régulier et assez solide conviendra très bien pour ces exercices (pliez-le en deux au lieu de glisser du papier dessous). Si besoin est, amidonnez légèrement le tissu.

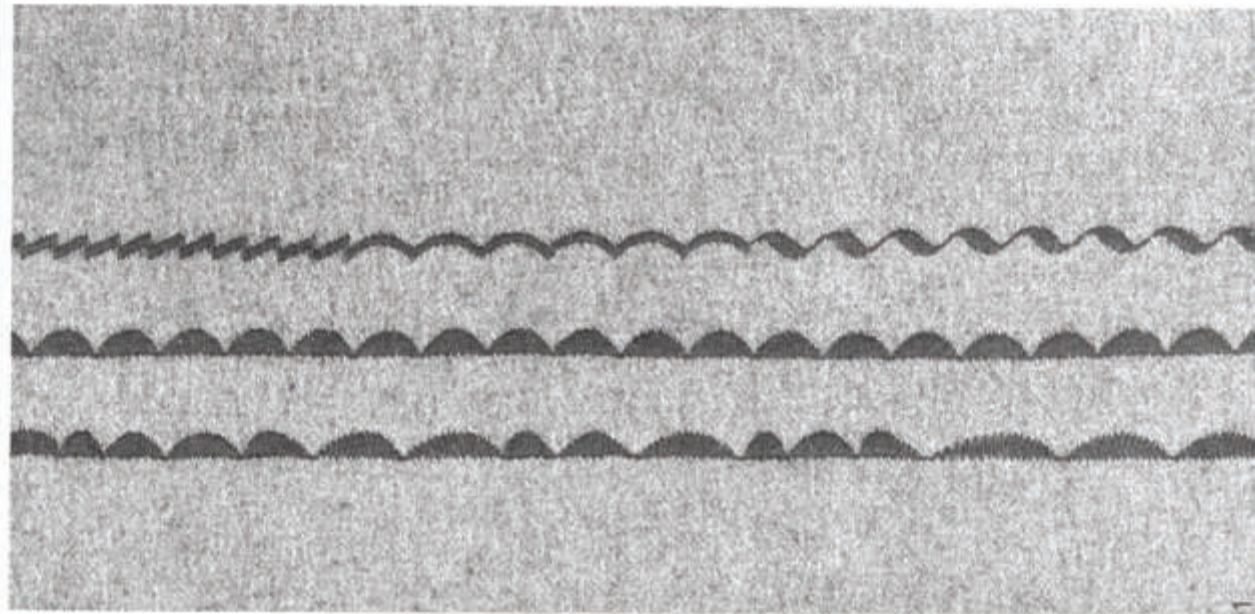

Comment guider l'ouvrage
 Veillez à ce que l'ouvrage passe **régulièrement** sous le pied-de-biche. Tirer, pousser ou retenir l'ouvrage produit des motifs irréguliers (fig. 1).

Utilisez la table-rallonge! Ne posez pas la machine au bord de la table.

Papier sous l'ouvrage
 Glissez et faufilez toujours du papier sous l'ouvrage pour éviter que la largeur des points ne resserre le tissu (fig. 2). Le papier pour patrons, pour machine à écrire, le

papier journal non imprimé se prêtent très bien à cet usage, mais renoncez au papier de soie. Pour les tissus transparents, prenez du papier transparent, p.ex. du papier cristal.

Le voyant de repérage (fig. 3)

Le voyant de repérage indique où en est le motif en cours d'exécution.

a) Le trait rouge indique le début et la fin d'un motif.

b) Le trait noir indique le milieu du motif.

c) La colonne interrompue (traits verticaux noirs) annonce la fin du motif.

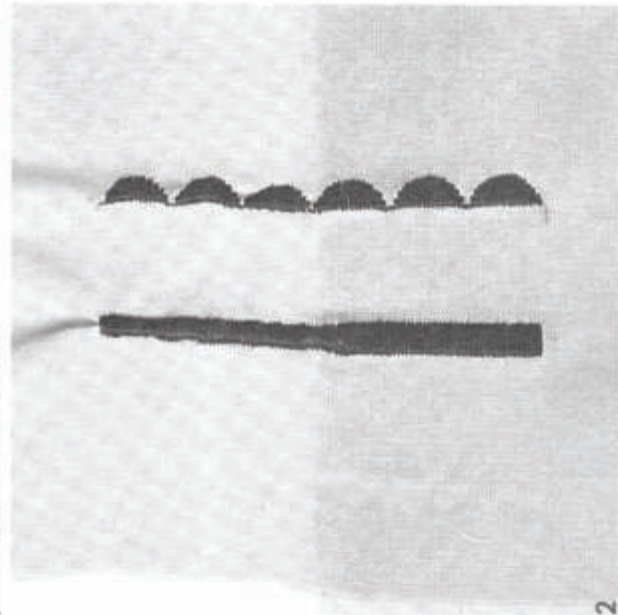

2

3

Coins et petits arrondis

a) Angles droits: Piquez l'aiguille au bord extérieur, tournez l'ouvrage et continuez de coudre. Ainsi le coin sera entièrement recouvert.

b) Angles aigus: Cousez jusqu'à 1/2 cm avant l'angle. Puis, **tout en coussant**, ramenez le zigzag sur O. Relevez le pied, tournez l'ouvrage, remettez le zigzag sur 1 1/2 et continuez de coudre soigneusement.

c) Angles obtus: Cousez jusqu'à ce que l'aiguille soit exactement au **centre de l'angle**. Puis cousez l'angle en éventail, c. d.: après chaque

point vous piquez au centre de l'angle. Relevez le pied et tournez très légèrement l'ouvrage.

d) Les petits arrondis se cousent aussi en éventail.



Applications en plusieurs couleurs

Les applications doivent se chevaucher.

Partie de dessous:

1. Faufilez le tissu à appliquer. Faites une première couture: où les couleurs se chevauchent, piquez seulement au point droit et passez les autres lignes au point zigzag (fig. 5).



2. Coupez le tissu superflu. **Attention:** laissez 2 mm de tissu à côté de la couture à points droits, et coupez au ras de la couture zigzag (fig. 6).



3. En recouvrant les contours, ne vous occupez pas des lignes au point droit. Elles seront recouvertes par la prochaine application (fig. 7).

Partie de dessus:

Travaillez comme pour l'application en une couleur.

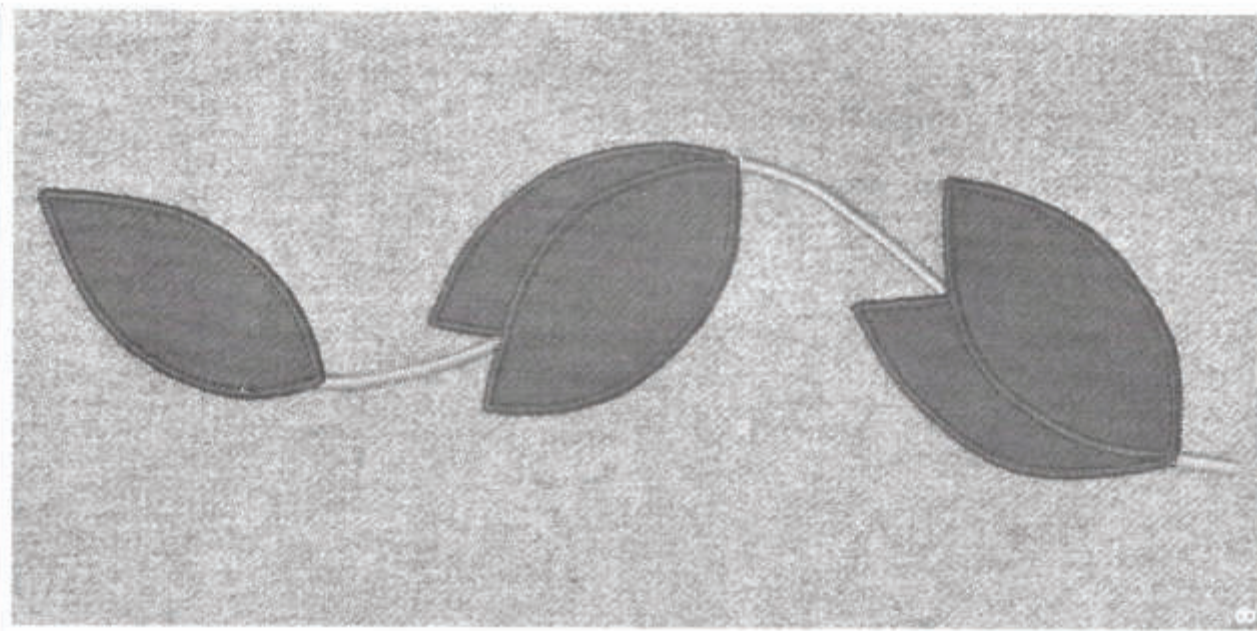

Applications

Ce sont des sujets appliqués et cousus sur toutes sortes d'ouvrages. Donnez libre cours à votre imagination. Les techniques d'application sont nombreuses et variées. Nous vous donnons ci-après la technique de base.

Guidage de l'ouvrage

On peut travailler avec ou sans tambour à broder. Mais un tissu tendu est plus facile à guider. L'aprentissage est par conséquent beaucoup plus simple avec un tissu tendu.

Principales règles de base

- Suivez la progression du travail dans l'ouverture du pied-de-biche.
- Stoppez la machine chaque fois que vous reprenez l'ouvrage en main!
- Ne tournez l'ouvrage qu'en cours de travail, afin d'éviter qu'il ne se forme des « coins ». Exception: les tout petits arrondis.

Guidage avec le tambour

C'est principalement la main gauche qui guide le tambour. Elle doit pouvoir le tenir d'une manière sûre et le tourner

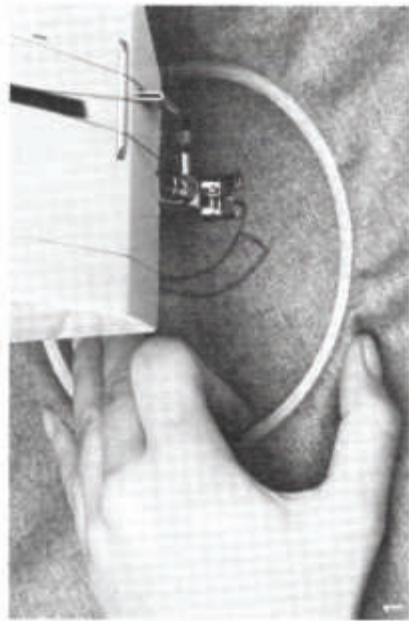

facilement, car la main droite doit pouvoir à tout instant actionner le volant.

Au départ, même position des mains que pour le reprise. Puis vous ramenez l'index droit en arrière (fig. 1), jusqu'au bord intérieur du tambour. Le majeur et l'annulaire restent tendus.

Très important:

L'index ne doit pas être placé parallèlement au pouce, ce qui empêcherait la main de se mouvoir.

Guidage sans tambour

Certains textiles, tel que le velours, p.ex., ne peuvent pas être tendus sur le tambour. Il est néanmoins nécessaire de les tendre pour ce travail. Placez les deux pouces sous le tissu. Si la pièce à travailler est trop grande, formez un pli. Guidez l'ouvrage près du pied-de-biche. Ainsi, l'ouvrage sera tendu et facile à tourner (fig. 2).

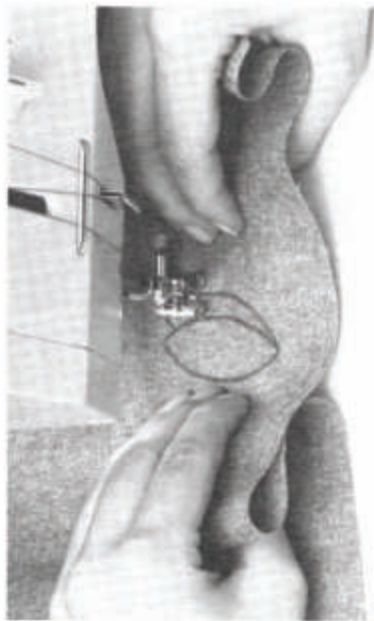

2

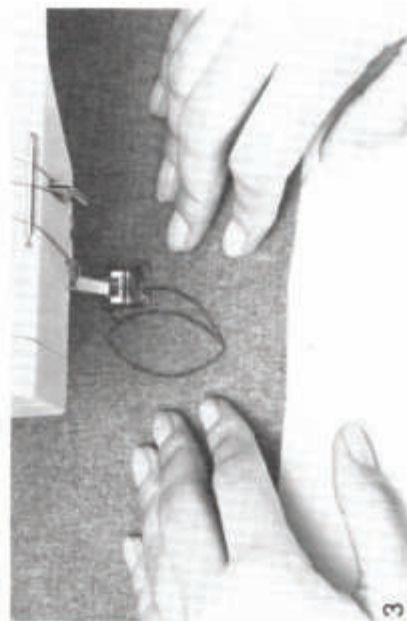

3

Applications d'une seule couleur

Pied-de-biche:	030*
Fil:	fil à repriser / à broder 30
Aiguille:	80
Sélection du point:	1
Position de l'aiguille:	milieu
Griffe d'entraînement:	sur couture
Repère coloré:	●

* Accessoire spécial pour la classe 931.

1^{re} phase du travail

Largueur de point: $\frac{1}{2}-1$
Longueur de point: $\frac{1}{4}$ env.

- a) Sur l'envers: piquez sur les lignes décalquées.
- b) Coupez soigneusement le surplus d'étoffe le long des piqûres, après avoir sorti l'ouvrage du tambour.

2^e phase du travail

Largueur de point: $1\frac{1}{2}$
Longueur de point: presque 0

Sur l'endroit: recouvrez le bord coupé au point de bourdon. Les angles et les petits arrondis se cousent point par point. Pour terminer, décalquez les lignes qui n'ont pas été appliquées et brodez-les sur l'endroit.

Marche à suivre
Décalquez le motif inversé à l'aide de papier carbone pour textiles sur l'envers du tissu.

On peut également décalquer le motif sur de la toile collante mince et l'appliquer au fer chaud sur l'envers du tissu. Ce procédé est recommandé pour les tissus à texture grossière et irrégulière, sur lesquels il est difficile de décalquer.

Renforcez le tissu à appliquer avec de la toile collante et faufilez-la sur l'endroit de l'ouvrage.

Fig. 3: Cette manière de guider le travail n'est pas favorable; elle entraîne facilement une certaine pression sur l'ouvrage et nuit à la régularité du guidage

Monogrammes

Les indications ci-après s'appliquent aux monogrammes « guidés à main libre ».

Pied-de-biche:	— (év. 285)
Fil:	fil à repriser / à broder 30
Aiguille:	80
Sélection du point:	1
Largeur de point:	4-2
Longueur de point:	0
Position de l'aiguille:	milieu
Griffe d'entraînement:	abaissée
Repère coloré:	●

Les monogrammes peuvent être brodés de diverses manières. Vous trouverez des indications détaillées dans le cahier de couture Bernina no 16. Ce cahier contient également des modèles d'alphabets de différentes grandeurs et de divers types d'écriture.

Le travail se fait sans pied-de-biche. Mais abaissez néanmoins le levier servant à descendre le pied-de-biche, sinon vous aurez des points trop lâches. Tendez toujours l'ouvrage sur le tambour à broder. Si le tissu est mince, glissez du papier dessous. Si au début vous craignez de broder sans pied-de-biche, vous pouvez recourir au pied-de-biche 285. On utilise dans la plupart des cas du fil à repriser.

Mais pour les grands monogrammes, p.ex. sur tissu éponge, le fil à broder convient aussi.

Apprenez ... puis exercez-vous!

— Pour commencer, ne dessinez pas de monogrammes, mais « écrivez » librement. Concentrez-vous essentiellement sur la conduite du tambour à broder.

— Choisissez toujours la largeur de point 4 et ne brodez pas des lettres de plus de 2 cm de hauteur. (Les grands monogrammes exigent des mouvements plus amples qui compliqueraient inutilement l'apprentissage.)

— Les lettres R et B sont d'excellents sujets d'exercice.

— Plus tard vous vous exercerez à broder quelques monogrammes pré-

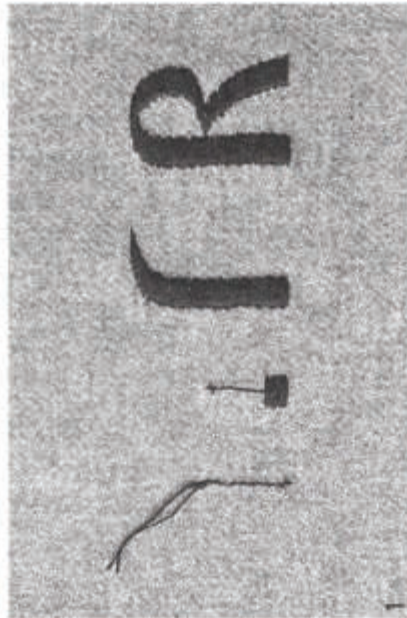

dessinés. La ligne dessinée doit se trouver au milieu du point zigzag.

— Faites tourner la machine aux $\frac{3}{4}$ de sa vitesse environ, mais habituez-vous à conduire le tambour lentement, régulièrement.

Marche à suivre (fig. 1):

a) Tirez le fil inférieur vers le haut et à travers le tissu. Faites quelques points d'arrêt. Coupez les deux bouts du fil.

b) Enclenchez le zigzag, faites quelques points d'essai à l'aide du volant. Prenez soin de repiquer par-dessus les points d'arrêt.

c) Faites mouvoir le tambour vers le haut, comme si vous l'utilisiez pour écrire, mais ne le tournez en aucun cas:

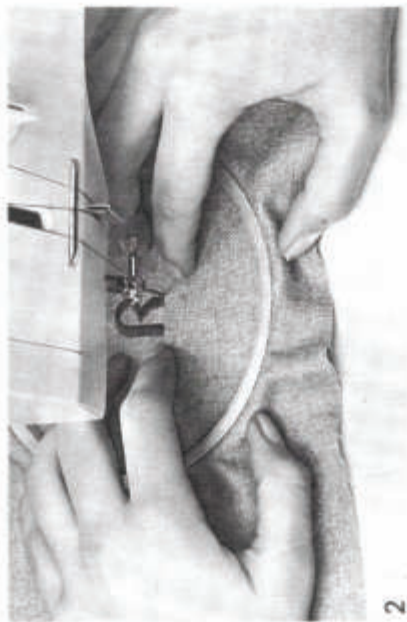

Guidage du tambour à broder

Ce qui importe dans l'exécution d'un monogramme, c'est que la broderie couvre uniformément le dessin. Cela dépend en tout premier lieu de la manière de tenir le tambour. Plus elle sera ferme et correcte, mieux le monogramme sera réussi. Tenez le tambour comme pour le reprisage (fig. 2). Veillez à ce que le travail se fasse uniquement par le guidage du tambour. Toute pression sur le tissu imprime au tambour un mouvement irrégulier et saccadé qui nuit à la régularité du monogramme.

Important. Travaillez autant que possible au centre du tambour, sinon vous aurez de la peine à le conduire.

les pleins et les déliés se feront d'eux-mêmes.

Dès qu'une courbe s'amorce, suivez-la avec le tambour sans faire tourner celui-ci.

d) Le monogramme achevé, arrêtez-le par quelques points droits.

P. S.

Les petites lettres étroites sont plus difficiles à broder. N'essayez que lorsque vous aurez acquis une certaine habileté dans l'exécution des plus grandes.



Fronçage

Fronçage avec du coton perlé

sur de longs morceaux de tissu

Pied-de-biche:	452
Fil:	fil à coudre
Aiguille:	80
Sélection du point:	7
Largeur de point:	4
Longueur de point:	1-2
Position de l'aiguille:	milieu
Griffe d'entraînement:	sur couture
Repère coloré:	●

Les deux rangs de fronces peuvent être faits en une seule opération.

Marche à suivre:

Vérifiez si l'aiguille pique bien au milieu du pied-de-biche. Placez l'ouvrage, envers dessus, sous le pied-de-biche, plantez l'aiguille, mais n'abaissez pas encore le pied.

Prenez le coton perlé (2 X la longueur du morceau de tissu + 20 cm) par le milieu, posez-le par-dessus la cale médiane du pied à boutonnières et

tirez-le vers l'arrière. Abaissez le pied. Dégagez la boucle de coton du pied (fig. 1) et tirez le coton vers l'avant jusqu'à ce que les bouts qui se trouvent derrière le pied ne dépassent plus que de 10 cm env. Puis cousez. Entraînez dans les deux rainures du pied à boutonnières, le coton suit, recouvert simultanément par la couture. Celle-ci terminée, vous tenez les deux bouts de fil et vous resserrez le tissu (fig. 2).

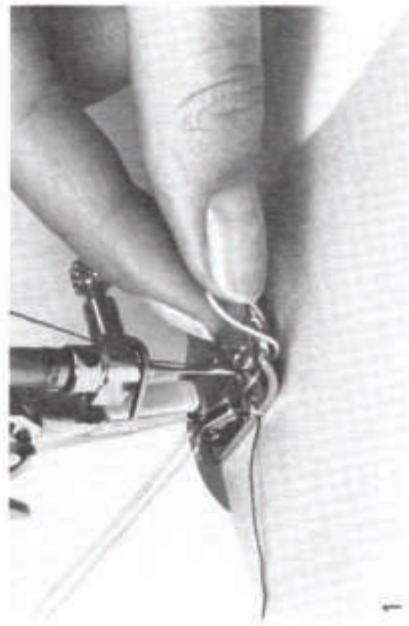

1

Le fronçage ordinaire

Utilisez le pied 000.

Les petites pièces et les tissus fins peuvent se froncer comme suit:

Largeur de point:	0
Longueur de point:	4

Faites deux rangs de points droits. Puis saisissez les deux fils de dessous et resserrez le tissu à la largeur voulue.



2

Fronçage avec du fil élastique

Pied-de-biche: 452

Fil: fil à coudre

Aiguille: 80

Sélection du point: 7

Largeur de point: 4

Longueur de point: 1½-2

Position de l'aiguille: milieu

Griffe d'entraînement: sur couture

Repère coloré: ●

Même procédé qu'avec le coton perlé, mais vous tendez le fil élastique **tout en cousant**. Selon le degré de fronçage désiré, vous tirez plus ou

moins fort sur le fil (fig. 3). Faites un essai.

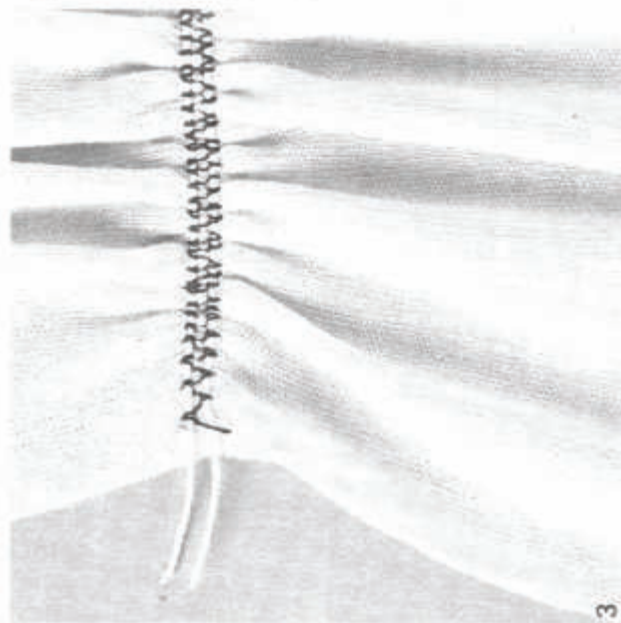

3

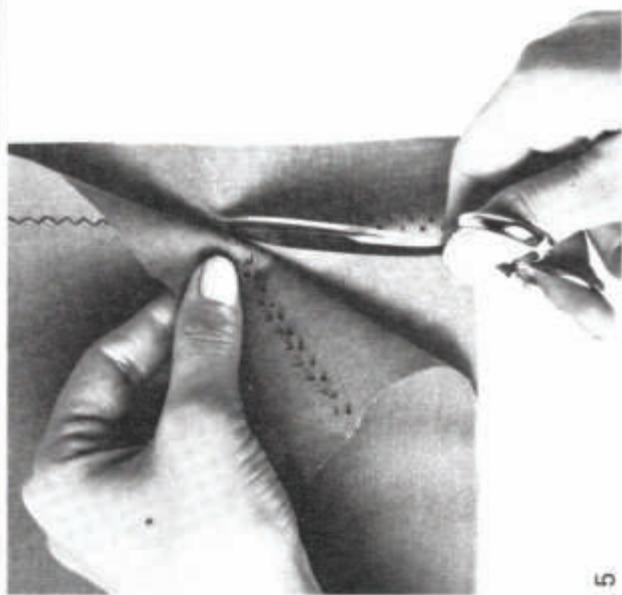

5

On sépare ensuite les deux couches de tissu et on coupe les fils entre deux (fig. 5). Puis on coupe encore quelques fois le **fil inférieur** sur l'envers.

C'est ainsi qu'on marque les angles ... (fig. 6)



6



7

et les pinces (fig. 7).

Il n'est pas nécessaire de marquer les longues coutures de bout en bout. Faites quelques points de marquage, relevez le pied marqueur, tirez l'ouvrage env. 5 cm vers l'arrière, refaites quelques points, et ainsi de suite (fig. 8 à gauche). Avant de couper les fils entre les deux tissus, coupez les longs points intermédiaires des deux côtés (fig. 8 à droite).

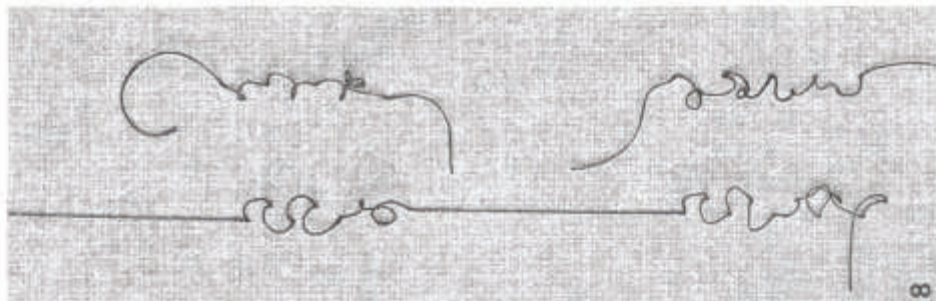

8



9

Le marquage

Le pied marqueur permet de reporter facilement les patrons sur le tissu.

Pied-de-biche:	419
Fil:	fil à coudre
Aiguille:	80 (70/90)
Sélection du point:	1
Largeur de point:	2
Longueur de point:	4
Position de l'aiguille:	milieu
Griffe d'entraînement:	sur couture
Repère coloré:	●

Préparation:

Cousez lentement les deux premiers points.

1. Réglez d'abord la largeur du point. Assurez-vous que l'aiguille est tout en haut, **alors seulement** fixez le pied.

2. Diminuez la tension supérieure (fig. 1), afin que le fil puisse former des boucles lâches. Après le marquage, ramenez la tension du fil à la normale.

3. Tirez le fil dans le pied marqueur vers l'arrière (fig. 2). En début de couture, placez toujours le fil de côté sous le pied (fig. 3).



1

34

2

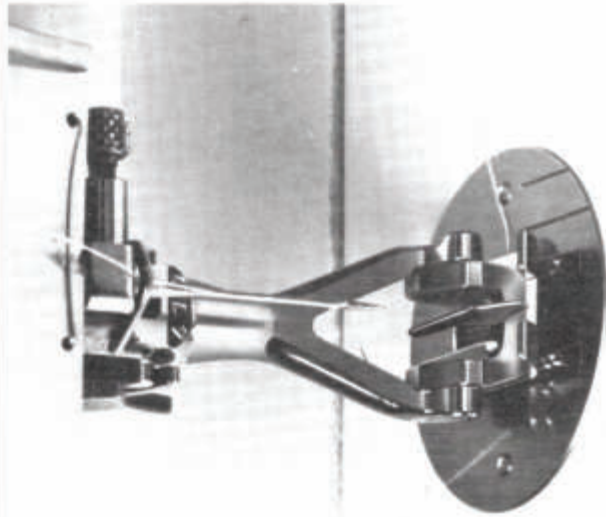

3

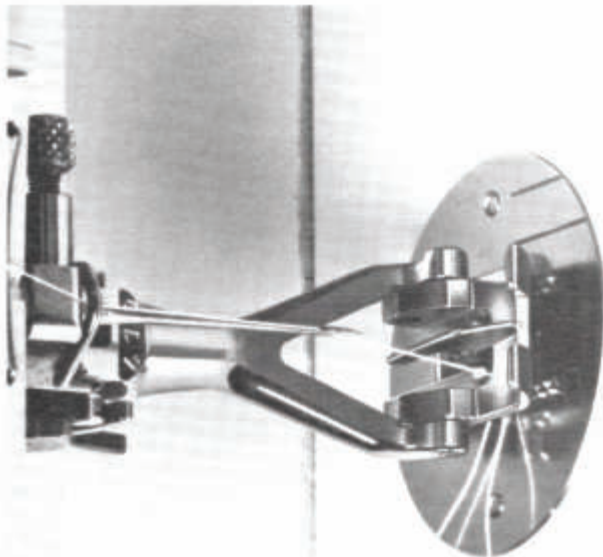

Marquage au fil à repriser
(dans les tissus minces)

Aiguille: 70

Marquage au fil à coudre

Aiguille: 80

Marquage au faufil
(particulièrement dans les tissus de laine)

Aiguille: 90

Faufil en haut **seulement**; fil ordinaire dessous.

4

Le marquage à la main se fait directement le long des bords du patron.

Pour le marquage à la machine, qui fait gagner du temps, nous conseillons de reporter d'abord le patron à la craie sur le tissu (fig. 4) et d'épingler les parties de tissu avant le marquage, pour éviter qu'elles ne se déplacent.

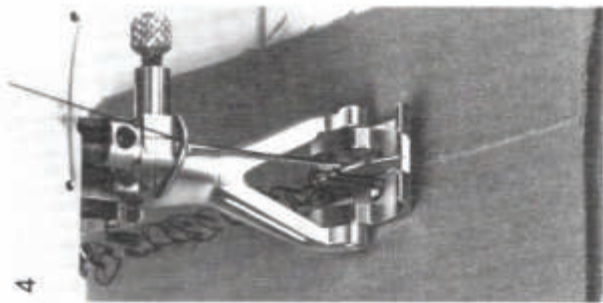

Finitions sur le jersey

Pose de dentelle sur le jersey

Pied-de-biche:	000
Fil:	fil à repriser
Aiguille:	80-70
Sélection du point:	1
Largeur de point:	1 1/2-2
Longueur de point:	env. 1/2
Position de l'aiguille:	milieu
Griffe d'entraînement:	sur couture
Repère coloré:	●

Epinglez la dentelle, filez-la à petits points, posez-la au point zigzag exécuté sur le bord de la dentelle. Coupez, sur l'envers, le surplus de tissu le long de la couture zigzag (fig. 1).

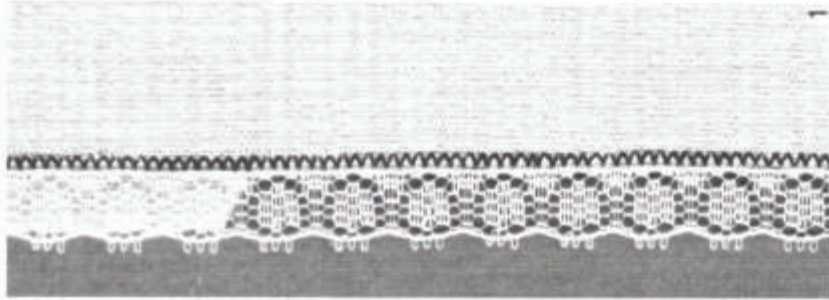

1

Ourllet coquille

surtout pour tissus fins et jerseys

Pied-de-biche:	000
Fil:	fil à coudre / à broder No 30
Aiguille:	80
Sélection du point:	3
Largeur de point:	4
Longueur de point:	1
Position de l'aiguille:	milieu
Griffe d'entraînement:	sur couture
Repère coloré:	●

Placez l'ouvrage sous le pied-de-biche de manière que le bord destiné à recevoir l'ourlet-coquille se trouve à **gauche**. L'aiguille doit piquer dans le vide, tout près du bord (fig. 2).

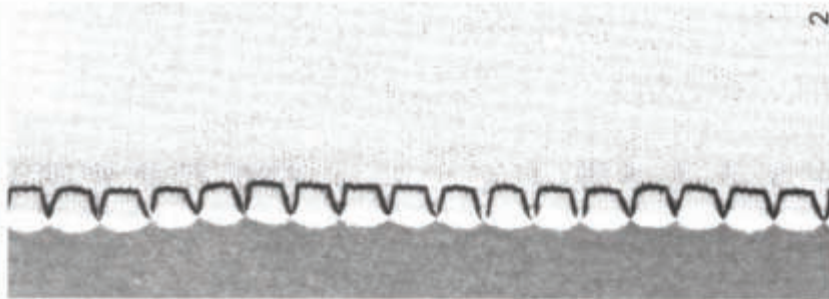

2

Ruban élastique

spécialement pour la lingerie et les vêtements de sport.

Pied-de-biche:	000
Fil:	fil à coudre
Aiguille:	80
Sélection du point:	4
Largeur de point:	3
Longueur de point:	1
Position de l'aiguille:	milieu
Griffe d'entraînement:	sur couture
Repère coloré:	●

Le plus simple est de froncer d'abord le jersey; cousez de longs points droits, puis tirez sur le fil de dessous pour obtenir la largeur.

Epinglez, puis cousez la bande élastique. Coupez l'excédent de tissu sur l'envers (fig. 3). La bande élastique ne doit pas être étirée pendant le travail.

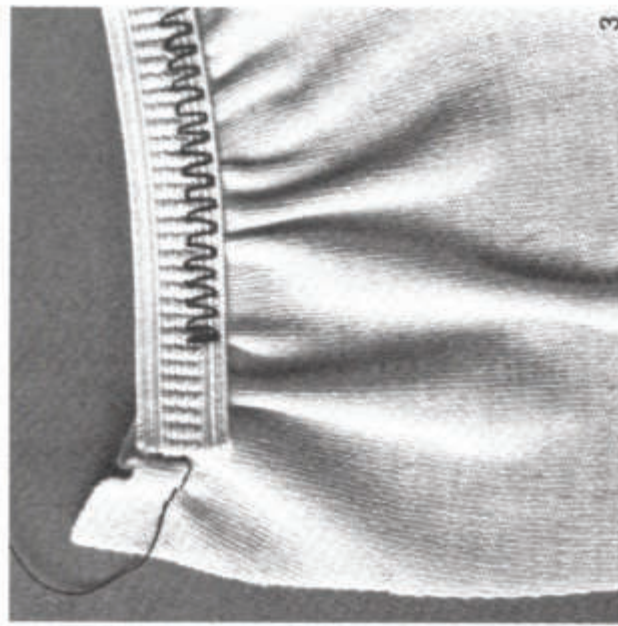

3

Finitions sur tissu

Finitions soignées des bords pour volants, foulards, écharpes, serviettes etc.

Pied-de-biche:	000
Fil:	fil à repriser
Aiguille:	80 - 70
Sélection du point:	1
Largeur de point:	1 1/2 - 2
Longueur de point:	env. 1/2
Position de l'aiguille:	milieu
Griffe d'entraînement:	sur couture
Repère coloré:	●

Pliez et repassez le bord du tissu (1 cm env.). Recouvrez ce bord repassé au point zigzag en guidant le bord du tissu au milieu du pied-de-biche, comme pour surfiler les bords. Puis recoupez, sur l'envers, le surplus de tissu le long de la couture zigzag (fig. 1).

Un petit truc: retenez légèrement le bord du tissu en cousant.



Pose de dentelles et entre-deux sur tissu

Pied-de-biche:	000
Fil:	fil à repriser
Aiguille:	80 - 70
Sélection du point:	0
Position de l'aiguille:	milieu
Griffe d'entraînement:	sur couture
Repère coloré:	●

1re phase du travail
Largeur de point: 0
Longueur de point: env. 1

Épinglez la dentelle, faufilez et piquez aux points droits.

2e phase du travail

Largeur de point: 1 1/2 - 2 1/2
(selon la dentelle)
Longueur de point: 1/4 - 1/3
(selon la dentelle)

Pliez et repassez le bord du tissu. Endroit: passez le bord de la dentelle au point zigzag. Envers: coupez le tissu superflu le long de la couture zigzag (fig. 2).

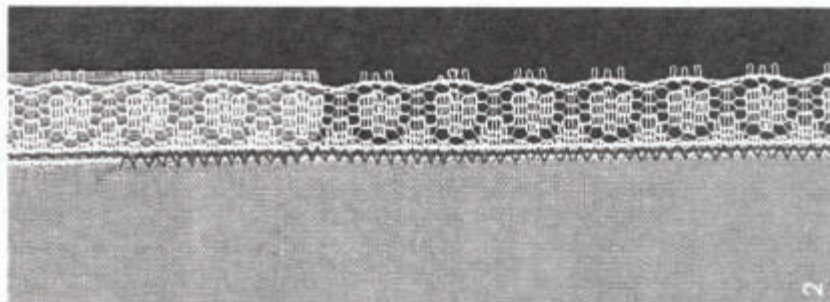

Bord festonné pour cols, poignets, foulards, volants, nappes, sets, ourlets de doublure, etc.

Pied-de-biche:	030*
Fil:	fil à broder No 30
Aiguille:	80
Sélection du point:	10
Largeur de point:	4
Longueur de point:	presque 0
Position de l'aiguille:	milieu
Griffe d'entraînement:	sur couture
Repère coloré:	●

* Accessoire spécial pour la classe 931

Marquez la ligne à border. Faufilez du papier sous le bord. Exécutez le feston, retirez le papier et découpez le feston (fig. 3).

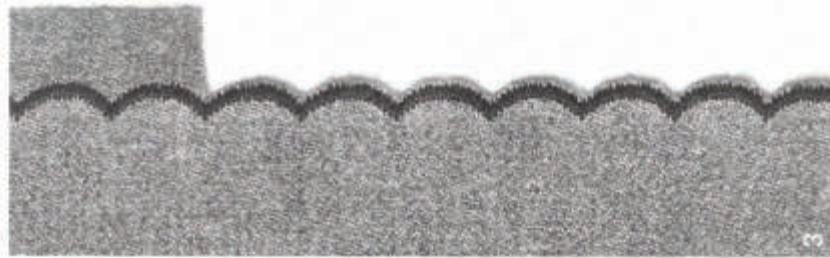

Le petit tambour à repriser

Le petit tambour à repriser est particulièrement pratique pour les petites reprises dans les tissus fins et la lingerie de tout genre, les chaussettes fines et les pulls en hélanca, interlock, jersey, etc.

Comment tendre les fils

- Placez le tambour à repriser — sans le tendeur — sur le bras libre
- (fig. 1).
- Glissez l'ouvrage à la fois sur le bras libre et sur l'anneau,

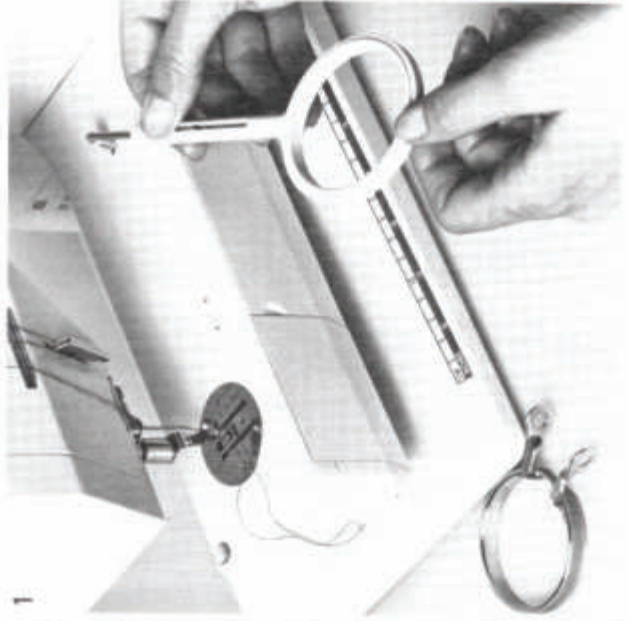

1



2

- A l'aide de la main gauche tendez le tissu à repriser contre la face frontale du bras libre. Maintenez cette tension avec le pouce de la main droite.



3

Technique de reprisage

Pour repriser les objets de forme tubulaire (manches, chaussettes), on tend généralement les fils en travers (sens des mailles) et on les recouvre dans le sens de la longueur, étant donné qu'on ne peut pas tourner le travail.

- Insérez le tendeur avec la main gauche comme suit: fermez le tendeur, passez-le par-dessous l'index de la main droite et tenez-le bien (fig. 3). Vous pouvez maintenant enfoncer complètement le tendeur dans l'anneau.

Reprise

Principes de base du reprise

Pour reprendre, la griffe d'entraînement doit être abaissée, car le tissu ne doit pas être entraîné. La main guide l'ouvrage en observant un mouvement de va-et-vient. Il est très important que le guidage soit régulier; cela demande un peu d'exercice.

Recommandations

- Utilisez autant que possible le tambour à repasser, afin que la partie à repasser reste bien tendue.
- Conduisez le tambour d'un bord à l'autre de la reprise **sans exercer de pression**, ce qui provoquerait des mouvements

Technique de reprise

Il existe différentes techniques de reprise. En voici une qui s'apprend facilement:

Pied-de-biche:	285
Fil:	fil à repasser
Aiguille:	80 - 70
Sélection du point:	0
Largeur de point:	0
Longueur de point:	0
Position de l'aiguille:	milieu
Griffe d'entraînement:	abaissée
Repere coloré:	●

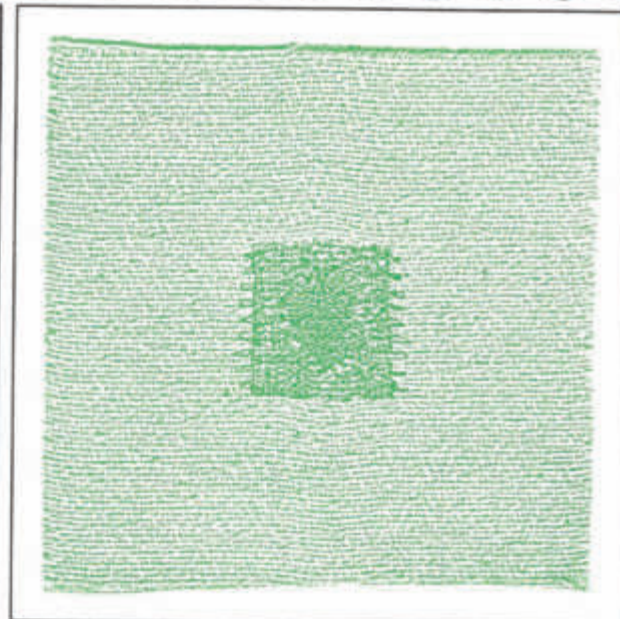

saccadés et risquerait de casser le fil.
 - Travaillez toujours de gauche à droite, toujours **en long** et non pas en travers, que ce soit pour tendre les fils ou, ensuite, pour les recouvrir. (Une fois les fils tendus, tourez l'ouvrage.)

- Voici la meilleure manière de tenir le tambour: les 4 doigts extérieurs saisissent fermement le tambour; vous l'aurez ainsi bien en mains (fig. 1). Cela vous aidera aussi à le conduire régulièrement.

- Utilisez la table-rallonge et, si possible, appuyez les coudes. La machine sera placée assez loin du bord de la table.

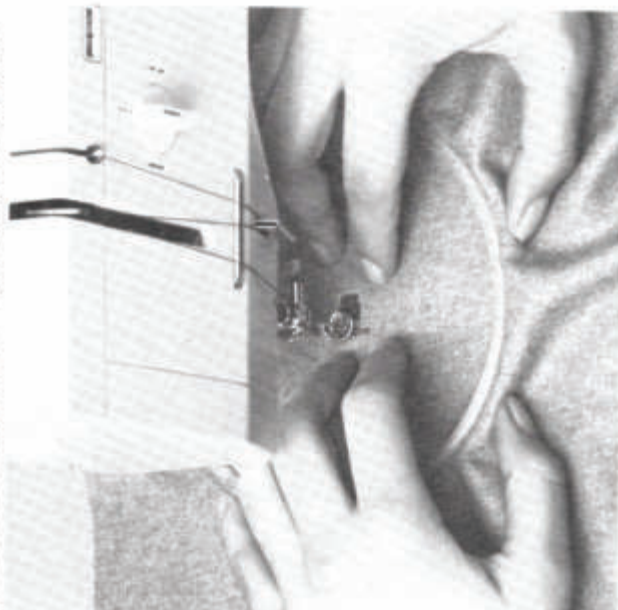

Important: Ne repassez pas en dents de scie, mais en arrondis, pour éviter les déchirures. Les mouvements en L ou en M conviennent bien aux débutantes. Mais veillez à ce que les ovales ne dégènèrent pas en cercles (fig. 2).

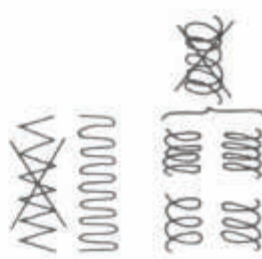

Les trois phases du travail

1. Tendrez les fils. Puis tournez l'ouvrage d'1/4 de tour.
2. Recouvrez, mais sans trop serrer, afin de ne pas épaissir les bords. Tournez l'ouvrage d'1/2 tour.
3. Continuez la reprise, mais seulement jusqu'à env. 2 fils au-delà du « trou ». Cette rangée doit pratiquement se confondre avec la seconde, elle doit donc être travaillée dans le même sens que la seconde rangée.

3a. Dès que l'on possède la technique du reprise, on fait des rangs de longueur irrégulière sur les bords. Le fil doit « se perdre » dans le tissu.

Les fautes les plus courantes:

- Le fil casse souvent: le guidage du travail était **irrégulier**.
- Le point n'est pas joli; le fil reste en surface: le guidage était **trop rapide**.
- L'envers du travail est « granuleux »: le guidage était **trop lent**.

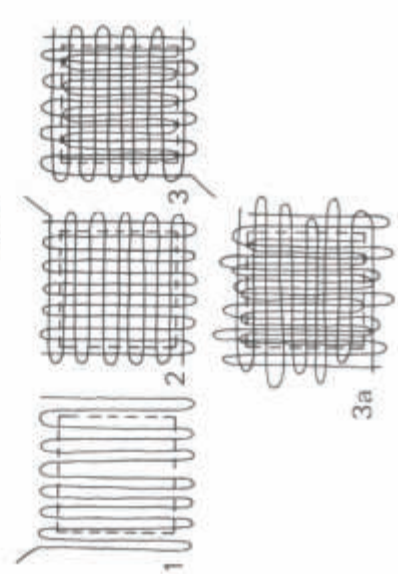

Raccommodages sur tissu

Réparation des accrocs au point serpentín (reprisage moderne) en cas d' accrocs et pour renforcer les endroits usés dans pratiquement tous les textiles

Pied-de-biche:	000
Fil:	fil à repriser
Aiguille:	80 - 70
Sélection du point:	9
Largeur de point:	4
Longueur de point:	presque 0 - ¼
Position de l'aiguille:	milieu
Griffe d'entraînement:	sur couture
Repère coloré:	●

Glissez toujours un tissu fin sous l'endroit endommagé. Accrocs: suivant le tissu et la nature du dommage, faites 3 à 5 rangs de couture serpentín (fig. 1). Endroits usés et minces: faites autant de rangs les uns à côté des autres qu'il en faudra pour recouvrir l'endroit usé, chaque rang de points empiétant très légèrement sur le précédent.

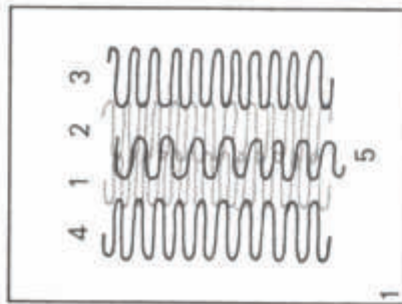

Pose de pièces au point de nid d'abeille pour survêtements et jeans d'enfants

Pied-de-biche:	560
Fil:	fil à repriser
Aiguille:	80
Position de l'aiguille:	milieu
Griffe d'entraînement:	sur couture

1re phase du travail

Enclenchez le faufil-matic

Sélection du point:	0
Largeur de point:	0
Longueur de point:	1 environ
Repère coloré:	●

Ne découpez pas les endroits endommagés. Epinglez la pièce neuve sur l'endroit du travail et

2e phase du travail

Débrayez le faufil-matic

Sélection du point:	2
Largeur de point:	4
Longueur de point:	2
Repère coloré:	●

Surpiquez les bords au point de nid d'abeille en veillant à ce que la couture soit entièrement sur la pièce neuve et que l'aiguille pique exactement à côté du bord de la pièce.

3e phase du travail

Sélection du point:	0
Largeur de point:	0
Longueur de point:	env. ½
Repère coloré:	●

Faites une couture à points droits le long du bord intérieur de la couture de nid d'abeille, puis

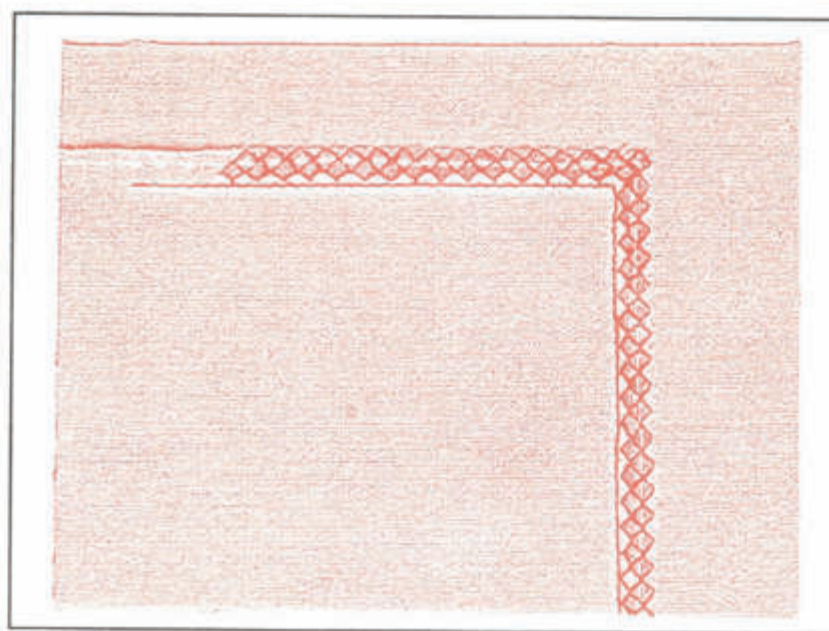

Raccommodage sur jersey

Pose de pièces au point de jersey

Principalement pour raccommoder la lingerie de jersey

Pied-de-biche:	560
Fil:	fil à repriser
Aiguille:	80 - 70
Sélection du point:	5
Largeur de point:	4
Longueur de point:	2
Position de l'aiguille:	milieu
Griffe d'entraînement:	sur couture
Repère coloré:	●

Pour réparer les petits dommages, une reprise peut suffire. Voir p.30. Pour les endroits plus largement endommagés

ou très minces, il est préférable de poser une pièce qui préservera l'élasticité du vêtement.

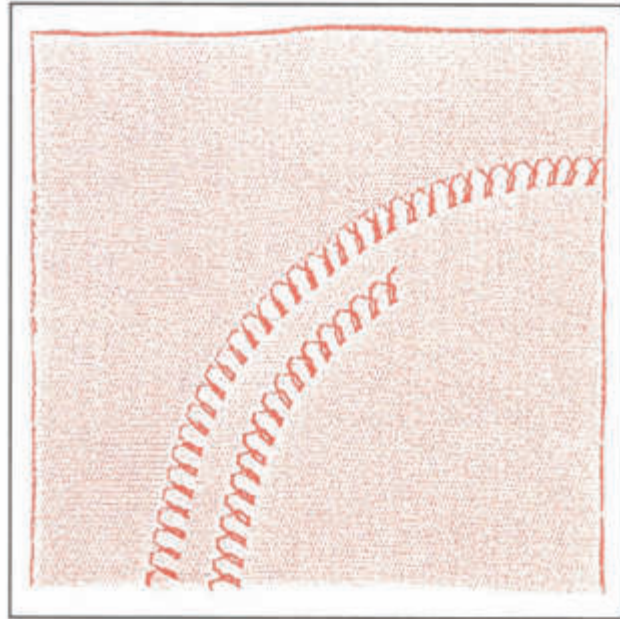

Vous couperez la pièce de remplacement dans un ancien vêtement de même textile. Pour être extensible dans tous les sens, cette pièce devrait être arrondie, donc sans angles aigus. Vous l'épinglerez et la fauilerez à petits points le plus près possible du bord. Puis vous la fixerez par 1 à 2 rangs de points de jersey. Enfin vous découperez la partie endommagée.

Bords soutenus par un fil élastique

Le fil élastique sert à resserrer les bords déformés pour leur redonner leur forme première.

Pied-de-biche:	000
Fil:	fil à repriser
Aiguille:	80
Sélection du point:	1
Largeur de point:	3
Longueur de point:	1 - 1½
Position de l'aiguille:	milieu
Griffe d'entraînement:	sur couture
Repère coloré:	●

Emmenez deux fils élastiques le long du bord, tout en les tendant légèrement et en les fixant au point zigzag (fig. 1).

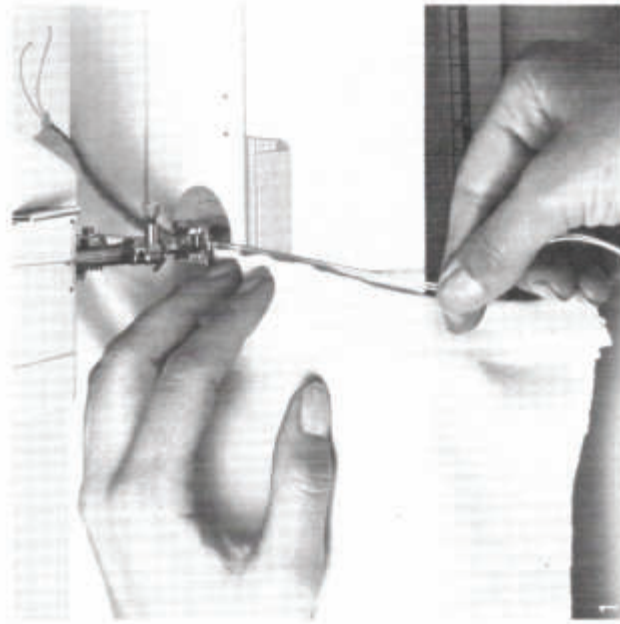

Boutonnière gansée

La ganse renforce la boutonnière.

Dans tous les tissus de mailles – aussi tricot main ou tricot machine – la ganse joue un rôle important, car elle empêche la boutonnière de se déformer.

La grosseur de la ganse dépend du tissu. Les fils les plus appropriés sont le coton peré no 8, le fil à boutonnières, le fil à coudre à la main (solide), le fil à crocheter fin.

Faites une boutonnière d'essai.

Placez l'ouvrage sous le pied, le croisé du vêtement **devant** le pied-de-biche. Ainsi la boucle du cordonnet se trouve à l'extrémité de la boutonnière qui subit la traction du bouton (fig. 6).

Comment faire la boutonnière gansée

L'accrochage du cordonnet sera bien simplifié si l'aiguille est déjà plantée dans le tissu.

1. Abaissez l'aiguille en tournant le volant et vérifiez si elle est bien au milieu du pied-de-biche. Sinon, actionnez une fois le stop-aiguille. Placez l'ouvrage sous le pied et plantez l'aiguille à l'endroit précis où la boutonnière doit commencer. N'abaissez pas encore le pied.

2. Faites passer la ganse par-dessus l'ergot médian du pied à boutonnière (fig. 7) et ramenez les deux bouts en arrière sous le pied (fig. 8). Abaissez le pied et **assurez-vous** que la ganse **glisse bien**, qu'elle n'est donc pas coincée.

3. Faites la boutonnière sans tenir la ganse, qui doit pouvoir glisser.

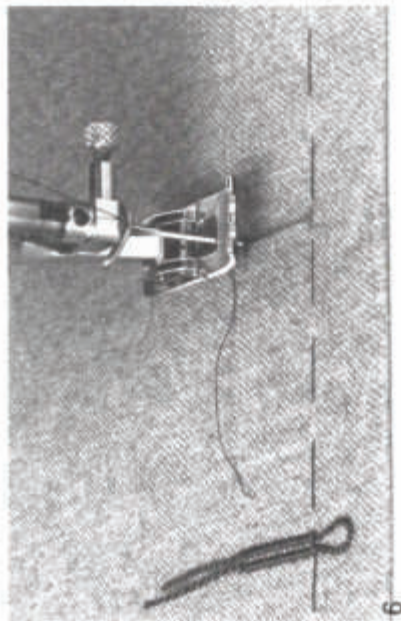

6



7

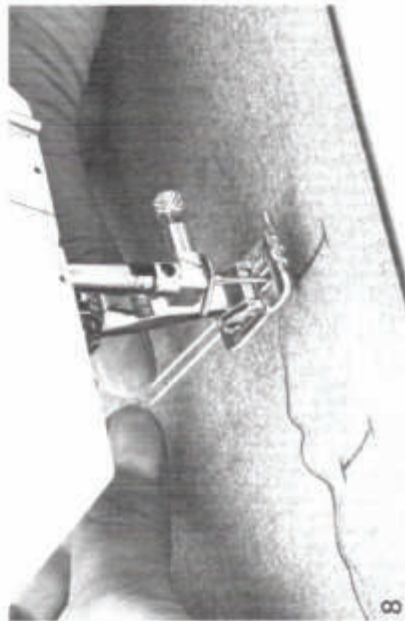

8



9

La boutonnière terminée, tirez la boucle de la ganse vers l'arrière. Dans les tissus de mailles, tirez les bouts de la ganse vers l'arrière à l'aide d'une grosse aiguille à coudre (fig. 9), nouez ou arrêtez-les.

Dans le tissu vous pouvez couper le bout de la ganse.



La boutonnière

Pied-de-biche:	452
Fil:	fil à coudre / fil à repriser
Aiguille:	80 — 70
Sélection du point:	1
Largeur de point:	s'enclenche automatiquement
Longueur de point:	presque 0
Position de l'aiguille:	s'enclenche automatiquement
Griffe d'entraînement:	sur couture
Repère coloré:	●

Pour faire la boutonnière, enflez le fil inférieur dans l'ergot de la navette (fig. 1).



1

Réglage de la boutonnière

1. Enclenchez le mécanisme à boutonnière sur la position 1 (fig. 2).

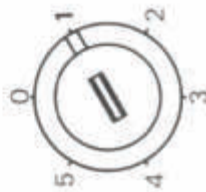

2

2. Réglez la longueur du point en tournant le bouton à droite jusqu'à l'arrêt. Le repère est en haut (fig. 3). Longueur de point: 0.

Tournez d'un demi-tour à gauche (le repère est en



bas) et vous avez le réglage de base de la longueur de point.

Réglez la densité du point en fonction du tissu: légèrement à gauche pour les gros tissus — légèrement à droite pour les tissus fins. Faites toujours une boutonnière d'essai. Suivant le genre de tissu, la longueur de point peut varier quelque peu.

Ramenez le bouton sur 1 pour la boutonnière suivante. Continuez comme indiqué plus haut. Pour tous les autres travaux de couture, réglez le bouton sur 0.



bouton sur 1
la machine coud la première chenille en avant



bouton sur 2
la machine coud la bride



bouton sur 3
la machine coud la deuxième chenille en marche arrière



bouton sur 4
la machine coud la bride



bouton sur 5
la machine arrête la boutonnière

Comment fendre la boutonnière

Pour éviter de couper une bride, il est préférable de fendre la boutonnière en partant des extrémités vers le milieu (fig. 5).



5

Confection de la boutonnière

Placez l'ouvrage sous le pied-de-biche de façon que le bord du tissu se trouve devant le pied-de-biche (fig. 4).

Abaissez l'aiguille en

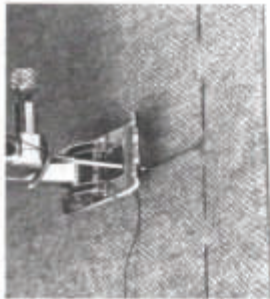

4

tournant le volant et vérifiez si elle est bien au milieu du pied-de-biche; sinon, actionnez 1 fois le stop-aiguille. Placez l'ouvrage sous le pied-de-biche et plantez l'aiguille exactement au début de la boutonnière. Abaissez le pied-de-biche et faites la boutonnière.

Piquage des bords à l'aide de la position de l'aiguille

Piquage au ras des bords
pour cols, poignets, revers, ourlets, etc.

Pied-de-biche:	016
Fil:	fil à coudre
Aiguille:	80
Sélection du point:	0
Largeur de point:	0
Longueur de point:	1½ - 4
Position de l'aiguille:	gauche / mi-gauche
Griffe d'entraînement:	sur couture
Repere coloré:	●

Amenez le bord du tissu — par la gauche — contre le guide du pied pour point invisible (fig. 1). Réglez la position d'aiguille à gauche ou mi-gauche.



1

Guidez le bord du tissu le long du pied-de-biche ou le long du repère qui se trouve sur la plaque à aiguille.

Largeur de piquage:

a) largeur du pied-de-biche = 7 mm (fig. 2)

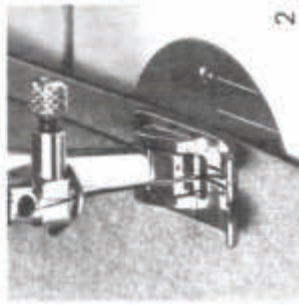

2

b) repère 1 = 10 mm (1 cm) (fig. 3)

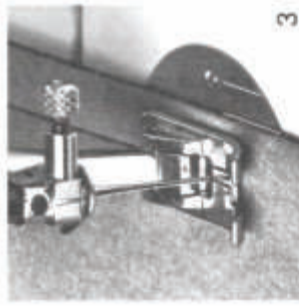

3

c) repère 2 = 15 mm (1,5 cm) (fig. 4)

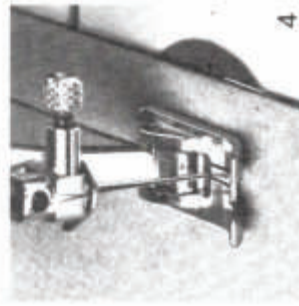

4

En plus vous pouvez varier la largeur de piquage en modifiant la position de l'aiguille: gauche, mi-gauche, droite, mi-droite.

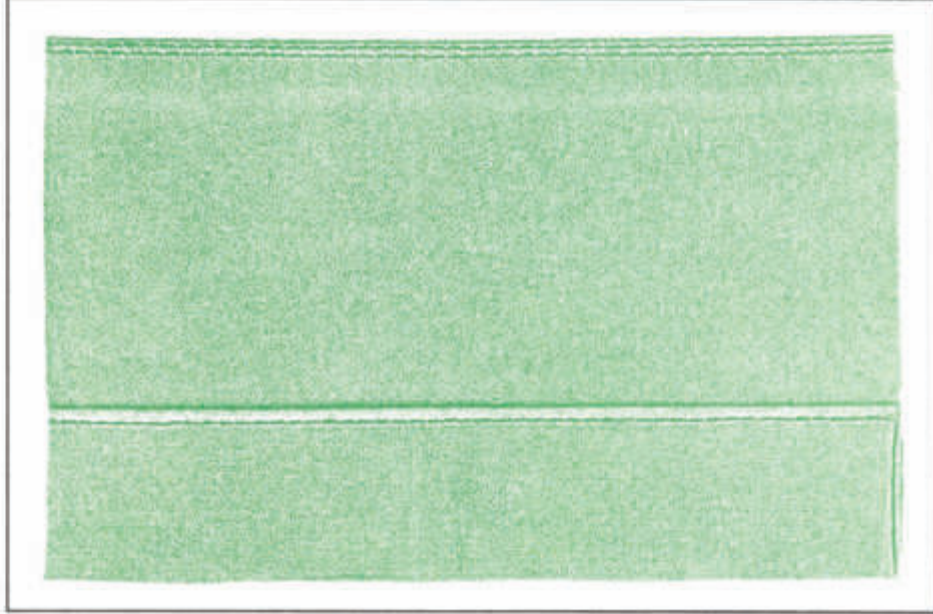

25

Piquage à distance des bords
également pour bords de tout genre

Pied-de-biche:	000
Fil:	fil à coudre
Aiguille:	80
Sélection du point:	0
Largeur de point:	0
Longueur de point:	1½ - 4
Position de l'aiguille:	toutes les positions
Griffe d'entraînement:	sur couture
Repere coloré:	●

Ourlet invisible

Pied-de-biche:	016
Fil:	fil à coudre/fil à repriser
Aiguille:	80-70
Sélection du point:	3
Largeur de point:	env. 2 1/2
Longueur de point:	2 - 2 1/2
Position de l'aiguille:	à droite
Griffe d'entraînement:	sur couture
Repère coloré:	●

Important

Un tissu fin exige — comme pour la couture à la main — une aiguille fine et un fil fin. On aura avantage à faire ce travail à vitesse réduite.

Préparation

Préparez l'ourlet comme pour le coudre à la main: surfilez le bord coupé, faufilez, repassez.

Mise en place de l'ourlet

Le travail se place ainsi sous le pied-de-biche (voir fig. 1).

Essai (sur un reste de tissu, ou directement sur l'ourlet). Vu la différence d'épaisseur des tissus, il est utile de faire un essai; l'aiguille ne doit prendre que le **minimum** possible du bord, comme en cousant à la main.

Le réglage de base est toujours le même: largeur de point 2 1/2. Ensuite cette valeur pourra être

très légèrement modifiée selon l'épaisseur du tissu.

Essai:

Cousez lentement jusqu'à ce que l'aiguille dévie à gauche. En tournant le volant à la main, vous amenez l'aiguille juste devant le point de piquage de l'aiguille et vous vérifiez qu'elle touche à

peine le bord. Si nécessaire, adaptez légèrement la largeur du point: un peu plus étroite si l'aiguille pique trop profond, un peu plus large si elle prend trop peu de tissu. Vérifiez de même le point zigzag suivant. Puis cousez env. 10 cm et faites un nouveau contrôle.

Guidage du travail

Voici un **petit truc** pour bien contrôler le passage de l'ourlet en ligne droite: retenez légèrement l'ouvrage en cousant (fig. 2).

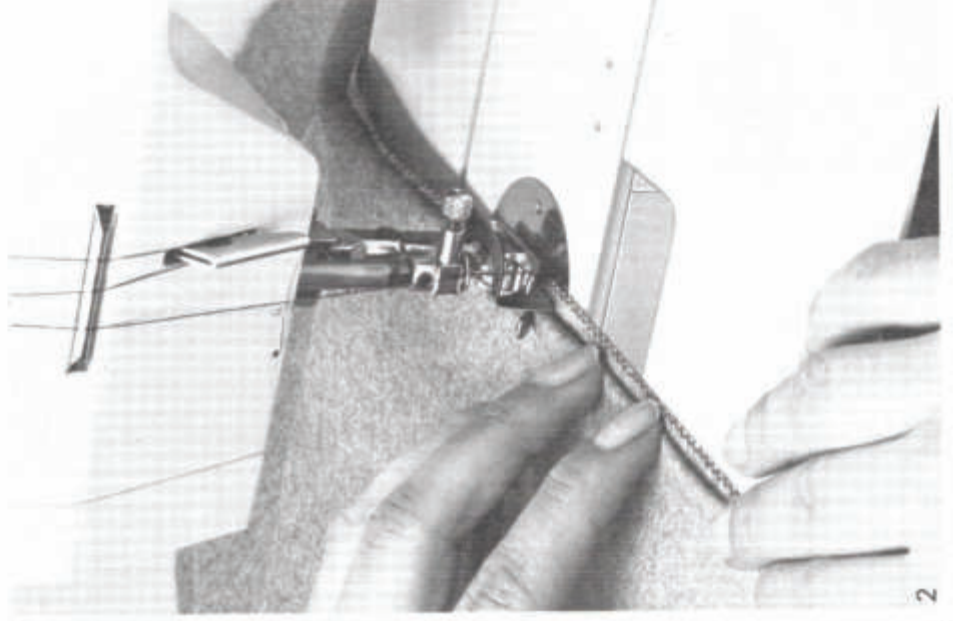
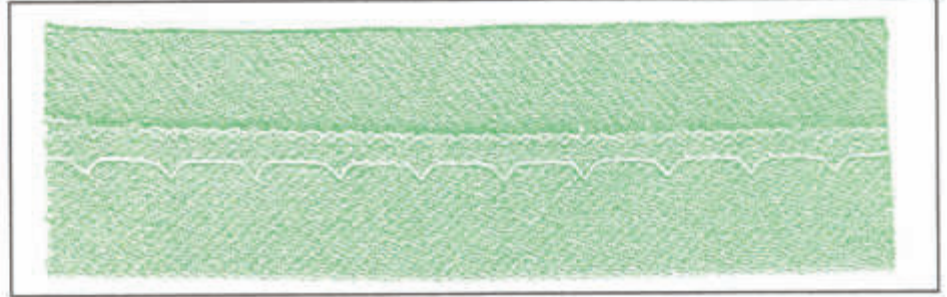

Longpoint-matic / Faufil-matic

L'interrupteur du mécanisme de faufilage automatique a 3 positions.

 Le longpoint-matic et le faufil-matic sont déconnectés. La machine coud normalement.

 Le longpoint-matic est enclenché.

 Le faufil-matic est enclenché.

Longpoint-matic

Planter l'aiguille; embrayer le longpoint-matic. Quand le longpoint-matic est enclenché, la machine coud un

point sur deux. Longueur maximale 8 mm. Les points longs peuvent être exécutés dans les 5 positions d'aiguille.

Pied-de-biche:	000
Fil:	fil à coudre
Aiguille:	80
Sélection du point:	0
Largeur de point:	0
Longueur de point:	2-4
Position de l'aiguille:	toutes les positions
Griffe d'entraînement:	sur couture
Repère coloré:	

Piqures décoratives au cordonnet

a) Le cordonnet est pris comme fil de dessus

b) Le cordonnet est pris comme fil de dessous.

Si la grosse aiguille ne convient pas au tissu, on prendra le cordonnet comme fil de dessous. Dans ce cas, il faudra coudre sur l'envers de l'ouvrage. Si la ligne de couture n'est pas visible (p.ex. sur des poches

Règle de base: Aiguille No 110

Il est possible que pour certains genres de tissu, l'aiguille No 100 suffise. Faites un essai.

appliquées), on la faufile d'abord avec du fil à reprise de couleur contrastante. La couture faufilée marque la ligne de couture. Le faufil s'enlève ensuite facilement.

Faufil-matic

Pied-de-biche:	000
Fil:	fil à coudre / faufil
Aiguille:	80
Sélection du point:	0
Largeur de point:	0
Longueur de point:	1½-4
Position de l'aiguille:	toutes les positions
Griffe d'entraînement:	sur couture
Repère coloré:	

Quand le faufil-matic est enclenché, la machine coud un point sur 6 et forme ainsi des points longs (longueur max. du point 2,4 cm). Les points de faufilage peuvent se faire avec toutes les positions d'aiguille.

Commencer la couture en faisant quelques points d'arrêt, puis planter l'aiguille dans l'ouvrage et embrayer le faufil-matic. Terminer la couture en débrayant le faufil-matic et en faisant encore quelques points d'arrêt.

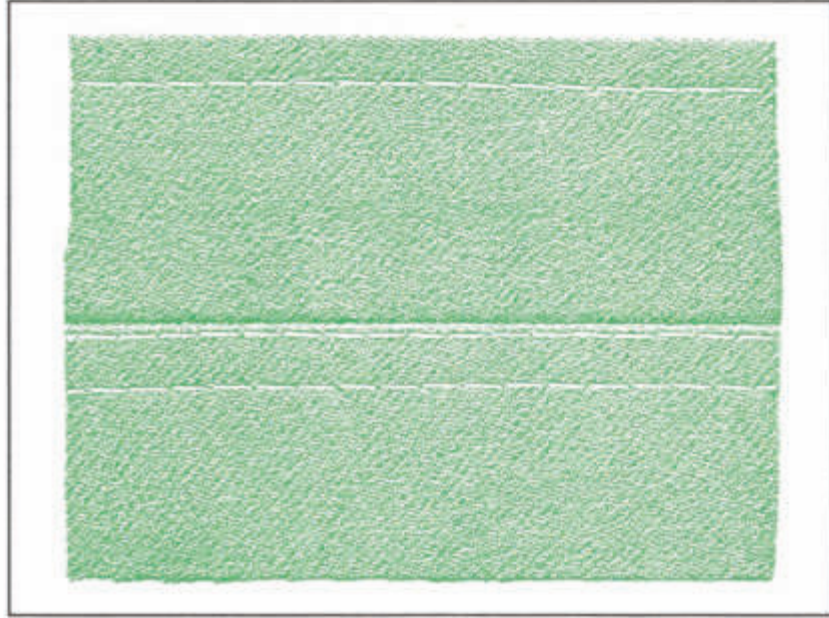

Fermeture éclair

La fermeture éclair posée et cousue à plat

Pied-de-biche:	007
Fil:	fil à coudre
Aiguille:	80
Sélection du point:	0
Largeur de point:	0
Longueur de point:	env. 2
Position de l'aiguille:	à gauche/à droite
Griffe d'entraînement:	sur couture
Repère coloré:	●

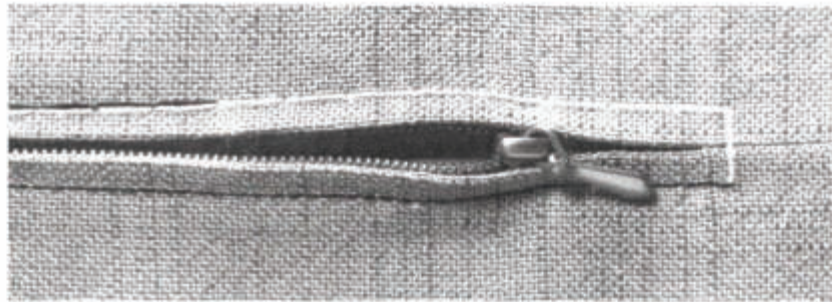

Préparation:
Faufilage automatique sur toute la couture. Marquez la longueur de la fermeture éclair et cousez jusqu'à l'ouverture de celle-ci. Enlever le faufil, sauf à l'endroit réservé à la fermeture éclair. Repassez toute la couture, recoupez-la régulièrement et surfilez. Enlever le reste du faufil.

Posez et faufilez la fermeture éclair dans la fente, de telle manière que les griffes soient masquées par le tissu. Cousez chaque côté de la fermeture éclair de bas en haut, en plaçant l'aiguille une fois à droite et une fois à gauche.

Pied pour jeans

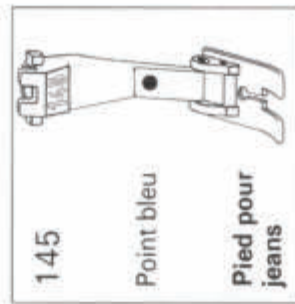

Le pied pour jeans permet de coudre sans problèmes les coutures spécialement épaisses et dures.

Selon nécessité, choisissez une longueur de point de 2 à 3,5 mm.

Assurez-vous que la position de l'aiguille soit réglée sur «milieu» et la largeur du point sur «0».

Utiliser une aiguille No 100.

Plastique / Cuir

Le plastique

De même que les fibres synthétiques, le plastique est fabriqué à partir de matières premières diverses.

Selon la matière, la surface et le grain du plastique, celui-ci doit être traité différemment en couture. S'il ne glisse pas bien, il suffit souvent d'enduire très légèrement les coutures d'huile de machine à coudre, en utilisant pour cela un petit tampon d'ouate enveloppé dans un morceau de tissu absorbant.

Le plastique se coud tous les jours avec des longs points, pour éviter qu'il ne se déchire. Utilisez éventuellement un pied à galets ou à semelle de teflon.

Le cuir et ses imitations

Il va sans dire que l'on peut aussi coudre le cuir. Pour les cuirs durs, on peut éventuellement utiliser une aiguille pour le cuir.

Avant de commencer le travail, faites un essai. Ne choisissez pas un point trop court.

Utilisez éventuellement un pied à galets ou à semelle de teflon.

Coutures à points utiles

Couture vari-overlock

Pied-de-biche:	4/70
Fil:	fil à coudre
Aiguille:	80-70
Sélection du point:	8
Largeur de point:	4
Longueur de point:	1 env.
Position de l'aiguille:	à droite
Griffe d'entraînement:	sur couture
Repère coloré:	●

Couture vari-overlock

Couture overlock super-élastique pour tous les jerseys fins: robes, blouses, lingerie, sous-vêtements de sport.

Couture overlock double

Couture overlock élastique pour tous les tricotés à grosses mailles et pour tricotés lourds.

Couture d'assemblage plate

Couture apparente pour tissu éponge, feutre, cuir, tissu jeans, vêtements de loisirs, bricolages.

Couture d'assemblage plate

Couture élastique pour lycra (gaine etc.)

Couture overlock double

Pied-de-biche:	5/60
Fil:	fil à coudre
Aiguille:	80
Sélection du point:	4
Largeur de point:	4
Longueur de point:	2-3
Position de l'aiguille:	milieu
Griffe d'entraînement:	sur couture
Repère coloré:	●

Couture d'assemblage plate

Pied-de-biche:	5/60
Fil:	fil à coudre
Aiguille:	80
Sélection du point:	3
Largeur de point:	4
Longueur de point:	2
Position de l'aiguille:	milieu
Griffe d'entraînement:	sur couture
Repère coloré:	●

Couture d'assemblage plate

Pied-de-biche:	0/00
Fil:	fil à coudre
Aiguille:	80
Sélection du point:	5
Largeur de point:	4
Longueur de point:	1/4-1
Position de l'aiguille:	milieu
Griffe d'entraînement:	sur couture
Repère coloré:	●

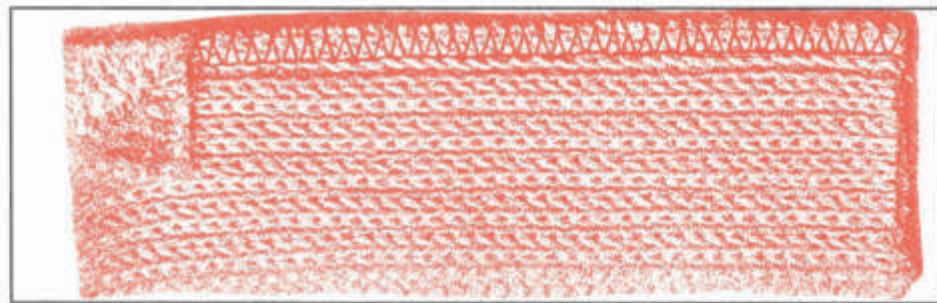
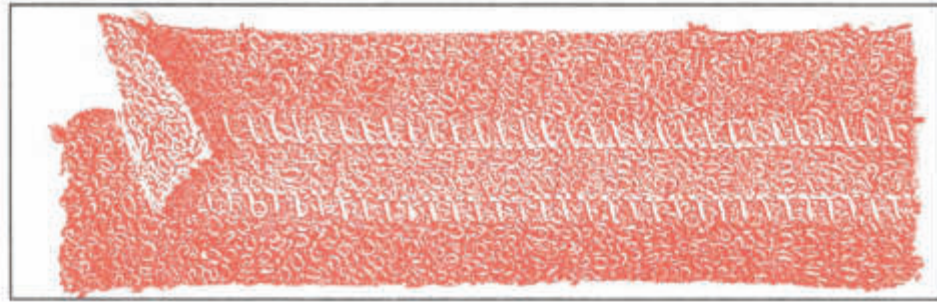
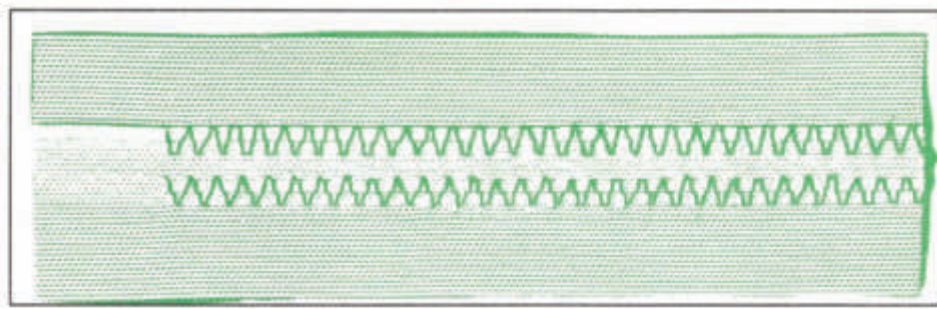

Coutures à points utiles

Le choix de la couture dépend avant tout de l'objet à confectionner. Le choix du point utile dépend essentiellement du textile utilisé. Nous distinguons trois sortes de coutures :

Les coutures ouvertes

- elles sont plates et ne marquent pas
 - elles permettent d'élargir un vêtement.
- On les utilise pour les robes, les pantalons, les jupes, les manteaux, les vestes, etc.

Les coutures overlock

- Elles permettent d'assembler et de surfiler en une seule opération.
- elles se font très rapidement
- elles sont étroites, mais ne permettent pas d'élargir un vêtement.

On les utilise pour les tissus de mailles, les pull-overs, vestes, blouses de jersey, la lingerie, les vêtements tricotés à la main ou à la machine.

Les coutures d'assemblage plates

Les coutures d'assemblage plates sont des coutures dont les bords coupés, placés l'un sur l'autre, sont piqués directement sur le bord du tissu.

- elles sont plates
- elles sont étroites et ne peuvent pas être élargies
- elles ne se roulent pas et les bords sont bien nets.

On les utilise pour les accessoires de plage, les vêtements de loisirs, la corseterie, les bricolages.

Couture à point droit triple

Couture à toute épreuve pour tissus résistants

Couture zigzag

Couture pour le tricot normalement élastique en laine, fibres synthétiques ou mélangées, ainsi que pour le jersey de soie, de coton et de laine

Couture stretch

Couture superélastique pour textiles stretch, en particulier pour vêtements de sport de tout genre.

Couture à point droit triple couture ouverte

Pied-de-biche:	560
Fil:	fil à coudre
Aiguille:	80-90
Sélection du point:	0
Largeur de point:	0
Longueur de point:	2 - 3
Position de l'aiguille:	milieu
Griffe d'entraînement:	sur couture
Repère coloré:	●

Couture zigzag couture ouverte

Pied-de-biche:	000
Fil:	fil à coudre
Aiguille:	80
Sélection du point:	1
Largeur de point:	1
Longueur de point:	1 - 1 1/2
Position de l'aiguille:	milieu
Griffe d'entraînement:	sur couture
Repère coloré:	●

Couture stretch couture ouverte

Pied-de-biche:	000
Fil:	fil à coudre
Aiguille:	80
Sélection du point:	6
Largeur de point:	1 - 1 1/2
Longueur de point:	1/2 - 1
Position de l'aiguille:	milieu
Griffe d'entraînement:	sur couture
Repère coloré:	●

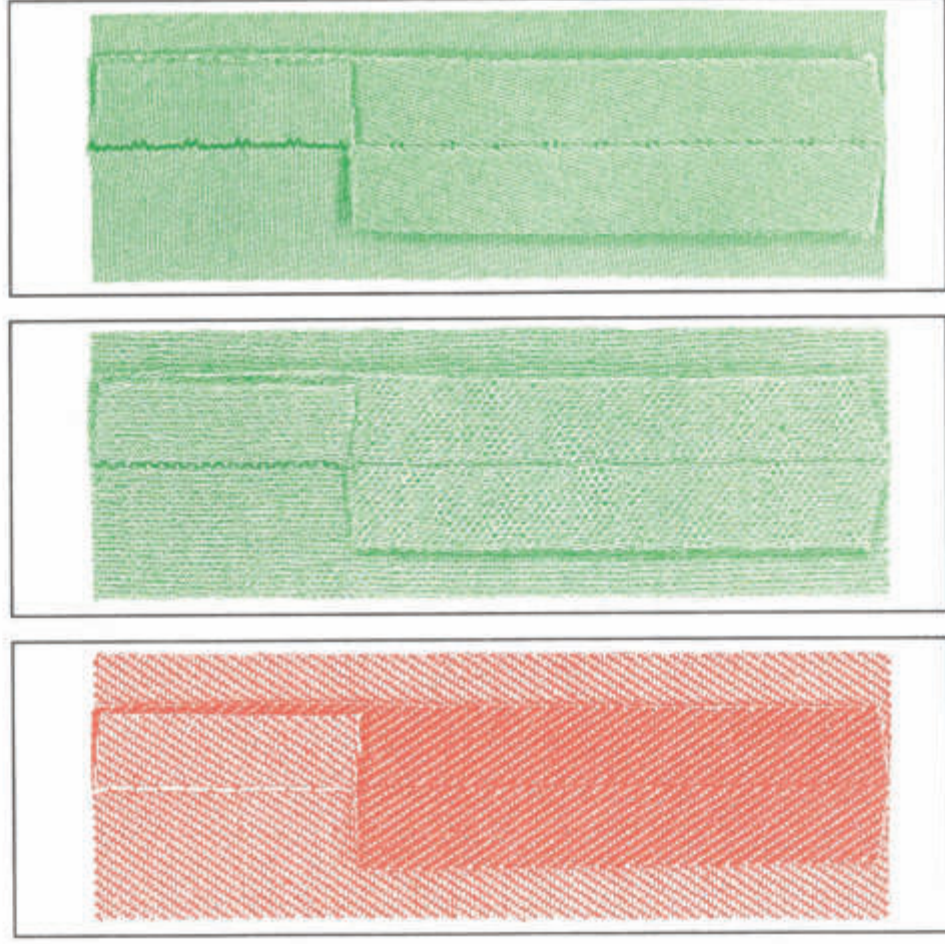

Ourlets à points utiles

Règle générale:

Faufiler l'ourlet —
marquer la largeur
voulue — coudre —
recouper le tissu superflu.

Pour tous les genres de
tricot on applique les in-
dications, « comment
coudre les tissus de
mailles » page 18.

Ourlet apparent au point de jersey

Pied-de-biche:	560
Fil:	fil à coudre
Aiguille:	80
Sélection du point:	5
Largeur de point:	4
Longueur de point:	2
Position de l'aiguille:	milieu
Griffe d'entraînement:	sur couture
Repère coloré:	●

Ourlet apparent au vari-overlock

Pied-de-biche:	470
Fil:	fil à coudre
Aiguille:	80-70
Sélection du point:	8
Largeur de point:	4
Longueur de point:	env. 1
Position de l'aiguille:	à droite
Griffe d'entraînement:	sur couture
Repère coloré:	●

Ourlet apparent au point zigzag triple

Pied-de-biche:	560
Fil:	fil à coudre
Aiguille:	80
Sélection du point:	1
Largeur de point:	4
Longueur de point:	2
Position de l'aiguille:	milieu
Griffe d'entraînement:	sur couture
Repère coloré:	●

Ourlet apparent au point de jersey

Ourlet apparent extensi-
ble pour jersey coton, lai-
ne fine, fibres synthéti-
ques ou mélangées,
Pyjamas, T-shirts, linge-
rie, sous-vêtements de
sport.

Épinglez l'ourlet ou fau-
filez-le à l'automatique.
Vous pouvez aussi coudre
directement sur le bord
coupé.

Ourlet apparent au vari-overlock

Ourlet apparent superéla-
stique pour tous les jer-
seys très extensibles.
Très indiqué pour la lin-
gerie et les sous-vête-
ments de sport.

Épinglez ou faufilez l'our-
let à l'automatique. Cou-
sez l'ourlet à 1 cm env.
du bord coupé. Recou-
pez l'excédent de tissu.

Ourlet apparent au point zigzag triple

Ourlet apparent à toute
épreuve pour tissus
résistants, jeans, etc. :
Épinglez l'ourlet ou fau-
filez-le à l'automatique.

Cousez l'ourlet à env.
1 cm du bord coupé.
Recoupez l'excédent de
tissu.

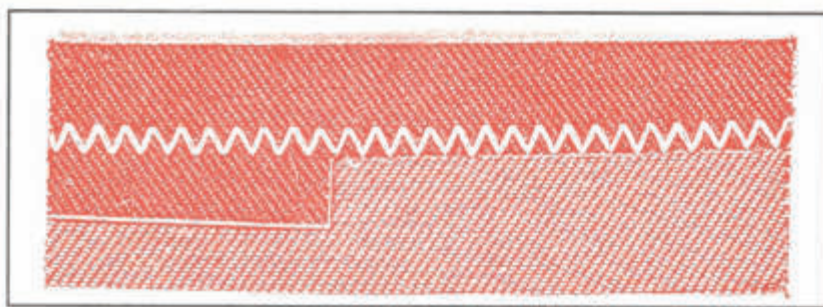
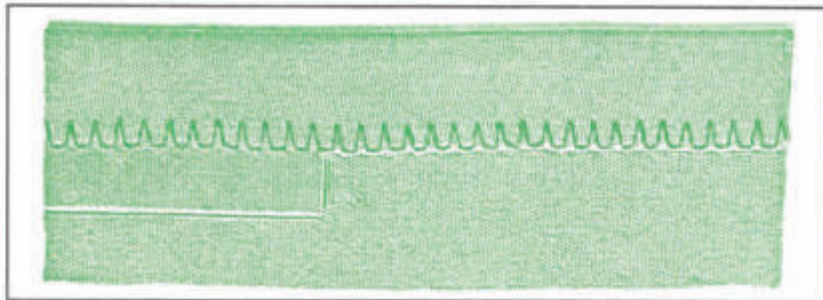
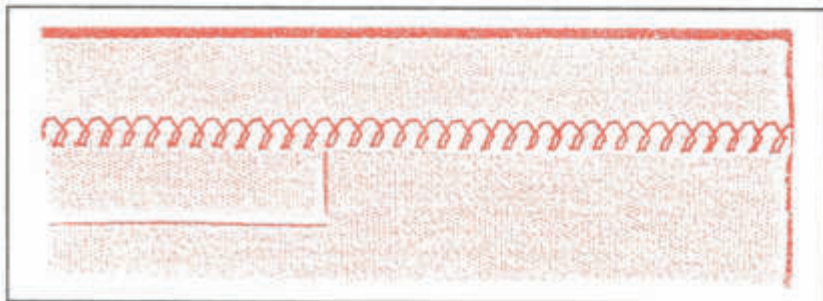

Comment coudre les tissus de mailles

p.-ex. tricot, jersey

Règles générales pour coudre les tissus de mailles.

1. Utilisez une aiguille impeccable! Même une aiguille à peine émoussée endommage les mailles, ce qui, ensuite, produit des trous.
 2. Utilisez du fil à coudre fin, surtout pour les jerseys fins. Un fil trop gros peut aussi endommager les mailles.
 3. Faufilez avec du fil à repasser qui, une fois la couture terminée, s'élèvera plus facilement qu'un faufil beaucoup plus gros et moins régulier.
 4. Vous faciliterez grandement la suite de votre travail en repassant immédiatement les coutures terminées.
 5. Faites une couture d'essai et contrôlez-en l'élasticité. La couture doit toujours être aussi extensible que le tissu lui-même. Comme l'élasticité des textiles modernes varie beaucoup d'un tissu à l'autre, il faudra peut-être modifier le réglage de base des points utiles.
- Pour un tissu très extensible on choisira éventuellement un point un peu plus court et très légèrement plus large. Ainsi la couture contient plus de fil et gagne en élasticité.

18

Bande droite avec couture apparente

Utilisée surtout pour le jersey coton et interlock (pyjamas, T-shirts, sous-vêtements de sport, lingerie)

Pied-de-biche:	560
Fil:	fil à coudre
Aiguille:	80
Sélection du point:	2
Largeur de point:	4
Longueur de point:	2
Position de l'aiguille:	milieu
Griffe d'entraînement:	sur couture
Repère coloré:	●

Pliez en deux et repassez la bande de jersey coupée franche. **Epinglez-la sur l'endroit** de l'encolure ou faufilez-la (à l'automatique, longueur de point env. 1). Assemblez au

point de nid d'abeille. Guidez l'ouvrage de telle sorte que l'aiguille pique juste au bord de la bande. Puis recoupez le surplus de tissu sur l'envers.

Bande cousue au point vari-overlock

Pour tous genres de jersey







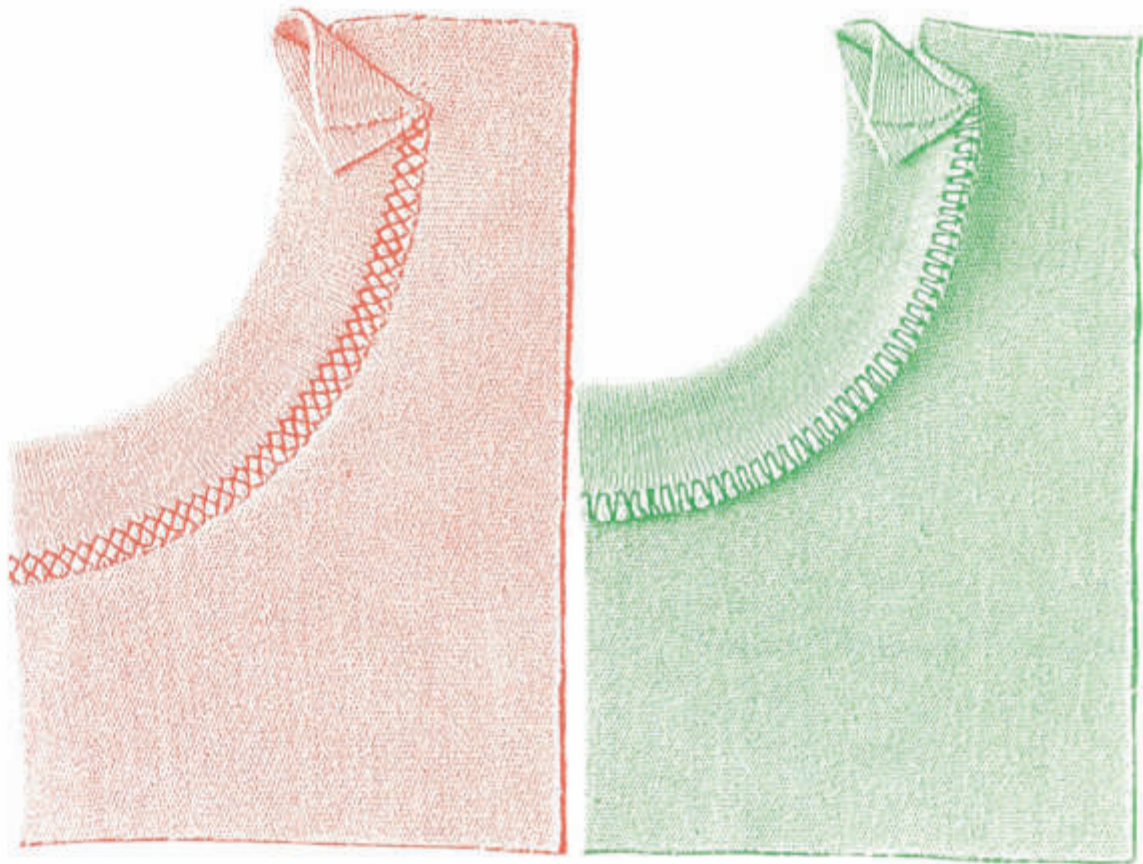



Pied-de-biche:	470
Fil:	fil à coudre
Aiguille:	80
Sélection du point:	8
Largeur de point:	4
Longueur de point:	1 env.
Position de l'aiguille:	à droite
Griffe d'entraînement:	sur couture
Repère coloré:	●

Pliez en deux et repassez une bande de jersey à coupure franche. **Epinglez-la** à l'encolure sur l'endroit: les bords

coupés de la bande empiètent sur le bord d'encolure. Pendant la couture, la cale du pied overlock suit le bord coupé.







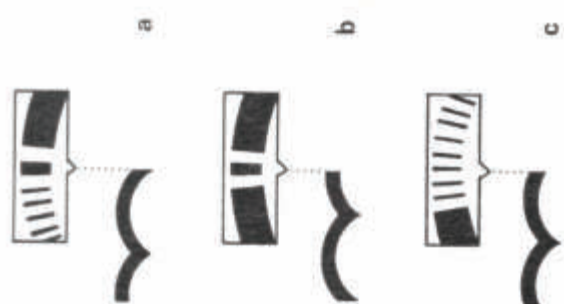













Le voyant de repérage indique où en est le motif en cours d'exécution.

<p>1 Zigzag</p>	<p>pour ouvrages de tout genre</p> <p>pour tous les travaux simples avec zigzag tels que le surfilage notamment de tissus fins, la couture d'élastique et de dentelles etc.</p> 	<p>2 Zigzag cousu</p>	<p>pour ouvrages de tout genre</p> <p>pour border les étoffes à texture lâche, pour renforcer ou raccorder les bords pour coutures d'ornement</p> 	<p>3 Point invisible</p>	<p>pour ouvrages de tout genre</p> <p>ourlet invisible, ourlet-coquille sur jerseys souples et tissus fins coutures d'ornement</p> 	<p>4 Point universel</p>	<p>pour tissus de mailles serrés, tissus et matières telles que feutre, cuir, etc.</p> <p>couture d'assemblage plate, ourlet apparent, patchwork, raccordage de jersey, pose d'élastique, coutures d'ornement</p> 	<p>5 Point lycra</p>	<p>spécial pour tissus lycra</p> <p>couture d'assemblage plate, renforcement de coutures pour corseterie</p> 	<p>6 Point stretch</p>	<p>pour tissus super-élastiques</p> <p>couture ouverte ultra-extensible pour vêtements de ski, d'équitation et de randonnées</p> 	<p>7 Point de fronces</p>	<p>pour divers ouvrages</p> <p>fronçage avec coton perlé, couture d'assemblage: bords de tissu repliés et repassés, puis juxtaposés</p> 	<p>8 Vari-overlock</p>	<p>spécial pour jerseys fins de soie ou de fibre synthétique, helanca et jerseys fins de laine et de coton</p> <p>coutures et ourlets overlock ultra-élastiques, surtout pour vêtements de sport, pyjamas, T-shirts, pulls, trainings, etc.</p> 	<p>9 Couture serpentine</p>	<p>pour de nombreux ouvrages de tout genre</p> <p>reprise au point serpent, accommodages sur tissu, renforcement des bords, etc.</p> 	<p>10 Feston</p>	<p>sur tous les tissus</p> <p> finition de nappes, sets, cols, poignets, etc.</p> 
------------------------	---	------------------------------	---	---------------------------------	--	---------------------------------	---	-----------------------------	--	-------------------------------	---	----------------------------------	--	-------------------------------	--	------------------------------------	---	-------------------------	--











Utilisation des points rouges

<p>0 point droit triple</p>  <p>pour: tissus manchester, tissus jeans, tissus pour survêtements, toile pour chaises- longues, bords de tapis, sacs de touristes, sacs de couchage, etc. coutures à toute épreuve pour as- sembler des pièces d'étoffe ou pour surpiquer des coutures</p>	<p>1 zigzag triple</p>  <p>pour: tissus jeans, cuir, tissus déco, stores légers, etc. coutures et ourlets apparents, pose de bande, raccou- modage de vête- ments de sport, couvertures de laine, sacs de couchage, sacs de touristes, toiles de chaises-longues, etc.</p>	<p>2 point de nid d'abeille</p>  <p>pour: divers genres de jersey et tissus lisses couture et ourlet apparents, T-shirts, pulls, lingerie, sets, nappes, bricolages, etc.</p>	<p>3 point frotté</p>  <p>spécialement pour les tissus éponge, tissus jeans, cuir et autres tissus résistants couture d'assem- blage plate, ourlet apparent pour vêtements de plage, bricolages</p>
<p>4 overlock double</p>  <p>pour: genres de tissus de mailles plutôt grossiers ainsi que pour pièces trico- tées à la main ou à la machine La couture over- lock coud et surfile en même temps</p>	<p>5 point de jersey</p>  <p>pour: jersey coton, jersey de fibres mélangées et synthétiques couture et ourlets apparents, spécia- lement pour lingerie et pulls coton, raccoupage de jersey, pose d'élastique, etc.</p>	<p>6 point de finition (bords)</p>  <p>pour: toutes sortes de travaux ourlet apparent, pose de dentelles et bandes de tous genres, bordures décoratives, bricolages</p>	<p>7 zigzag combiné</p>  <p>pour: tissus de mailles et autres tissus ourlet apparent, coutures couvertes, etc.</p>

<p>1 Zigzag</p> <p>pour ouvrages de tout genre</p> <p>pour tous les travaux simples avec zigzag tels que le surfilage notamment de tissus fins. la couture d'élastique et de dentelles etc.</p> 	<p>2 Zigzag cousu</p> <p>pour ouvrages de tout genre</p> <p>pour border les étoffes à texture lâche, pour renforcer ou raccorder les bords pour coutures d'ornement</p> 	<p>3 Point invisible</p> <p>pour ouvrages de tout genre</p> <p>ourlet invisible, ourlet-coquille sur jerseys souples et tissus fins coutures d'ornement</p> 	<p>4 Point universel</p> <p>pour tissus de mailles serrés, tissus et matières telles que feutre, cuir, etc.</p> <p>couture d'assemblage plate, ourlet apparent, patchwork, raccordage de jersey, pose d'élastique, coutures d'ornement</p> 	<p>5 Point lycra</p> <p>spécial pour tissus lycra</p> <p>couture d'assemblage plate, renforcement de coutures pour corseterie</p> 	<p>6 Point stretch</p> <p>pour tissus super-élastiques</p> <p>couture ouverte ultra-extensible pour vêtements de ski, d'équitation et de randonnées</p> 
<p>7 Point de fronces</p> <p>pour divers ouvrages</p> <p>fronçage avec coton perlé, couture</p> <p>d'assemblage: bords de tissu repliés et repassés, puis juxtaposés</p> 	<p>8 Vari-overlock</p> <p>spécial pour jerseys fins de soie ou de fibre synthétique, helanca et jerseys fins de laine et de coton</p> <p>coutures et ourlets overlock ultra-élastiques, surtout pour vêtements de sport, pyjamas, T-shirts, pulls, trainings, etc.</p> 	<p>9 Couture serpentine</p> <p>pour de nombreux ouvrages de tout genre</p> <p>reprise au point serpentini, raccorder commodages sur tissu, renforcement des bords, etc.</p> 	<p>10 Feston</p> <p>sur tous les tissus</p> <p> finition de nappes, sets, cols, poignets, etc.</p> 	<p>11-20 Points d'ornement</p> 	

Utilisation des points rouges

<p>0 point droit triple</p>  <p>pour: tissus manchester, tissus jeans, tissus pour survêtements, toile pour chaises-longues, bords de tapis, sacs de touristes, sacs de couchage, etc. coutures à toute épreuve pour asssembler des pièces d'étoffe ou pour surpiquer des coutures</p>	<p>1 zigzag triple</p>  <p>pour: tissus jeans, cuir, tissus déco, stores légers, etc. coutures et ourlets apparents, pose de bande, raccommodage de vêtements de sport, couvertures de laine, sacs de couchage, sacs de touristes, toiles de chaises-longues, etc.</p>	<p>2 point de nid d'abeille</p>  <p>pour: divers genres de jersey et tissus lisses couture et ourlet apparents, T-shirts, pulls, lingerie, sets, nappes, bricolages, etc.</p>	<p>3 point frotté</p>  <p>spécialement pour les tissus éponge, tissus jeans, cuir et autres tissus résistants couture d'assemblage plate, ourlet apparent pour vêtements de plage, bricolages</p>
<p>4 overlock double</p>  <p>pour: genres de tissus de mailles plutôt grossiers ainsi que pour pièces tricotées à la main ou à la machine La couture overlock coud et surfile en même temps</p>	<p>5 point de jersey</p>  <p>pour: jersey coton, jersey de fibres mélangées et synthétiques couture et ourlets apparents, spécialement pour lingerie et pulls coton, raccommodage de jersey, pose d'élastique, etc.</p>	<p>6 point de finition (bords)</p>  <p>pour: toutes sortes de travaux ourlet apparent, pose de dentelles et bandes de tous genres, bordures décoratives, bricolages</p>	<p>7 zigzag combiné</p>  <p>pour: tissus de mailles et autres tissus ourlet apparent, coutures couvertes, etc.</p>

Sélection des points rouges Points 0 ... 7 Points 0

Pied-de-biche: 560

Fil: approprié à l'ouvrage
Aiguille: correspondant au fil

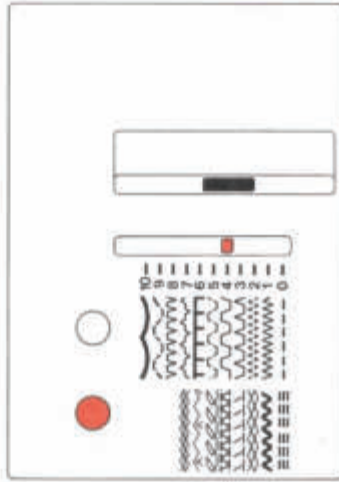

- Poussez le levier sélecteur à droite et placez-le sur le point choisi.
 - Mettez le bouton à poignée en face du repère coloré
- Exemples d'application pratique voir page 16a.

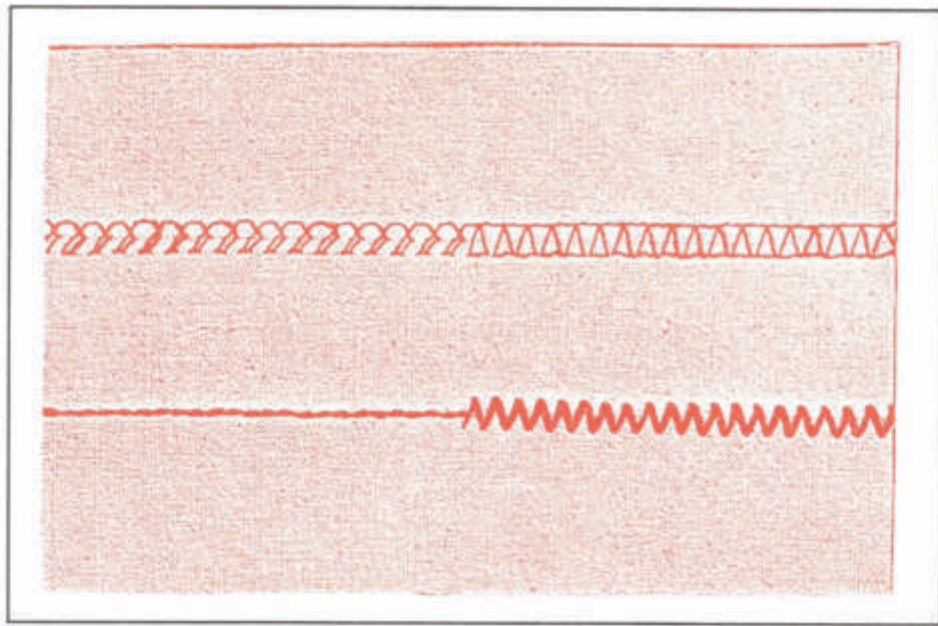

Sélection du point: 0-7

Largeur de point: 4

Pos. de l'aiguille: milieu

Boutonnière: 0

Longueur de point: 2-3

Griffe d'entraînement: sur couture

Repère coloré: ●

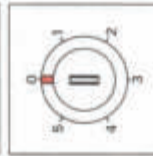

Point droit triple 0

Choix du point: 0
Largeur de point: 0
Longueur de point: 2

Point zigzag triple 1

Choix du point: 1
Largeur de point: 4
Longueur de point: 2

Point de jersey 5

Choix du point: 5
Largeur de point: 4
Longueur de point: 2

Overlock double 4

Choix du point: 4
Largeur de point: 4
Longueur de point: 2

Sélection des points verts Points 0 ... 10

Pied-de-biche: 000
 Fil: approprié à l'ouvrage
 Aiguille: correspondant au fil

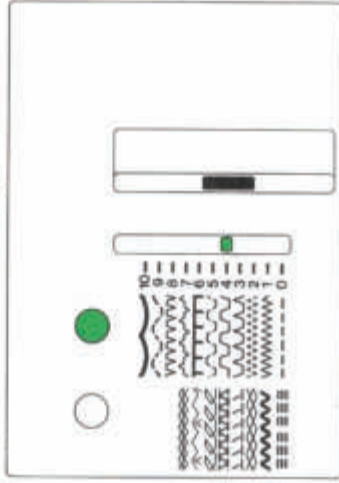

- Poussez le levier sélecteur à droite et placez-le sur le point choisi.
- Mettez le bouton à poignée en face du repère coloré vert.

Exemples pratiques pour l'utilisation des points verts voir page 17a.

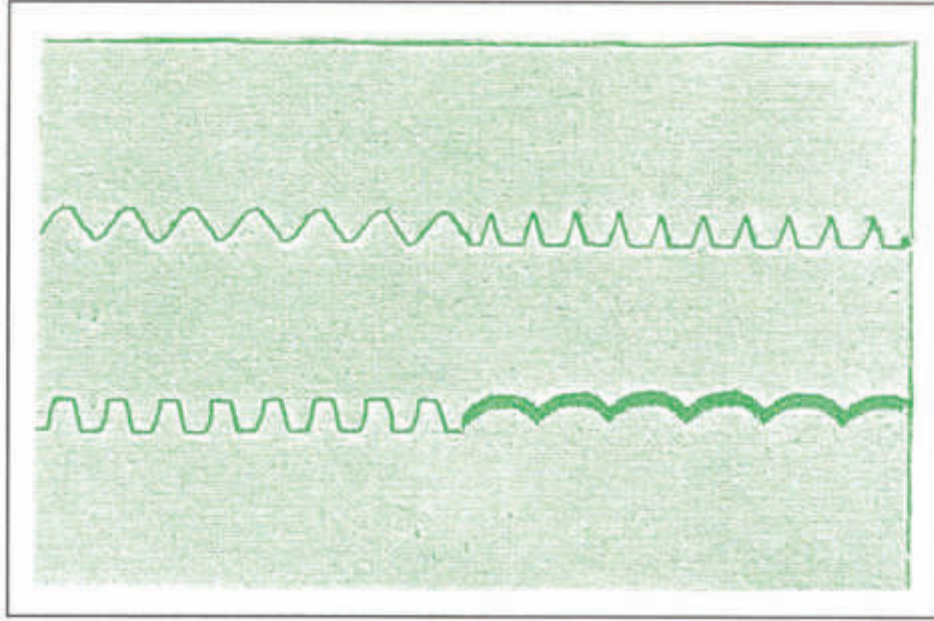

Sélection du point: 0-10

Largeur de point: 1-4
 Pos. de l'aiguille: milieu

Boutonnière: 0

Longueur de point: 1-4

Griffe d'entraînement: sur couture

Repère coloré: ●
 14a



Point universel 4

Choix du point: 4
 Largeur de point: 4
 Longueur de point: 2

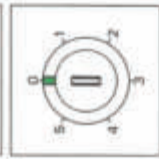

Point de feston 10

Choix du point: 10
 Largeur de point: 4
 Longueur de point: ¼



Couture serpentine 9

Choix du point: 9
 Largeur de point: 4
 Longueur de point: 1½



Vari-Overlock 8

Choix du point: 8
 Largeur de point: 4
 Longueur de point: 1-1½
 Position de l'aiguille: à droite

Sélection des points rouges Points 0 ... 7 Points 0

Pied-de-biche: 560

Fil: approprié à l'ouvrage correspondant au fil

Aiguille:

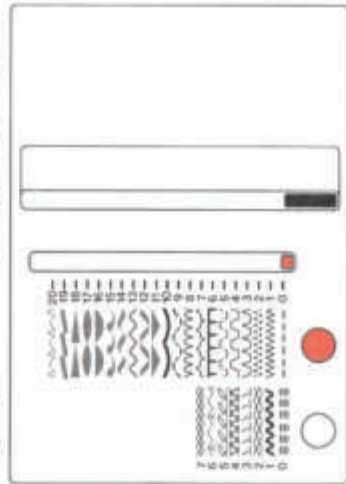

- Poussez le levier sélecteur à droite et placez-le sur le point choisi.

- Mettez le bouton à poignée en face du repère coloré

Exemples d'application pratique voir page 16

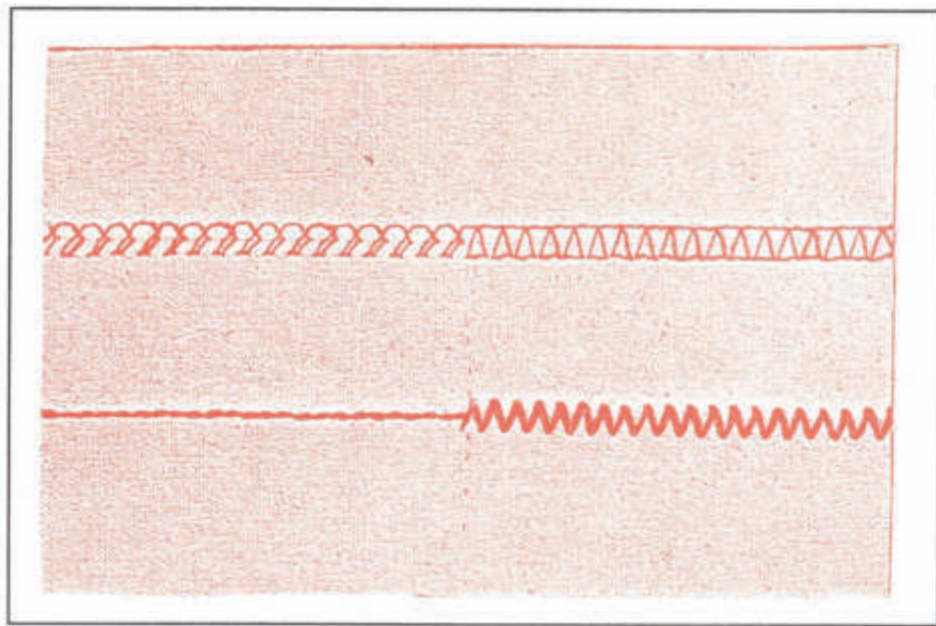

Sélection du point: 0-7

Largueur de point: 4

Pos. de l'aiguille: milieu

Boutonnière: 0

Longueur de point: 2-3

Griffe d'entraînement: sur couture

Repère coloré: ●



Point droit triple 0

Choix du point: 0
Largueur de point: 0
Longueur de point: 2

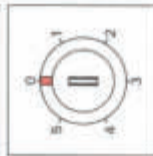

Point zigzag triple 1

Choix du point: 1
Largueur de point: 4
Longueur de point: 2



Point de jersey 5

Choix du point: 5
Largueur de point: 4
Longueur de point: 2



Overlock double 4

Choix du point: 4
Largueur de point: 4
Longueur de point: 2

Sélection des points verts Points 0 ... 20

Pied-de-biche: 000

Fil: approprié à l'ouvrage correspondant au fil

Aiguille:



Sélection du point: 0-20

- Poussez le levier sélecteur à droite et placez-le sur le point choisi, entre 0 et 20.

- Réglez le bouton à poignée pour voyant lumineux sur le vert.

Exemples pratiques pour l'utilisation des points verts 0 ... 20 voir page 17.

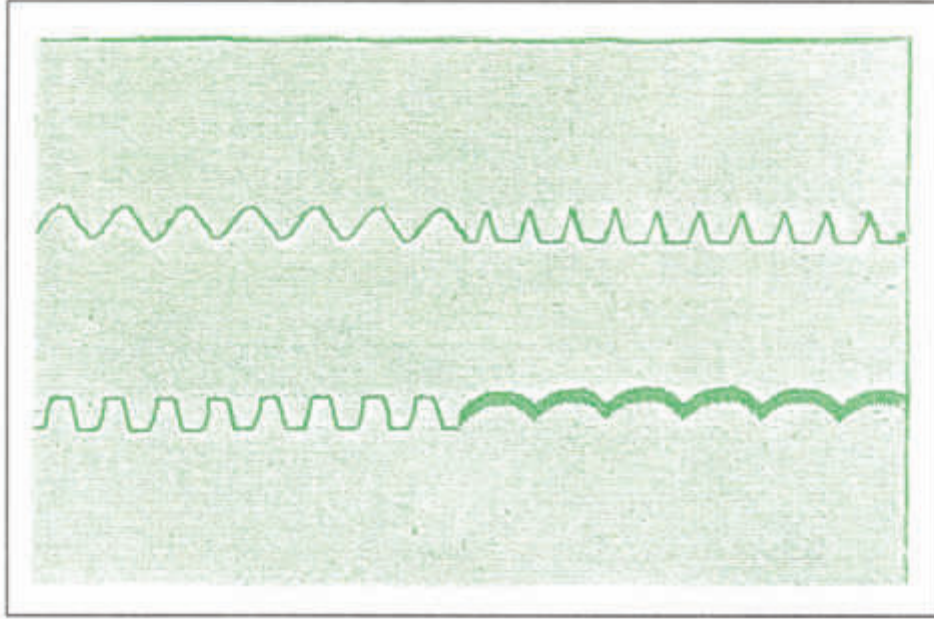

Point universel 4

Choix du point: 4
 Largeur de point: 4
 Longueur de point: 2

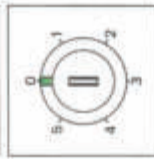

Point de feston 10

Choix du point: 10
 Largeur de point: 4
 Longueur de point: 1/4



Couture serpentine 9

Choix du point: 9
 Largeur de point: 4
 Longueur de point: 1 1/2

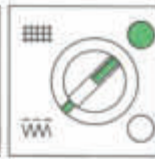

Vari-Overlock 8

Choix du point: 8
 Largeur de point: 4
 Longueur de point: 1-1 1/2
 Position de l'aiguille: à droite

Largeur de point: 1-4
 Pos. de l'aiguille: milieu

Boutonnière: 0

Longueur de point: 1-4

Griffe d'entraînement: sur couture

Repère coloré: ●

Le zigzag

Point vert 1

Réglage du zigzag

Poussez le levier sélecteur à droite et placez-le sur le point 1

Pied-de-biche:	000
Fil:	approprié à l'ouvrage correspondant au fil
Aiguille:	
Sélection du point:	1
Largeur de point:	1-4
Longueur de point:	1-4
Position de l'aiguille:	milieu
Griffe d'entraînement:	sur couture
Repère coloré:	●

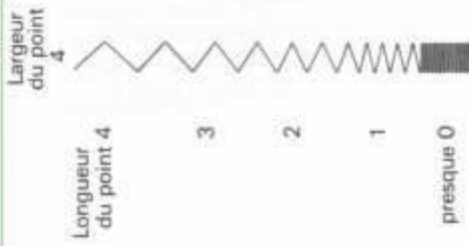

Réglage de la largeur du zigzag

La largeur du point zigzag se règle au moyen du bouton de réglage de largeur de point. Elle peut être réglée en continu jusqu'à 4 mm.

La largeur du point peut être modifiée au cours du travail et quand la machine est arrêtée.

Mais l'aiguille ne doit pas être plantée dans le tissu quand la machine est à l'arrêt!

largeur 4. Longueur : 1 ou 1/2

Surfilage des bords

Pied-de-biche:	000
Fil:	fil à repriser, év. fil à coudre
Aiguille:	80-70
Largeur de point:	2 1/2 - 4
Longueur de point:	1-4

Règle générale: Ne choisissez ni un zigzag trop

large, ni un point trop long; coupez d'abord

Bourdon = zigzag serré

Pied-de-biche:	030 pied à broder
Fil:	fil à broder No 30
Aiguille:	80
Largeur de point:	1 1/2 - 4
Longueur de point:	presque 0

Réglage du point pour un zigzag serré:

Tournez le bouton de réglage de longueur de point à droite jusqu'à la butée.

Le repère se trouve en haut du bouton. La longueur de point est maintenant à 0.

En tournant d'un demi-tour à gauche — repère en bas — on obtient le réglage de base de la longueur du point.



On adapte la densité du point au genre de textile. On tourne un peu à gauche pour les tissus plus épais, un peu à droite pour les tissus plus fins. Faites un essai.

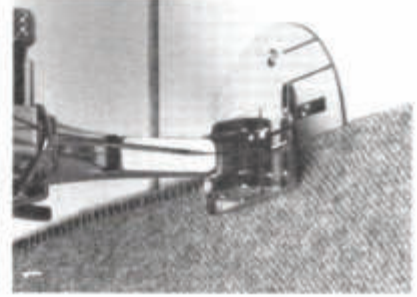

proprement les bords. Autant que possible utilisez du fil à repriser, surtout pour les tissus fins.

Guidez le bord du tissu au milieu du pied-de-biche, afin que l'aiguille pique alternativement dans le tissu et dans le vide (fig. 1).

Pour coudre sur le bord, guidez également sur le bord (fig. 2).

Point droit Point vert 0

Pied-de-biche: 000

Fil: approprié à l'ouvrage
Aiguille: correspondant au fil
voir tableau des aiguilles et des fils page 10

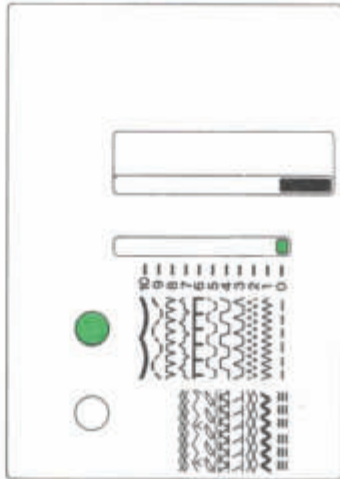

Sélection du point: 0

Largeur de point: 0
Pos. de l'aiguille: milieu

Boutonnière: 0

Longueur de point: 1-4
longueur normale = 1 1/2 - 2

Griffe d'entraînement: sur couture

Repère coloré: ●

Marche avant
Régulée d'après les indications données, la machine coud en marche avant, selon la longueur de point choisie. La longueur de point est choisie en fonction du travail à faire et du genre d'ouvrage.

Marche arrière
Poussez le bouton réglant la longueur de point vers le haut au-dessus du 0 et tenez-le jusqu'à la fin de la couture en marche arrière. Au moment où vous lâchez le bouton, la machine repart en avant avec la longueur de point sélectionnée auparavant.

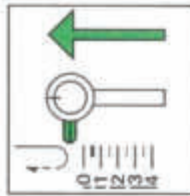

Arrêt des coutures

(consolidation)
Début et fin de couture: cousez 1 cm en arrière et 1 cm en avant.

Arrêt des coutures épaisses.

En commutant de la marche avant sur la marche arrière et vice versa, arrêtez la machine! Grâce au stop-aiguille, l'aiguille reste toujours en haut quand la machine s'arrête. Elle ne risque donc pas de se courber dans les tissus épais.

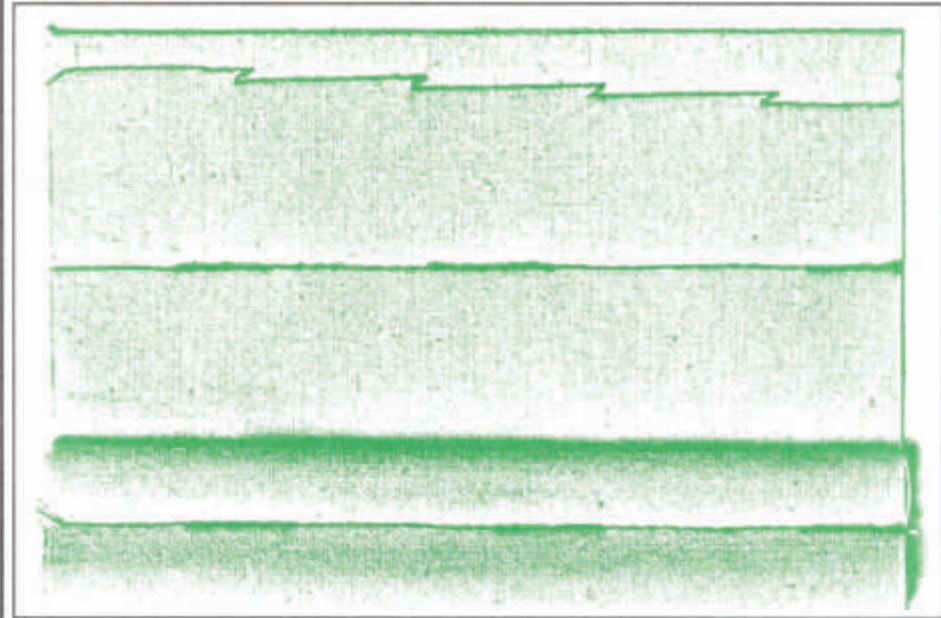
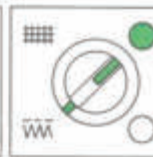
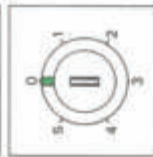

Cinq positions d'aiguille
Le bouton réglant la position de l'aiguille permet de déplacer la position des points à gauche et à droite sur 5 positions différentes.

Pour la couture normale l'aiguille se trouve au milieu.

Exemples d'applications pratiques:

- Ourllet invisible page 24
- Bords piqués page 25
- Pose de fermeture éclair page 22

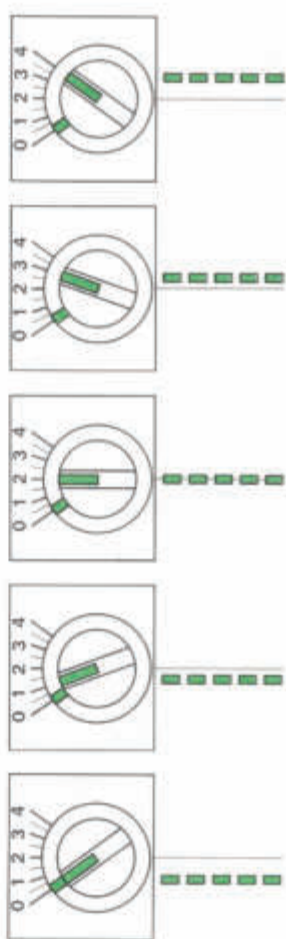

Le zigzag

Point vert 1

Réglage du zigzag

Pied-de-biche:	000
Fil:	approprié à l'ouvrage correspondant au fil
Aiguille:	80
Sélection du point:	1
Largeur de point:	1-4
Longueur de point:	1-4
Position de l'aiguille:	milieu
Griffe d'entraînement:	sur couture
Repère coloré:	●

Réglage de la largeur du zigzag

La largeur du point zigzag se règle au moyen du bouton de réglage de largeur de point. Elle peut être réglée en continu jusqu'à 4 mm.

La largeur du point peut être modifiée au cours du travail et quand la machine est arrêtée.

Mais l'aiguille ne doit pas être plantée dans le tissu quand la machine est à l'arrêt!

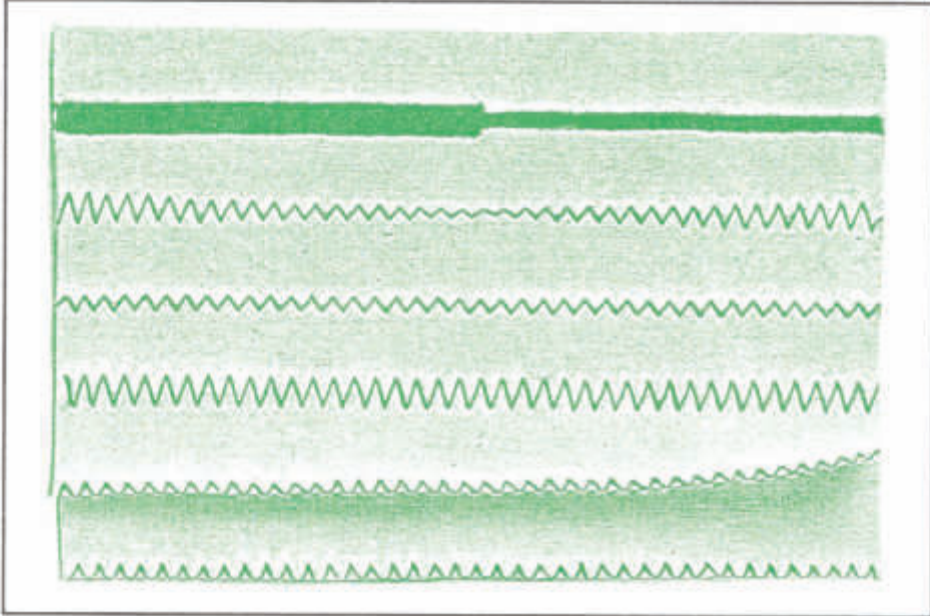
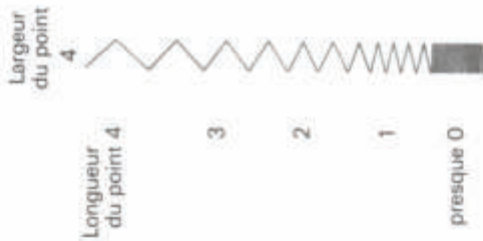

Bourdon = zigzag serré

Pied-de-biche:	030* pied à broder
Fil:	fil à broder N° 30
Aiguille:	80
Largeur de point:	1½-4
Longueur de point:	presque 0

* Accessoire spécial pour la classe 931

Réglage du point pour un zigzag serré:

Tournez le bouton de réglage de longueur de point à droite jusqu'à la butée.

Le repère se trouve en haut du bouton. La longueur de point est maintenant à 0.

En tournant d'un demi-tour à gauche — repère en bas — on obtient le réglage de base de la longueur du point.



On adapte la densité du point au genre de textile. On tourne un peu à gauche pour les tissus plus épais, un peu à droite pour les tissus plus fins. Faites un essai.

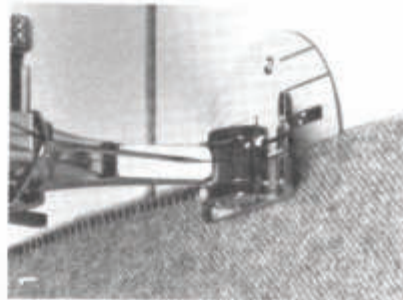

Pour coudre sur le bord, guidez également sur le bord (fig. 2).

Autant que possible utilisez du fil à repriser, surtout pour les tissus fins. Guidez le bord du tissu au milieu du pied-de-biche, afin que l'aiguille pique alternativement dans le tissu et dans le vide (fig. 1).

Surfilage des bords

Pied-de-biche:	000
Fil:	fil à repriser, év. fil à coudre
Aiguille:	80-70
Largeur de point:	2½-4
Longueur de point:	1-4

Règle générale: Ne choisissez ni un zigzag trop large, ni un point trop long; coupez d'abord

Point droit Point vert 0

Pied-de-biche: 000

Fil: approprié à l'ouvrage
Aiguille: correspondant au fil
voir tableau des aiguilles et des fils page 10



Sélection du point: 0

Largeur de point: 0

Pos. de l'aiguille: milieu

Boutonnière: 0

Longueur de point:

1-4 longueur normale = 1 1/2-2

Griffe d'entraînement: sur couture

Repère coloré: ●

Marche avant

Réglée d'après les indications données, la machine coud en marche avant, selon la longueur de point choisie. La longueur de point est choisie en fonction du travail à faire et du genre d'ouvrage.

Marche arrière

Poussez le bouton réglant la longueur de point vers le haut au-dessus du 0 et tenez-le jusqu'à la fin de la couture en marche arrière. Au moment où vous lâchez le bouton, la machine repart en avant avec la longueur de point sélectionnée auparavant.



Arrêt des coutures

(consolidation)
Début et fin de couture: cousez 1 cm en arrière et 1 cm en avant.

Arrêt des coutures épaisses.

En commutant de la marche avant sur la marche arrière et vice versa, arrêtez la machine! Grâce au stop-aiguille, l'aiguille reste toujours en haut quand la machine s'arrête. Elle ne risque donc pas de se courber dans les tissus épais.

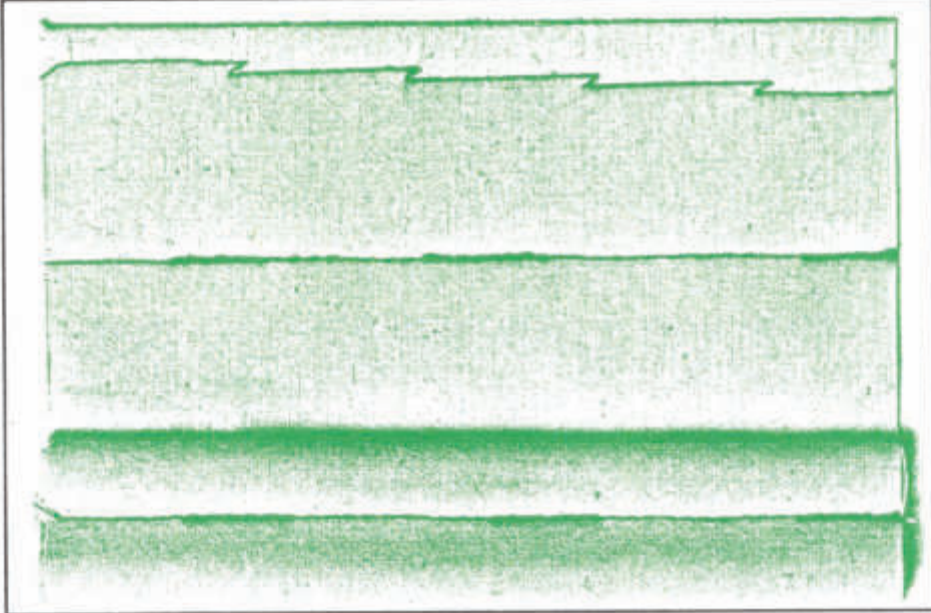

Cinq positions d'aiguille

Le bouton réglant la position de l'aiguille permet de déplacer la position des points à gauche et à droite sur 5 positions différentes.

Pour la couture normale l'aiguille se trouve au milieu.

Exemples d'applications pratiques:

- Ourlet invisible page 24
- Bords piqués page 25
- Pose de fermeture éclair page 22

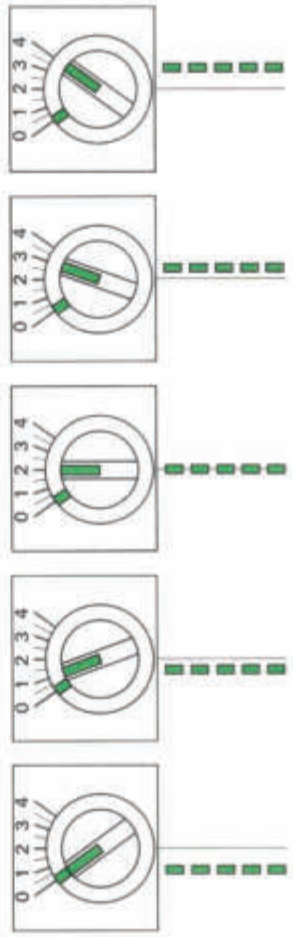

Quelques conseils utiles

Vous travaillerez avec beaucoup plus de facilité si vous êtes bien assise et si vous guidez votre ouvrage correctement.

Quelques indications

Posez votre Bernina suffisamment loin du bord de la table; le levier du pied-de-biche, une fois en place, doit pendre juste devant le bord de la table.

Asseyez-vous exactement en face de l'aiguille, c'est-à-dire devant l'endroit précis où se fait le travail, donc pas devant le milieu de la machine. Vous pourriez ainsi mieux suivre votre travail sans vous fatiguer.

Assurez-vous que votre siège est à bonne hauteur et vous permet de travailler commodément. Un siège trop bas rend le travail plus pénible.

Il est déconseillé de guider l'ouvrage par-devant, car on risque de le retenir involontairement (fig. 1).



Il ne faut pas non plus tirer l'ouvrage derrière le pied-de-biche. La meilleure méthode consiste à guider l'ouvrage par le côté, les doigts de la main gauche près du pied-de-biche (fig. 2).

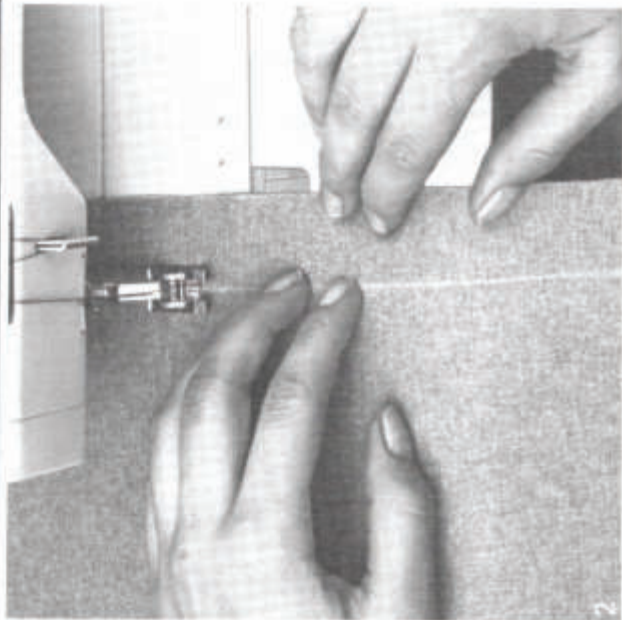

Pour les travaux difficiles, surtout dans les tissus fins, il est préférable de ne pas laisser glisser l'ouvrage sous la main, mais de bien le tenir et de progresser étape par étape.

Les travaux à exécuter sur les bords — surfilages, surpiqûres, finitions, pose de dentellés — réussissent mieux si l'on guide l'ouvrage sur le bord (fig. 3).

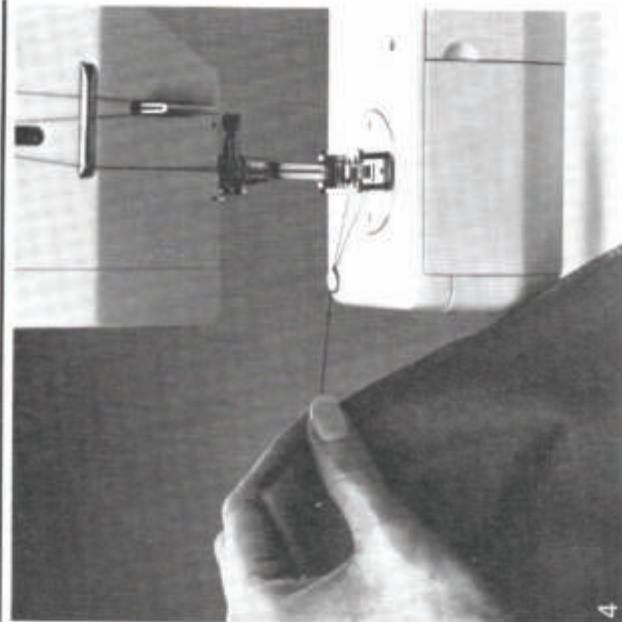
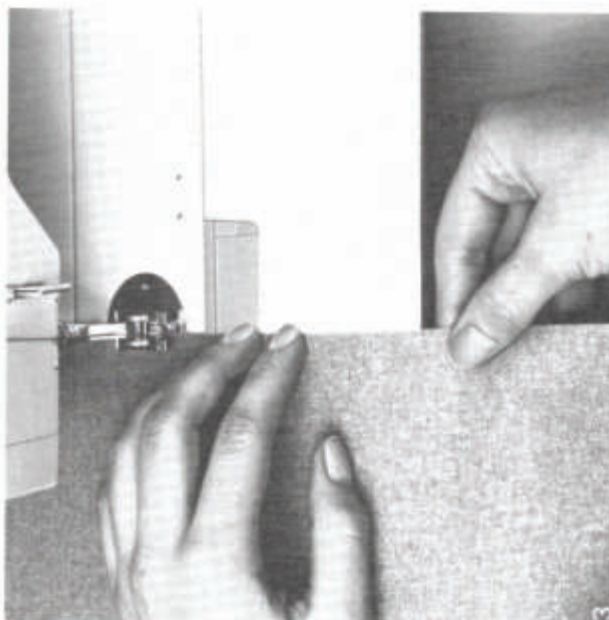

Pour enlever le travail relever le pied-de-biche, retirer l'ouvrage de la gauche en arrière et tirer les deux fils au travers du coupe-fil.

Les fils se libèrent d'eux-mêmes, dès le début d'une nouvelle couture.

Fil et aiguille

Veillez noter que votre Bernina utilise le **système d'aiguille 130/705H**

En achetant des aiguilles exigez expressément des aiguilles du système 130/705H.

La grosseur de l'aiguille que vous utiliserez dépend du fil choisi: **l'aiguille doit s'accorder au fil.**

Quelle aiguille pour quel fil? Le tableau ci-contre vous l'indique.

On trouve habituellement dans le commerce des aiguilles portant les numéros de 70 à 120. Plus l'aiguille est fine, plus le numéro est **bas**. Pour le fil c'est le contraire: plus le fil est fin, plus le numéro est **élevé**.

Pendant le travail le fil se loge dans la longue rainure de l'aiguille. Si l'aiguille est trop fine, le fil ne peut s'y loger. On a alors des points manqués.

Aiguille	70	80	90	100	110-120
Fil à repriser	*	*			
Fil à broder No. 30		*			
Fil à coudre Coton mercerisé		*	*		
Fil à coudre synthétique		*	*		
Fil à coudre grossier Coton mercerisé, synthétique			*	*	
Fil à boutonnières pour piqûres décoratives (Cordonnet)				*	*

Aiguilles spéciales

Les aiguilles spéciales facilitent les travaux sur les tissus «difficiles».

Les aiguilles à pointe ronde empêchent d'endommager les mailles.

Système 130/705 H-SES = pointe ronde fine pour tissus de mailles fins, en particulier les tricotés synthétiques.

Système 130/705 H-SUK = pointe ronde moyenne pour tissus de mailles moyens à gros, surtout les synthétiques.

Système 130/705 H-S = stretch (en 90 seulement) particulièrement pour tissus de mailles synth. très élastiques.

L'aiguille à jeans pénètre plus facilement à travers les tissus durs.

Système 130/705 H-J = pointe élargie pour tissus jeans et autres textiles serrés et durs.

L'aiguille à cuir pénètre plus facilement dans le cuir dur.

Système 130/705 H-LR = pointe tranchante.

Pieds-de-biche

Pour la couture les pieds-de-biche sont une aide importante; ils sont pourvus de rainures et de dispositifs de guidage. C'est pourquoi la réussite d'un travail dépend aussi du choix du pied-de-biche.

Les pieds-de-biche ne servent donc pas uniquement pour un travail déterminé; on les utilise aussi chaque fois qu'ils facilitent un autre travail.

Prenons l'exemple du pied à boutonnières:

boutonnière = fonction principale, fronces = fonction supplémentaire.

A première vue certains pieds-de-biche semblent exactement pareils. Mais ils portent des numéros pour empêcher toute confusion.

Dans de nombreux pays les pieds-de-biche que vous voyez sur cette page font partie des accessoires normaux.

Dans certains pays on trouve — selon les habitudes de travail — des assortiments de pieds-de-biche différents.

En plus: il est possible d'obtenir des pieds-de-biche spéciaux pour des travaux de couture rares ou tout à fait particuliers. Demandez conseil à votre agent Bernina.

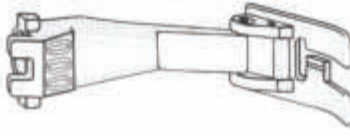
 <p>000</p> <p>Pied-de-biche pour points verts</p> <p>point droit zigzag points utiles verts</p>
--

 <p>007</p> <p>Pied-de-biche pour pose de fermeture éclair</p> <p>pose de fermeture éclair</p> <p>piqûre au bord d'une couture saillante, pose de cordon à nervure</p>
--

 <p>016</p> <p>Pied pour ourlet invisible</p> <p>ourlet invisible</p> <p>piquage de bords</p>

 <p>030*</p> <p>Pied à broder</p> <p>points d'ornement</p> <p>applications</p> <p>couture sur coton perlé</p> <p>couture sur fils de laine</p>
--

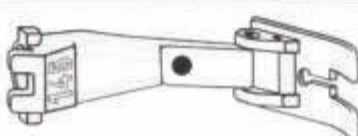
 <p>145</p> <p>point bleu</p> <p>Pied à jeans</p> <p>couture à points droits</p> <p>sur tissus épais et durs</p> <p>et sur coutures épaisses</p>
--

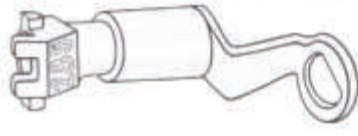
 <p>285</p> <p>Pied repriseur</p> <p>reprise</p> <p>monogrammes (guidage libre)</p> <p>brodées (guidage libre)</p>

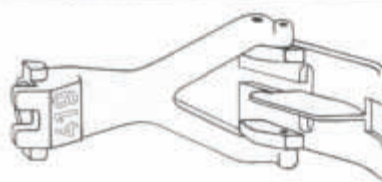
 <p>419*</p> <p>Pied marqueur</p> <p>marquage</p> <p>franges</p> <p>broderie sur tissu éponge</p>
--

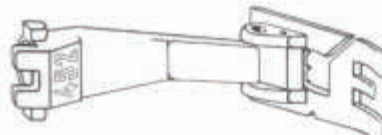
 <p>452</p> <p>Pied à boutonnières</p> <p>boutonnières</p> <p>fronces</p>
--

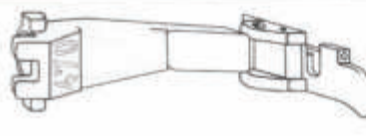
 <p>470</p> <p>Pied à overlock</p> <p>couture vari-overlock</p> <p>ourlet vari-overlock</p> <p>surfilage des coutures</p>
--

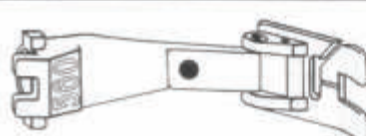
 <p>560</p> <p>point rouge</p> <p>Pied-de-biche pour points rouges</p> <p>points utiles rouges</p>

* Accessoires spéciaux pour la classe 931 + 931 pied sur leur modèle

Levier du pied-de-biche

De nombreux travaux de couture se font beaucoup plus facilement lorsqu'on peut guider l'ouvrage des deux mains.

Le lifter sert à remonter et à abaisser le pied-de-biche à l'aide du genou droit, ce qui libère les mains.

Fixation du lifter

Le lifter se trouve dans la mallette (voir fig. page 48).

L'orifice d'entrée du

lifter est à droite sous le bouton double inférieur du plateau de base.

- Enfoncez le lifter de manière qu'il pendre à gauche (fig. 1).

Lorsqu'on pousse le lifter vers la droite, le pied-de-biche monte. Le lifter doit pouvoir être actionné facilement à l'aide du genou droit sans que vous ayez à modifier votre position habituelle.

Si l'inclinaison actuelle du lifter devait vous gêner, vous pourriez l'adapter à l'aide d'une vis placée sous la machine. Le spécialiste Bernina s'en chargera volontiers.

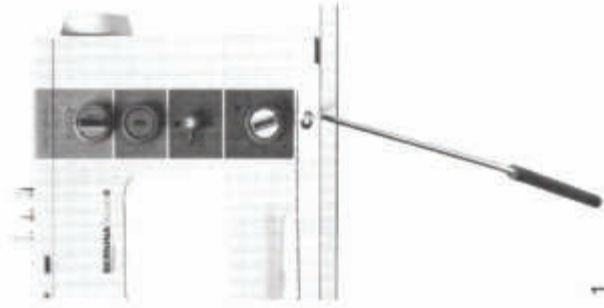

1

Table-rallonge

Table-rallonge

La table-rallonge permet d'agrandir la surface de travail. Cela facilite tous les travaux de couture qui ne nécessitent pas l'usage du bras-libre.

Fixation de la table-rallonge

Amener la table par dessus le bras-libre jusqu'à ce que les ergots de centrage pénètrent dans les orifices correspondants.

Une pression vigoureuse, dans le sens de la flèche permet de fixer la table-rallonge et son support aux ergots.

Enlèvement de la table-rallonge

Une pression vigoureuse vers la gauche, à l'arrière de la machine permet de libérer la table-rallonge de son support.

Boîte à accessoires

Les accessoires sont rangés en bon ordre dans la boîte plate.

À l'intérieur du couvercle vous trouverez un résumé des principaux réglages de base de votre machine à coudre.

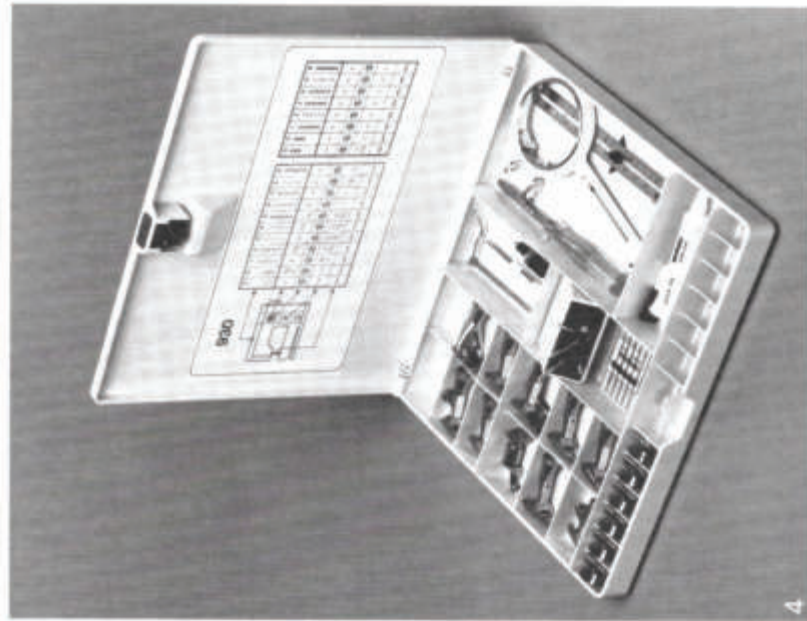

4



3

- Tenez le bout du fil supérieur de la main droite.
- Faites un point en tapotant légèrement sur le démarreur de la pédale. Grâce au stoppage automatique l'aiguille reste en haut.
- Tirez le fil supérieur pour faire remonter le fil inférieur par le trou de la plaque à aiguille (fig. 1).
- Ramenez les deux fils, vers le bas, à travers la fente du pied-de-biche et tirez-les de côté.

Au lieu d'utiliser le stop-aiguille, vous pouvez aussi faire remonter le fil inférieur en tournant le volant jusqu'à ce que

l'aiguille se retrouve en haut. Dans ce cas, le fil doit être tenu de la main gauche.

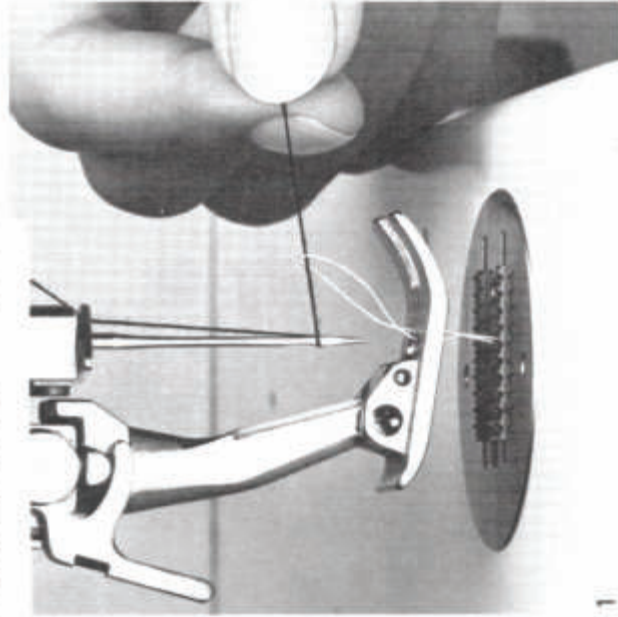

1

Pour certains travaux tels que le reprisage, l'ouvrage ne doit pas être entraîné. Il faut donc abaisser la griffe d'entraînement en tournant à droite la mollette placée en bas et à l'extérieur, jusqu'à ce que le repère se trouve sous le symbole  (fig. 2).

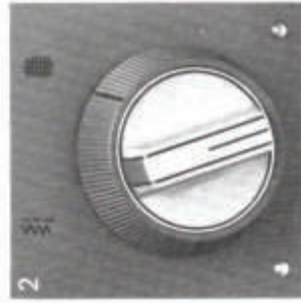

Pour tous les travaux de couture normale le repère doit se trouver sous le symbole .

L'un des grands avantages de la Bernina, est que pour tous les travaux normaux la tension du fil n'a pas à être modifiée. La tension normale est réglée quand le trait rouge de l'échelle apparaît au milieu de la fenêtre (fig. 3).

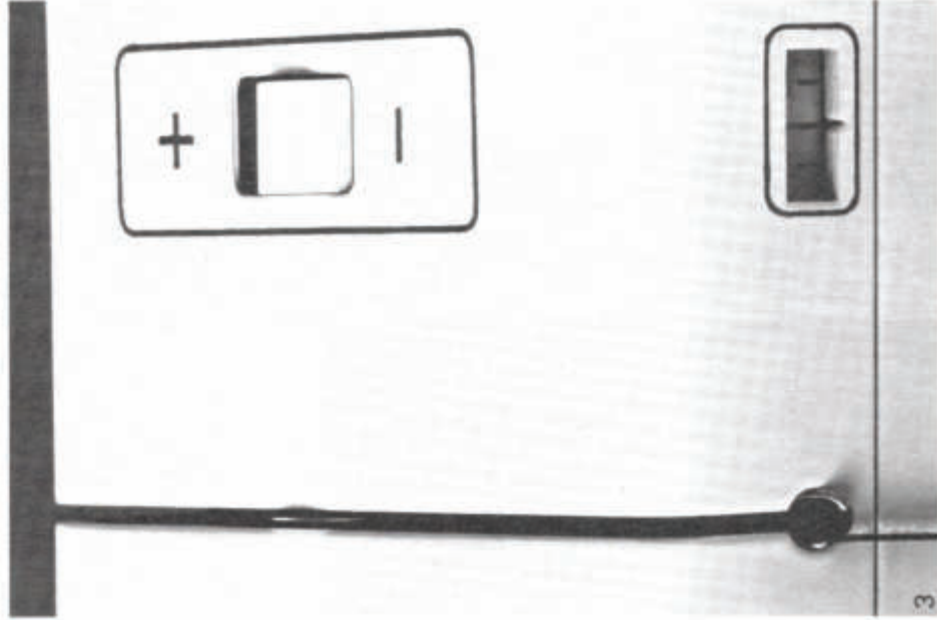

3

Pour les travaux spéciaux tels que le marquage, p.ex., la tension du fil peut être modifiée au moyen de la vis de réglage. En tournant celle-ci en arrière vers le signe « + », on augmente la tension supérieure. Les chiffres 7, 5 et 10 apparaissent dans la fenêtre. En tournant la vis de réglage en avant vers le signe « - », on diminue la tension du fil supérieur. Les chiffres 2, 5 et 0 apparaissent dans la fenêtre (fig. 4). N'oubliez pas de ramener la tension de fil à la normale, sur le trait rouge au milieu de la fenêtre, quand vous avez terminé un travail spécial.



4

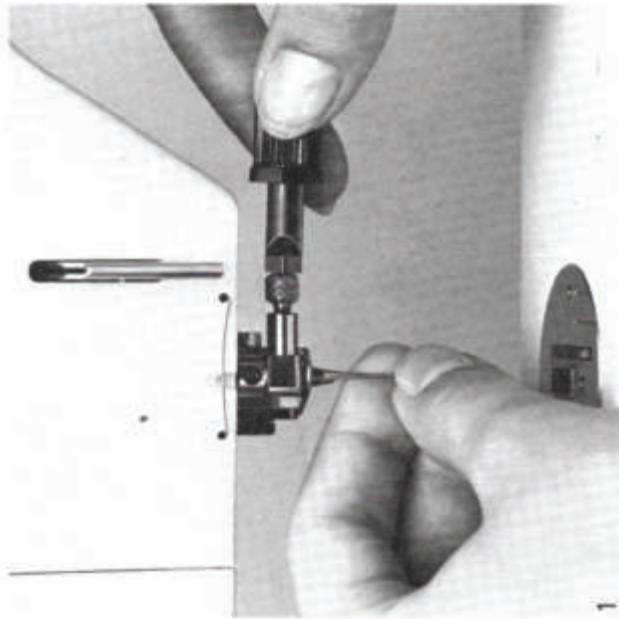

Pour le choix des aiguilles appropriées voyez page 10.

- Mettez l'interrupteur principal sur en haut
- Le petit tournevis noir servant à desserrer ou à resserrer la fixation de l'aiguille se trouve dans la boîte à accessoires.
- Desserrez la fixation d'aiguille: un demi-tour à gauche dans le sens inverse des aiguilles de la montre (fig. 1).
- Pose de l'aiguille: le côté **plat du talon** toujours **derrière**.

- Introduisez **complètement l'aiguille jusqu'à ce qu'elle bute**. Si l'aiguille ne touche pas la butée, elle sera placée trop bas et vous aurez des points manqués.
- Resserrez bien la fixation d'aiguille.



- Mettez l'interrupteur principal sur en haut.
- Remontez le pied-de-biche (fig. 2)



- Levez le levier de fixation avec l'index de la main droite et retirez le pied-de-biche avec le pouce et le majeur (fig. 3).



- Fixation du pied-de-biche: même processus, mais en abaissant le levier de fixation vers le bas avec l'index (fig. 4).

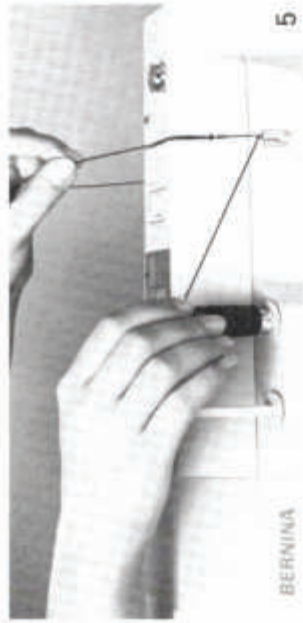

- Mettez l'interrupteur principal sur
- Vérifiez si l'aiguille est en haut
- Remontez le pied-de-biche
- Placez la bobine sur l'une des deux tiges porte-bobine.

Maintenez la bobine pendant l'enfilage (fig. 5).

- Accrochez tout d'abord le fil dans l'œillet placé sur la face arrière de la machine, puis tirez-le à travers la longue fente de guidage et la tension de fil (fig. 5).

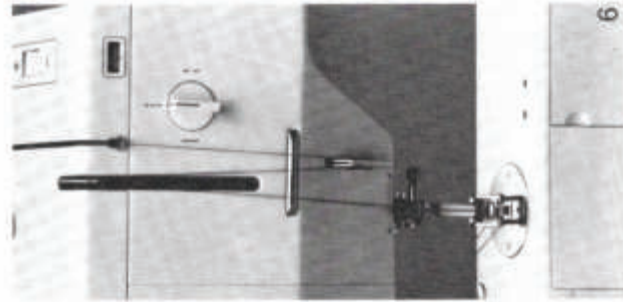

- Sur le devant de la machine amenez le fil vers le bas, accrochez-le dans le régulateur de fil, puis placez-le dans la fente du tendeur de fil, redescendez et passez-le dans l'œillet du porte-aiguille (fig. 6).

- Enfilez toujours l'aiguille par-devant. La plaquette blanche sur le devant de la tige du pied-de-biche améliore la visibilité et facilite l'enfilage de l'aiguille.
- Tirez env. 10 cm de fil à travers le chas de l'aiguille.

BERNINA

5

6

Comment sortir la navette

- Mettez l'interrupteur principal sur 
- Vérifiez si l'aiguille se trouve en haut. Sinon, remontez-la en tournant le volant.
- Relevez le couvercle à charnières du bras libre (fig. 1).

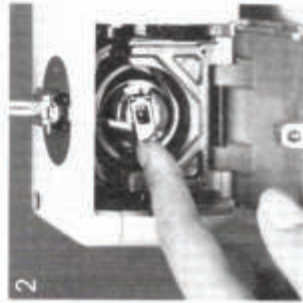
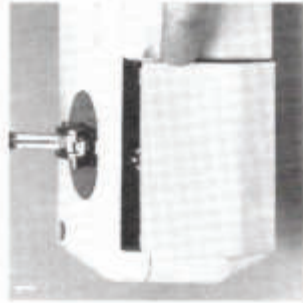

- Avec l'index de la main gauche relevez le clapet de la navette (fig. 2) et retirez la navette (fig. 3).

3

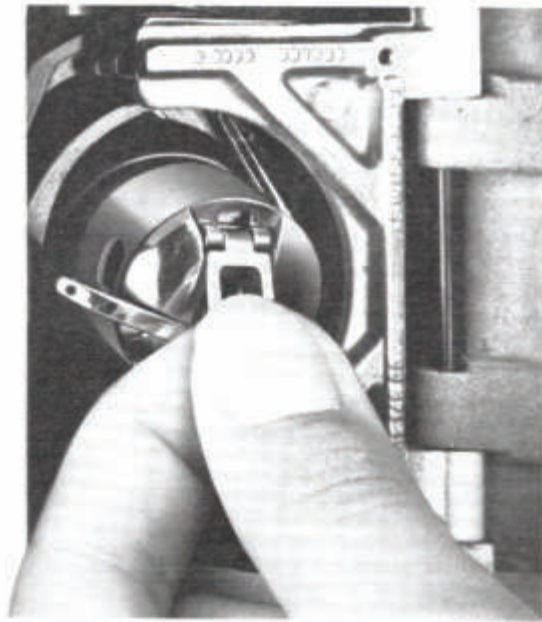

Bobinage du fil inférieur



- Relevez le couvercle du dévidoir (fig. 4). Le dispositif de bobinage est alors enclenché.

- Placez la canette vide sur l'arbre du dévidoir (fig. 5). Appuyez sur la canette.



Pose de la canette

- Amenez le fil de la bobine — dans le sens des aiguilles de la montre, le faire passer autour du dispositif de tension et de là à la canette vide (fig. 6).



Le fil doit s'enrouler sur la canette dans le sens des aiguilles de la montre.

- Mettez l'interrupteur principal sur 
- Mettez le dévidoir en marche en actionnant la pédale de démarrage. Une fois la canette pleine, le dévidoir se déclenche automatiquement.



- Enlevez la canette et coupez le fil en le tirant sur la petite lame (fig. 7).
- **Ne rabattez pas encore le couvercle du dévidoir!**
- Tenez la navette d'une main, introduisez la canette de façon que le fil s'enroule dans le sens des aiguilles de la montre, voyez la flèche (fig. 8).

- Tirez le fil dans la fente et sous le ressort jusqu'à ce qu'il se place dans la fente en forme de T à l'extrémité du ressort. **Ne retenez pas la canette** (fig. 9 + 10).

- Quand vous tirez le fil, la canette doit tourner dans le sens des aiguilles de la montre en direction de la flèche.

Pose de la navette dans le crochet

- Tenez la navette par le loquet entre le pouce et l'index de la main gauche. Introduisez-la de telle manière que le petit doigt de la navette pointe vers le haut et qu'il puisse entrer dans l'encoche du couvercle de la coursière.
- Contrôle: tirez le bout du fil
- Relevez le couvercle à charnières
- Rabattez maintenant le couvercle du dévidoir

Partie électrique

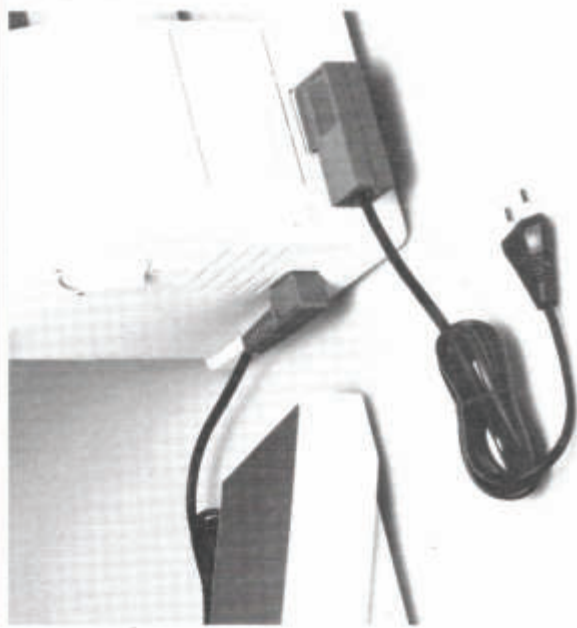

1

Raccordement du câble du réseau et de la commande au pied
La fig. 1 montre les points de raccordement du câble du réseau et de la commande au pied.

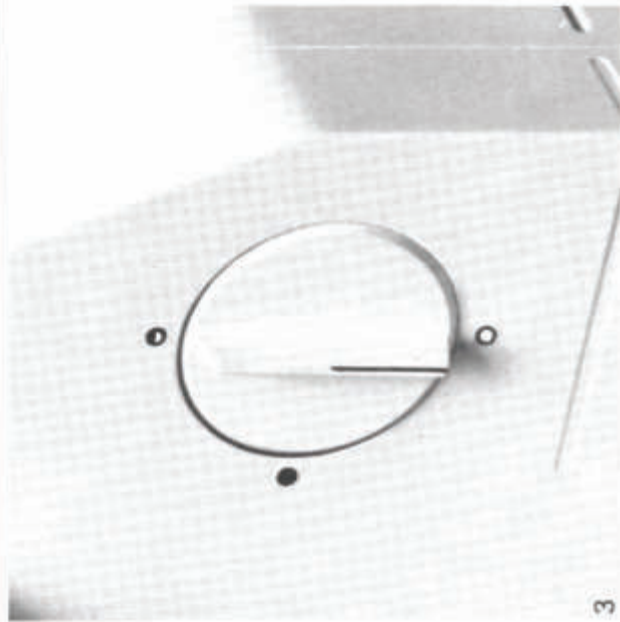

3

L'interrupteur principal, placé à droite sous le volant (fig. 3), à 3 positions:

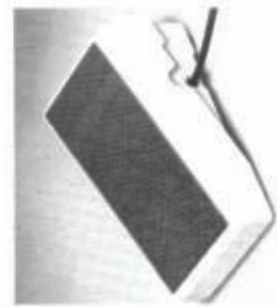

2

La commande au pied (fig. 2) sert à régler la vitesse de travail.

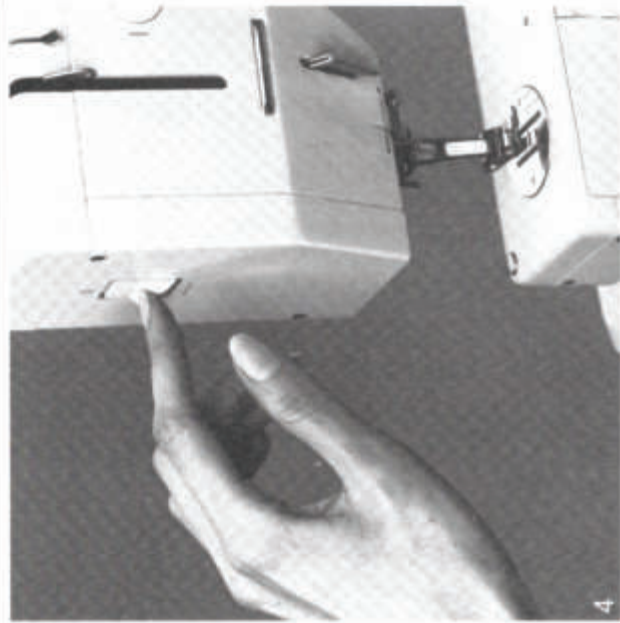

4

Eclairage du travail
L'éclairage s'enclenche et se déclenche au moyen de l'interrupteur encastré dans le couvercle (fig. 4). Quand l'interrupteur principal est sur \bigcirc donc déclenché, l'éclairage est aussi déconnecté.

Moteur

Le moteur CC et le réglage de vitesse électronique développent une force de piquage extraordinaire, même en cousant lentement. Cette puissance de piquage facilite grandement le travail sur les tissus très épais, les tissus très serrés et les coutures épaisses.

Stop-aiguille électronique

Chaque fois que vous cessez de coudre, l'aiguille — grâce à l'électronique — reste en haut.

\bigcirc **débranché:** La machine est déconnectée.

\bullet **enclenché:** La machine est enclenchée sur la vitesse maximale. En appuyant plus ou moins sur la pédale de démarrage, on peut régler la vitesse jusqu'au maximum.

\bigcirc **enclenché:** La machine est enclenchée pour la vitesse réduite. Dans cette position, la vitesse maximale est réduite de près de moitié. L'enclenchement de la « vitesse réduite » rend plus aisés les travaux difficiles et facilite le travail des débutantes.

Désignations

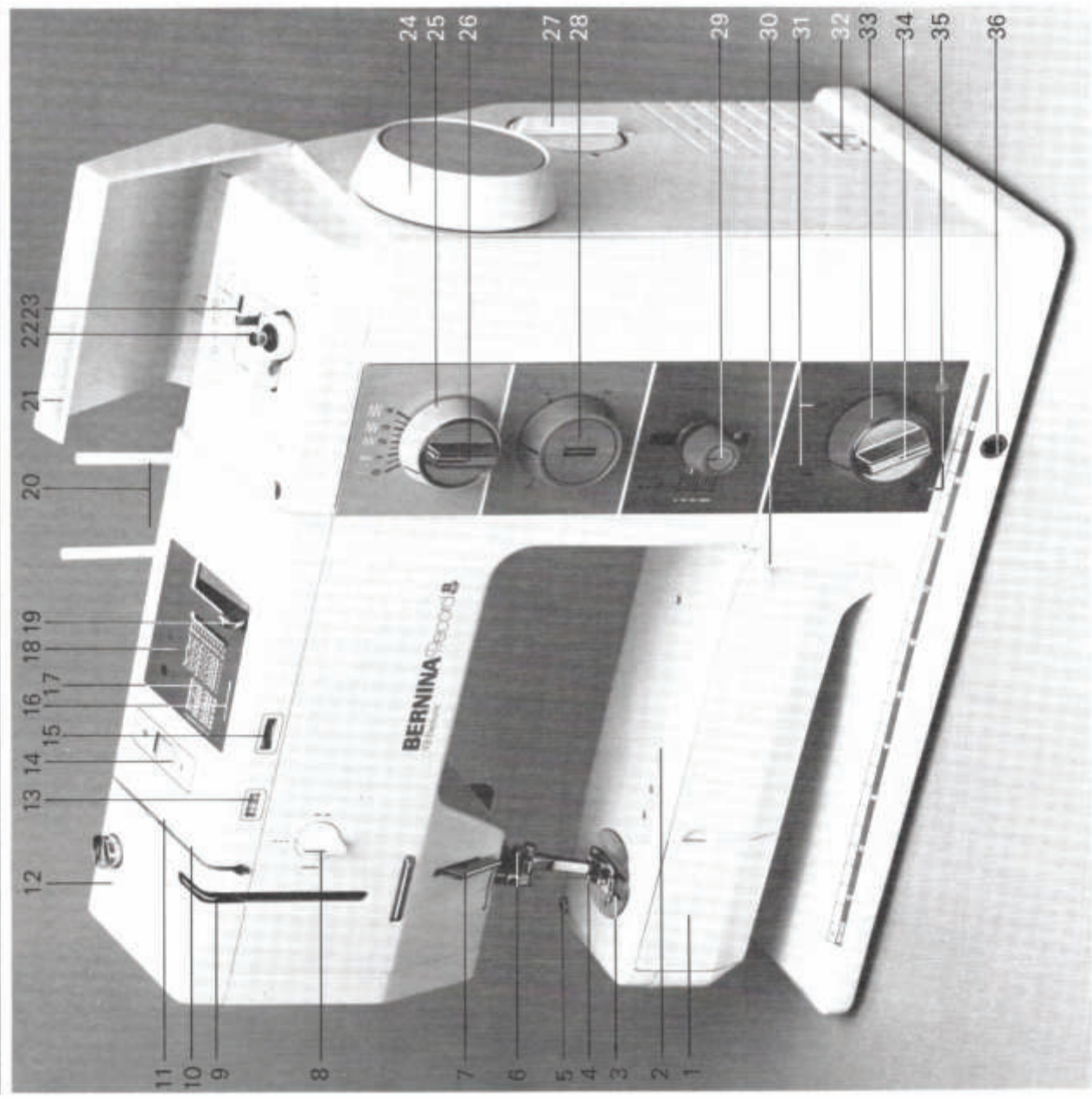

- 1 Couvercle à charnière du bras libre
- 2 Couvercle du bras libre
- 3 Plaque à aiguille
- 4 Pied-de-biche
- 5 Coupe-fil
- 6 Porte-aiguille
- 7 Régulateur de fil
- 8 Interrupteur pour longpoint-matic et faufil-matic
- 9 Tendeur de fil
- 10 Fente de tension de fil
- 11 Disques de tension de fil
- 12 Couvercle de la partie supérieure
- 13 Indicateur de tension de fil
- 14 Vis de réglage de la tension de fil
- 15 Voyant de repérage
- 16 Repère coloré
- 17 Points rouges
- 18 Points verts
- 19 Levier sélecteur
- 20 Tiges porte-bobine
- 21 Couvercle du dévidoir
- 22 Arbre à canette
- 23 Coupe-fil
- 24 Volant
- 25 Réglage de la largeur des points
- 26 Réglage de la position d'aiguille
- 27 Interrupteur principal
- 28 Bouton de réglage pour boutonnière
- 29 Réglage de la longueur des points
- 30 Fixation de la table-rallonge
- 31 Symbole couture / reprisage
- 32 Raccordement de la commande au pied
- 33 Molette pour couture / reprisage
- 34 Bouton sélecteur pour points rouges / points verts
- 35 Repère coloré
- 36 Orifice d'entrée du lifter

Désignations

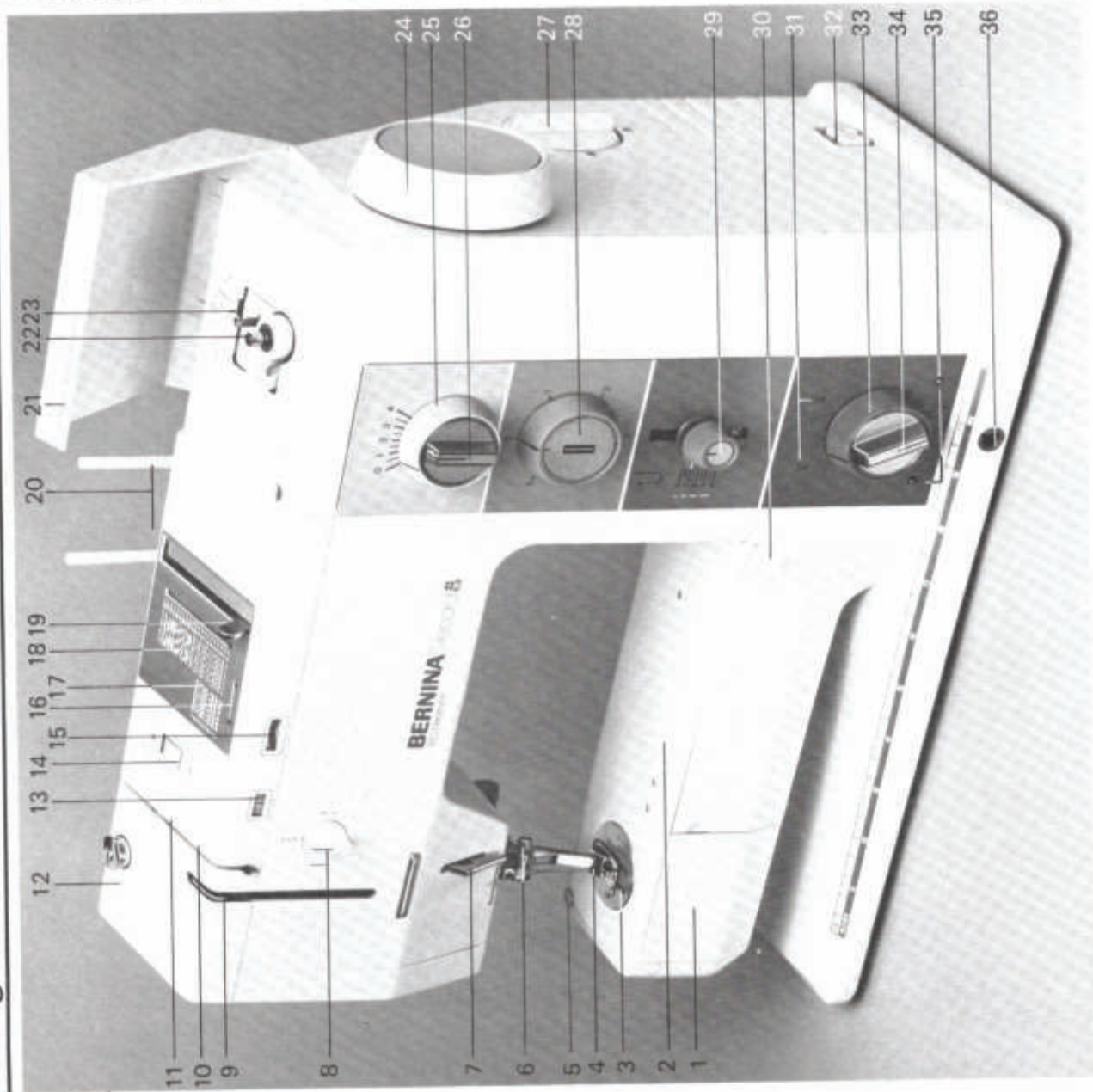

- 1 Couvercle à charnière du bras libre
- 2 Couvercle du bras libre
- 3 Plaque à aiguille
- 4 Pied-de-biche
- 5 Coupe-fil
- 6 Porte-aiguille
- 7 Régulateur de fil
- 8 Interrupteur pour longpoint-matic et faufil-matic
- 9 Tendeur de fil
- 10 Fente de tension de fil
- 11 Disques de tension de fil
- 12 Couvercle de la partie supérieure
- 13 Indicateur de tension de fil
- 14 Vis de réglage de la tension de fil
- 15 Voyant de repérage
- 16 Repère coloré
- 17 Points rouges
- 18 Points verts
- 19 Levier sélecteur
- 20 Tiges porte-bobine
- 21 Couvercle du dévidoir
- 22 Arbre à canette
- 23 Coupe-fil
- 24 Volant
- 25 Réglage de la largeur des points
- 26 Réglage de la position d'aiguille
- 27 Interrupteur principal
- 28 Bouton de réglage pour boutonnière
- 29 Réglage de la longueur des points
- 30 Fixation de la table-rallonge
- 31 Symbole couture / reprisage
- 32 Raccordement de la commande au pied
- 33 Molette pour couture / reprisage
- 34 Bouton sélecteur pour points rouges / points verts
- 35 Repère coloré
- 36 Orifice d'entrée du lifter

Chère cliente Bernina,



Nous vous félicitons chaleureusement pour l'achat de votre nouvelle machine à coudre Bernina et nous vous remercions de la confiance que vous nous avez témoignée.

Vous venez de faire l'acquisition d'un produit suisse de qualité, fabriqué avec le plus grand soin dans les usines Bernina, à Steckborn / Suisse.

« Mon guide Bernina » vous apporte tout ce qu'il vous est utile de savoir sur votre Bernina, avec toutes les explications nécessaires à son emploi dans le domaine de la couture.

Si vous désirez d'autres informations sur votre machine à coudre ou des conseils concernant vos problèmes de couture, veuillez vous adresser en toute confiance à votre agence Bernina.

Nous vous souhaitons beaucoup de joie et de belles réussites dans vos travaux de couture et vos créations personnelles.

Croyez, chère cliente, à nos sentiments les meilleurs.

Odette Ueltschi

Odette Ueltschi-Gegauf, Présidente du Conseil d'Administration
FRITZ GEGAUF SOCIÉTÉ ANONYME
Fabrique de machines à coudre Bernina
CH-8266 Steckborn TG, Suisse

Table de matières

	Page	Page	Page	Page	
Accrocs	29	Dentelle sur jersey	33	Ourlet invisible	24
Aiguilles et fils, tableau	10	Dérangements, comment les éviter	46	Overlock (vari-)	17
Aiguille, fixation	6	Eclairage du travail	4	Overlock double	16
Aiguille, positions	12	Elastique	33	Partie électrique	4
Aiguille, se casse	46	Enfilage du fil supérieur	6	Pédale (démarrage)	4
Aiguilles spéciales	10	Entre-deux et dentelles	32	Pied à jeans	22
Ampoule, changement	45	Entretien de la machine	45	Pieds-de-biche	9
Applications	38	Escamotage de la griffe d'entraînement	7	Pieds-de-biche, changement	6
Arrêt des coutures, consolidation	12	Fautil-matic	23	Piquage au bord	25
Arrêt des coutures épaisses	12	Fermeture éclair	22	Piquage à distance du bord	25
Bande droite avec couture overlock	18	Feston	17	Piquages décoratives	23
Bande droite avec couture apparente	18	Fil, casse	46	Plastique	22
Bobinage	5	Fil élastique (bords)	28	Point de feston	17
Bobinage du fil inférieur	5	Fil et aiguilles	10	Point droit triple	16
Boîte à accessoires	8	Fil inférieur (bobinage)	5	Point droit, réglage	12
Bord festonné	32	Fil inférieur, casse	46	Point de finition (bords)	16
Bords soutenus au fil élastique	28	Fil inférieur, comment le remonter	7	Point de fronces	17
Bords surfilés	13	Fil supérieur, casse	46	Point de jersey	16
Bourdon	13	Fil supérieur, enfilage	6	Point invisible	17
Boutonnaire	26	Finitions soignées des bords	32	Point pour lycra	17
Boutonnaire gansée (avec cordonnet)	27	Finitions sur jersey	33	Points manqués	46
Câble de réseau, raccordement	4	Finitions sur tissu	32	Point de nid d'abeille	16
Canette, pose	5	Fixation de l'aiguille	6	Point overlock double	16
Commande au pied (pédale)	4	Fronçage	36	Point frotté	16
Comment changer l'aiguille	6	Griffe d'entraînement	7	Points rouges, utilisation	16
la canette	5	Huilage	46	sélection	15
l'ampoule	45	Interrupteur principal	4	Point stretch	17
les pieds-de-biche	6	Levier du pied-de biche (lifter)	8	Points verts, utilisation	17
Comment coudre les tissus de mailles	18	Longpoint-matic	23	sélection	14
Comment remonter le fil inférieur	7	Lycra, point de	17	Point universel	17
Consolidation des coutures, arrêt	12	Mallette	48	Point vari-overlock	17
Cordonnet	23	Marche avant / Marche arrière	12	Point zigzag, réglage	13
Coupe-fil	11	Mise en place de la navette	5	Pose de l'aiguille	6
Couture d'assemblage plate	21	Monogrammes	37	Pose de dentelle	33
Coutures défectueuses	46	Moteur	4	Pose de la canette	5
Couture serpentine	17	Navette, comment la sortir	5	Pose de la navette	5
Couture stretch	17	Nettoyage et huilage du crochet	45	Pose de pièce sur jersey	28
Couture zigzag	13	Orifice d'introduction du lifter	8	Pose de pièce sur tissu	29
Cuir	21	Ourlet apparent	19	Position de l'aiguille	12
Dentelles et entre-deux	32	Ourlet-coquille	33	Quelques conseils utiles	11
Raccrochage des accrocs	29				
Raccrochage sur jersey	28				
Raccrochage sur tissu	29				
Raccordement du câble du réseau	4				
Raccordement de la comm. au pied	4				
Rangement de la machine	48				
Réglage du point droit	12				
Réglage du zigzag	13				
Remonter le fil inférieur	7				
Reprises	29-30				
Retirer la canette	5				
Retirer la navette	5				
Ruban élastique	33				
Rupture du fil inférieur	46				
Rupture du fil supérieur	46				
Sélection des points rouges	15				
Sélection des points verts	14				
Stop-aiguille	4				
Surfilage des bords	13				
Table-rallonge	8				
Tableau des aiguilles et des fils	10				
Tambour à repriser	31				
Tension de fil	7				
Tissus de mailles, comm. les coudre	18				
Utilisation des points rouges	16				
Utilisation des points verts	17				
Vari-overlock	17				
Zigzag combiné	16				
Zigzag cousu	17				
Zigzag réglage	13				
Zigzag triple	16				

Table de matières

Page	
3	Désignations
4	Partie électrique
	raccordement du câble du réseau et de la commande au pied
	interrupteur principal
	éclairage
	moteur
	stop-aiguille électronique
5	Bobinage
	comment sortir la navette
	bobinage du fil inférieur
	pose de la canette
	pose de la navette dans le crochet
6	Enfilage — Changement des pieds-de-biche
	fixation de l'aiguille
	changement de pied-de-biche
	enfilage du fil supérieur
7	Griffe d'entraînement, Tension de fil
	comment remonter le fil inférieur
	escamotage de la griffe
	d'entraînement
	la tension du fil
8	Levier du pied-de-biche (lifter)
	Table-rallonge
	Boîte à accessoires
9	Pieds-de-biche
10	Fil et aiguille, Aiguilles spéciales
11	Quelques conseils utiles
12a	Point droit
	marche avant
	marche arrière
	arrêt des coutures
	cinq positions d'aiguille
13a	Zigzag
	réglage du zigzag
	surfilage des bords
	bourdon
14a	Sélection des points verts
15a	Sélection des points rouges

Page	
16a	Utilisation des points rouges
	point droit triple
	zigzag triple
	point de nid d'abeille
	point froissé
	overlock double
	point de jersey
	finition d'un bord
	zigzag combiné
17a	Utilisation des points verts
	zigzag
	zigzag cousu
	point invisible
	point universel
	point de lycra
	point stretch
	point de fronces
	vari-overlock
	couture serpentine
	point de feston
	Voyant de repérage
18	Comment coudre les tissus de mailles
	pose d'une bande droite
	encolure, poignet
	bande droite avec
	couture apparente
	bande droite cousue au
	point overlock
19	Ourllets à points utiles
	ourlet apparent au point de jersey
	ourlet apparent au vari-overlock
	ourlet app. au point zigzag triple
20	Coutures à points utiles
	couture à point droit triple
	couture zigzag
	couture stretch
	couture vari-overlock
	couture overlock double
	couture d'assemblage plate
	couture d'assemblage plate, lycra
22	Fermeture éclair — Pied à jeans

Page	
22	Plastique / Cuir
23	Longpoint-matic / Faufil-matic
23	Piqûres décoratives
	cordonnnet
24	Ourllet invisible
25	Piquage des bords
	piquage au ras des bords
	piquage à distance des bords
26	Boutonnaire
27	boutonnaire gansée
28	Raccommodage sur jersey
	pose de pièces au point jersey
	bords cousus au fil élastique
29	Raccommodage sur tissu
	pose de pièce au point de nid d'abeille
	réparation des accrocs au point serpent
30	Reprisage
	principes de base du reprisage
31	le petit anneau à reprendre
32	Finitions sur tissu
33	Finitions sur le jersey
36	Fronçage
	fronçage avec coton perlé
	fronçage ordinaire
	fronçage avec fil élastique
37	Monogrammes
38	Applications
	applications d'une seule couleur
39	applic. en plusieurs couleurs
45	Comment changer l'ampoule
45	Entretien: nettoyage et huilage
	huilage du crochet
	nettoyage du crochet
46	Comment éviter les dérangements
	le fil supérieur casse
	le fil inférieur casse
	points manqués
	l'aiguille se casse
	couture défectueuse

Page	
46	ralentissement de la marche
48	La machine dans sa mallette
	rangement

Important!

Prescriptions de sécurité

selon ASE et VDE (organismes officiels de contrôle en Suisse et en Allemagne fédérale)

Les prescriptions suivantes doivent être strictement observées:

- L'aiguille en mouvement est une source de danger (risque de se blesser les doigts). Il faut donc observer constamment la place de travail (aiguille, pied-de-biche).

- Les manipulations effectuées à proximité de l'aiguille, telles que changement d'aiguille, de pied-de-biche, de plaque à aiguille ne doivent se faire qu'après avoir déconnecté la machine (régler l'interrupteur principal sur \odot). Faites de même pour retirer et remettre en place la cagnette du fil inférieur ou le crochet.

- **Pour effectuer des travaux d'entretien (nettoyage, graissage ou changement d'ampoule), ainsi qu'en cas d'interruption du travail ou quand le travail est terminé, il faut déconnecter la machine à coudre en retirant la fiche du réseau électrique.**

Les réparations des circuits électroniques — en particulier, le remplacement des connexions à la pédale de commande — doivent être effectuées seulement par un de nos services locaux.

Table de matières

	Page		Page		Page
Accrocs	29	Couture serpentine	17	Monogrammes	37
Aiguilles et fils, tableau	10	Couture stretch	20	Moteur	4
Aiguille, fixation	6	Couture zigzag	20	Motifs parallèles	42
Aiguille, positions	12	Cuir	22	Navette, comment la sortir	5
Aiguille, se casse	46	Dentelles et entre-deux	32	Nettoyage et huilage du crochet	45
Aiguilles spéciales	10	Dentelle sur jersey	33	Orifice d'introduction du lifter	8
Ampoule, changement	45	Dérangements, comment les éviter	46	Ourllet apparent	19
Applications	38	Eclairage du travail	4	Ourllet-coquille	33
Arrêt des coutures, consolidation	12	Elastique	33	Ourllet invisible	24
Arrêt des coutures épaisses	12	Enfilage du fil supérieur	6	Overlock (vari-)	17
Arrondis, comment les calculer et les coudre	44	Entre-deux et dentelles	32	Overlock double	16
Bande droite avec couture overlock	18	Entretien de la machine	45	Partie électrique	4
Bande droite avec couture apparente	18	Escamotage de la griffe d'entraînement	7	Pédale (démarrage)	4
Bobinage	5	Faufil-matic	23	Pied à jeans	22
Bobinage du fil inférieur	5	Fermeture éclair	22	Pieds-de-biche	9
Boîte à accessoires	8	Feston	17	Pieds-de-biche, changement	6
Bord festonné	32	Feuilles brodées	41	Piquage au bord	25
Bords soutenus au fil élastique	28	Fil, casse	46	Piquage à distance du bord	25
Bords surfilés	13	Fil élastique (bords)	28	Piquures décoratives	23
Bourdon	13	Fil et aiguilles	10	Plastique	22
Boutonnière	26	Fil inférieur (bobinage)	5	Point de feston	17
Boutonnière gansée (avec cordonnet)	27	Fil inférieur, casse	46	Point droit triple	16
Broderie à point d'ornement	40-44	Fil inférieur, comment le remonter	7	Point droit, réglage	12
Câble de réseau, raccordement	4	Fil supérieur, casse	46	Point de finition (bords)	16
Canette, pose	5	Fil supérieur, enfilage	6	Point de fronces	17
Coins, comment les coudre et les calculer	43	Finitions soignées des bords	32	Point de jersey	16
Commande au pied (pédale)	4	Finitions sur jersey	33	Point invisible	17
Comment changer l'aiguille	6	Finitions sur tissu	32	Point pour lycra	17
la canette	5	Fixation de l'aiguille	6	Points manqués	46
l'ampoule	45	Fronçage	36	Point de nid d'abeille	16
les pieds-de-biche	6	Griffe d'entraînement	7	Point overlock double	16
Comment coudre les tissus de mailles	18	Huilage	46	Point froissé	16
Comment remonter le fil inférieur	7	Interrupteur principal	4	Points rouges, utilisation	16
Consolidation des coutures, arrêt	12	Levier du pied-de-biche (lifter)	8	sélection	15
Cordonnet	23	Longpoint-matic	23	Point stretch	17
Coupe-fil	11	Lycra, point de	17	Points verts, utilisation	17
Couture d'assemblage plate	21	Mallette	47	sélection	14
Coutures défectueuses	46	Marche avant / Marche arrière	12	Voyant de repérage	40
		Marquage (points tailleur)	34	Zigzag combiné	16
		Mise en place de la navette	5	Zigzag cousu	17
				Zigzag réglage	13
				Zigzag triple	16

Table de matières

Page	Page	Page	Page
2	16	22	45
4	17	23	45
5	17	23	46
6	18	24	48
7	18	25	
8	19	26	
9	19	27	
10	19	28	
11	20	29	
12	20	30	
13	21	31	
14	22	32	
15		33	
		34	
		36	
		37	
		38	
		39	
		40	
		41	
		42	
		43	
		44	

Page	Page	Page	Page
2	16	22	45
4	17	23	45
5	17	23	46
6	18	24	48
7	18	25	
8	19	26	
9	19	27	
10	19	28	
11	20	29	
12	20	30	
13	21	31	
14	22	32	
15		33	
		34	
		36	
		37	
		38	
		39	
		40	
		41	
		42	
		43	
		44	

Page	Page	Page	Page
2	16	22	45
4	17	23	45
5	17	23	46
6	18	24	48
7	18	25	
8	19	26	
9	19	27	
10	19	28	
11	20	29	
12	20	30	
13	21	31	
14	22	32	
15		33	
		34	
		36	
		37	
		38	
		39	
		40	
		41	
		42	
		43	
		44	

Important!

Prescriptions de sécurité

selon ASE et VDE (organismes officiels de contrôle en Suisse et en Allemagne fédérale)

Les prescriptions suivantes doivent être strictement observées:

- L'aiguille en mouvement est une source de danger (risque de se blesser les doigts). Il faut donc observer constamment la place de travail (aiguille, pied-de-biche).

- Les manipulations effectuées à proximité de l'aiguille, telles que changement d'aiguille, de pied-de-biche, de plaque à aiguille ne doivent se faire qu'après avoir déconnecté la machine (régler l'interrupteur principal sur O). Faites de même pour retirer et remettre en place la canette du fil inférieur ou le crochet.

- **Pour effectuer des travaux d'entretien (nettoyage, graissage ou changement d'ampoule), ainsi qu'en cas d'interruption du travail ou quand le travail est terminé, il faut déconnecter la machine à coudre en retirant la fiche du réseau électrique.**

- **En particulier, le remplacement des connexions à la pédale de commande - doivent être effectués seulement par un de nos services locaux.**

Mon guide **BERNINA**

Record 
930/931 Electronic

