

Accessoire

Mon Sac cartable

*je fais
moi-même*

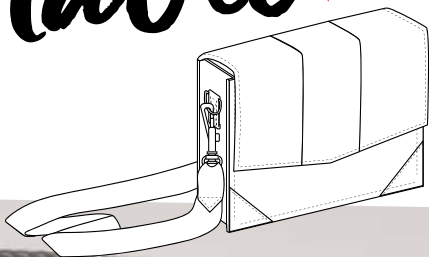

*Retrouvez le patron
à télécharger sur le blog !*

Temps de
réalisation



Niveau de
difficulté



**Mondial
TISSUS**

Du Souffle à vos Idées

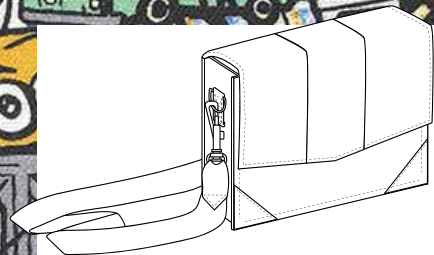

Suivez les 10 étapes détaillées pour réaliser ce sac cartable. Moderne et pratique, il vous accompagnera dans tous vos déplacements.

Ma shopping list:

- 50 cm de **bachette de coton à motif**
- 50 cm de **simili cuir**
- 22x28 cm de **bachette de coton uni**
- 50 cm de **thermocollant épais type Décovil**
- 50 cm de **doublure de coton unie** type cretonne
- **Mercerie** : deux mousquetons métalliques, deux anneaux demi-lune métalliques assortis, 1,20 m de sangle 30 mm, un bouton magnétique 20 mm.

Mon patron

Extérieur du sac

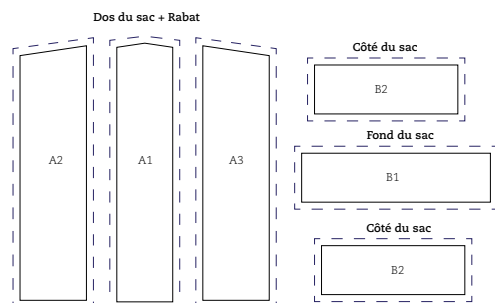

Appliqués devant du sac

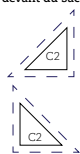

Devant du sac

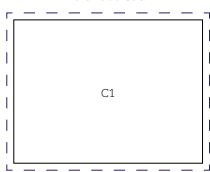

Passants



Doublure rabat

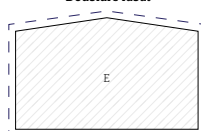

Fond de doublure

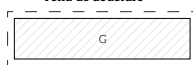

Côtés de doublure

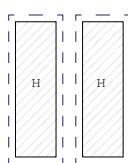

Doublure du sac

Dos de la doublure

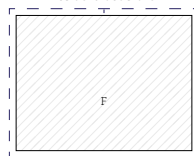

Devant de la doublure

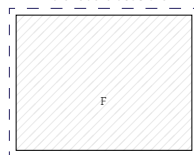

Thermocollant

Thermocollant pièce C1

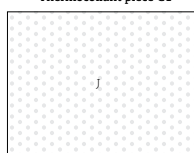

Thermocollant pièce A1,2,3

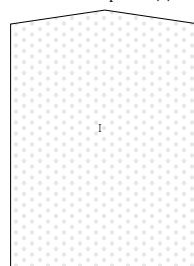

Renfort fermoir doublure



Thermocollant pièce B2

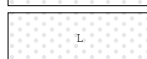
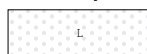

Thermocollant pièce B1



Optimisez !

Je fais ce que je veux !

Si je souhaite simplifier le rabat (et j'en ai tout à fait le droit après tout !) : je peux supprimer l'empiecement central A1, en assemblant les patrons papier A1, A2 et A3 le long de leur grand côté commun (ligne continue) avec du scotch en n'oubliant pas d'ajouter une valeur de couture de 1 cm autour de cette nouvelle pièce ! Et hop, je passe directement à l'étape 2 !

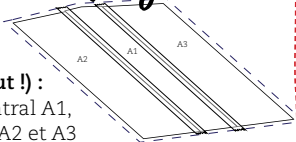

① J'assemble le rabat extérieur

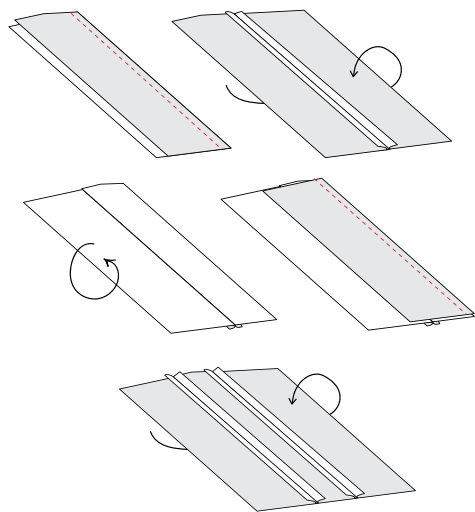

Le dos du sac et le rabat forment une seule et même pièce divisée en trois parties (un empiècement central A1 en simili cuir et deux empiècement latéraux, A2 et A3 en coton).

J'épingle l'empiècement central du rabat (A1) sur l'empiècement latéral (A2) le long du grand côté, endroit contre endroit, et je pique à 1cm.

Je retourne **sur l'envers** et **j'écrase la couture au fer** à l'aide d'une pattemouille pour ne pas brûler le simili cuir.

Je retourne **sur l'endroit** et **j'épingle l'autre empiècement latéral (A2) du rabat sur l'empiècement central (A1)**, endroit contre endroit, le long du grand côté. Je pique à 1 cm du bord.

Je retourne **sur l'envers** et **j'écrase la couture au fer** à l'aide d'une pattemouille.

Trucs & Astuces

Une **pattemouille*** est un petit coupon de coton que l'on humidifie légèrement et que l'on place entre le fer et le tissu pour ne pas brûler les matières délicates.

② Je thermocolle

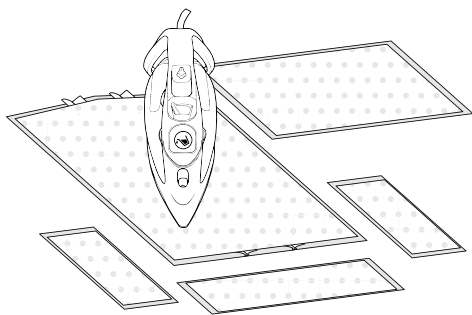

Je thermocolle chacune des pièces extérieures du sac en prenant soin de bien centrer la pièce de thermocollant sur l'envers de mon tissu : il doit me rester une bande de 1 cm tout autour de ma pièce, correspondant à ma valeur de couture. De cette manière j'évite toutes les surépaisseurs au moment de la couture et des surpiqûres !

Je fais bien attention à poser la surface légèrement brillante (colle) contre le tissu pour ne pas abîmer mon fer !



Les dessous du tissu

Je recommande !

Pour ce tuto, nous vous recommandons le thermocollant épais Décovil-i (référence Mondial Tissus 147540) qui donnera à votre tissu la souplesse du cuir sans marquer les plis !

Il existe en deux épaisseurs et sera le compagnon idéal pour réaliser tous vos accessoires de mode et petits objets déco en tissu nécessitant de la tenue et de la souplesse !



Thermocollant Decovil
Référence 147540

③ J'assemble le fond du sac

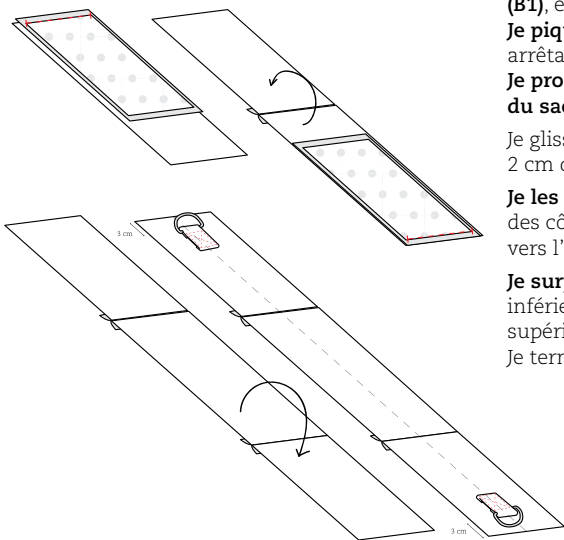

Je commence par les passants. **Je replie les valeurs de couture de 1 cm** des grands côtés sur l'envers **à l'aide du fer**. Je replie ensuite les extrémités au fer sur 2 cm en haut et sur 1 cm en bas de chacun des passants. Je dois obtenir deux rectangles bien réguliers.

J'épingle un des côtés (B2) du sac sur le fond (B1), endroit contre endroit, le long du petit côté.

Je pique à la machine à 1 cm en débutant et arrêtant ma couture à 1 cm des extrémités.

Je procède de la même manière avec l'autre côté du sac. J'écrase mes coutures au fer sur l'envers.

Je glisse une boucle métallique dans le repli de 2 cm de chacun des passants.

Je les épingle à 3 cm du centre du bord supérieur des côtés du sac, la boucle métallique orientée vers l'extérieur.

Je surpique les passants à 1 mm des bords inférieur et latéraux puis à 1,5 cm du bord supérieur (côté boucle) pour former un rectangle. Je termine en piquant en croix.

④ Je couds les empiècements et je sertis le fermoir

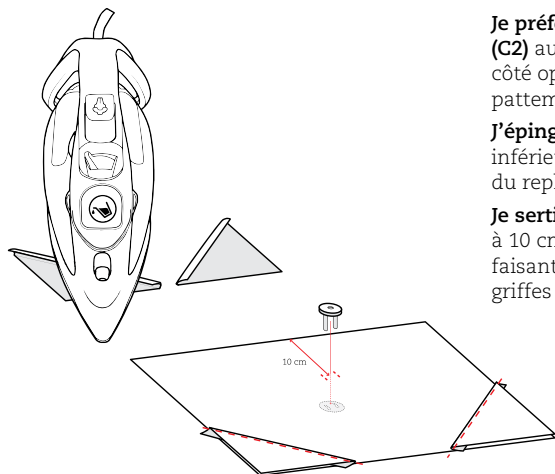

Je préforme les empiècements en simili cuir (C2) au fer en repliant la valeur de couture du côté opposé à l'angle droit (en utilisant une pattemouille pour ne pas brûler le simili cuir).

J'épingle les empiècements sur chacun des angles inférieur du **devant du sac (C1)** et **surpique le côté** du repli à 1 mm du bord.

Je sertis la partie femelle du fermoir magnétique à 10 cm du bord supérieur du devant du sac en faisant deux petites incisions et en refermant les griffes vers l'intérieur dans la lamelle métallique.

⑤ J'assemble l'extérieur du sac

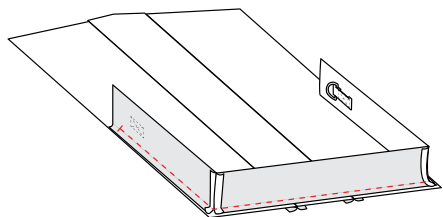

J'épingle le fond assemblé en étape 3 sur la pièce du rabat du sac (A1-2-3) en faisant correspondre les angles inférieurs avec les deux coutures d'assemblages du fond.

Je pique à 1 cm du bord sur les trois côtés en commençant et terminant ma couture à 1 cm des extrémités.

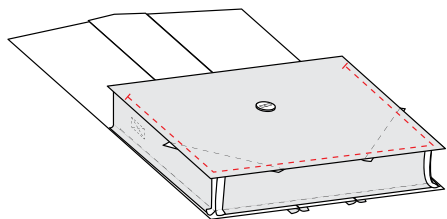

J'épingle le fond du sac assemblé en étape 3 sur le devant du sac (C1) endroit contre endroit en suivant les 3 côtés inférieurs et en faisant coïncider les angles du devant du sac avec les deux coutures d'assemblages du fond.

Je pique à 1 cm du bord des trois côtés en commençant et terminant ma couture à 1cm des extrémités.

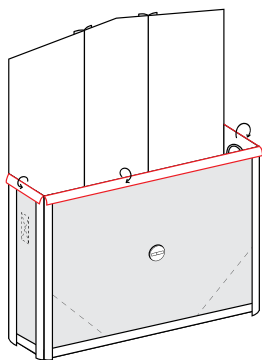

Je replie soigneusement les valeurs de couture de l'ouverture du sac vers l'envers à l'aide du fer.

Je fais attention de ne pas brûler les empiècements en simili cuir avec le fer en manipulant le sac.

⑥ Je pose le ferموir...

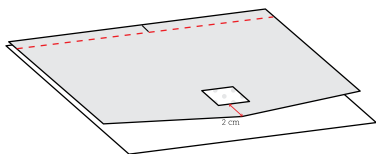

Je thermocolle le renfort du ferموير au centre, sur l'envers de la doublure du rabat (E), à 2 cm de la pointe. J'épingle la doublure du rabat (E) sur la doublure du dos du sac (F) en faisant coïncider les repères.

Je pique à 1cm du bord.

Je serts la partie mâle du ferموير magnétique au centre de la doublure du rabat, à 4 cm de la pointe. Je fais deux incisions dans la doublure et le renfort, j'y glisse les deux griffes du ferموير et les replie vers l'intérieur en les bloquant dans la lamelle.

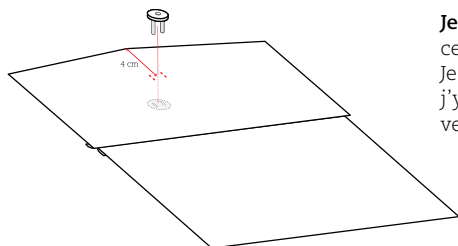

... et j'assemble la doublure du fond du sac

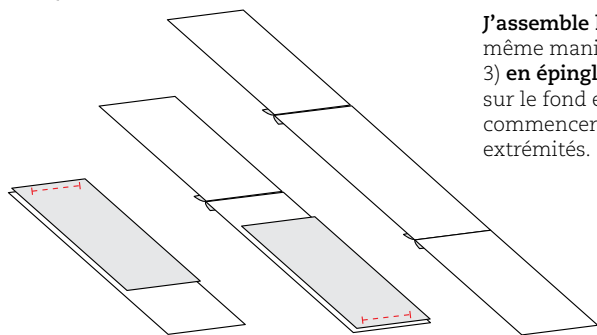

J'assemble la doublure du fond du sac de la même manière que pour le fond du sac (étape 3) **en épinglant endroit contre endroit** les côtés sur le fond et **piquant à 1 cm du bord**. Je veille à commencer et terminer ma couture à 1 cm des extrémités.

⑦ J'assemble la doublure du sac

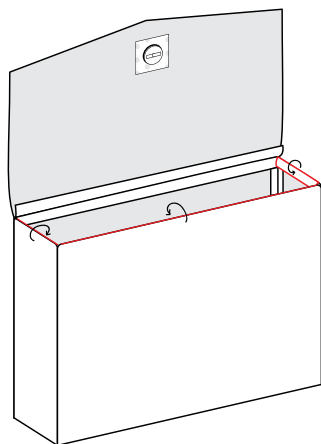
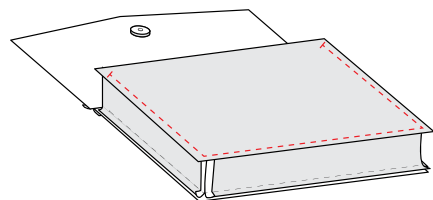
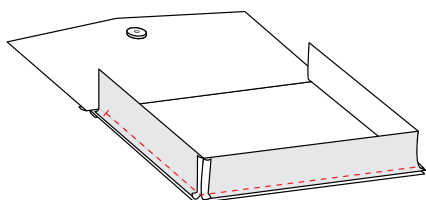

Comme un air de déjà vu ?

J'assemble la doublure du sac de la même manière que l'extérieur du sac (étape 5). **J'épingle la doublure du fond du sac sur la doublure du dos** assemblés à l'étape précédente. **Je pique à 1 cm** du bord en prenant soin de commencer et terminer la couture à 1 cm des extrémités.

J'épingle la doublure du fond du sac sur la doublure du devant (F).

Je pique à 1 cm du bord en prenant soin de commencer et terminer la couture à 1 cm des extrémités.

Je replie soigneusement les valeurs de couture de l'ouverture du sac sur l'envers à l'aide du fer.



Ça avance bien!

À cette étape, la doublure du sac est terminée ! Fa-cile !

⑧ J'assemble la doublure au corps du sac

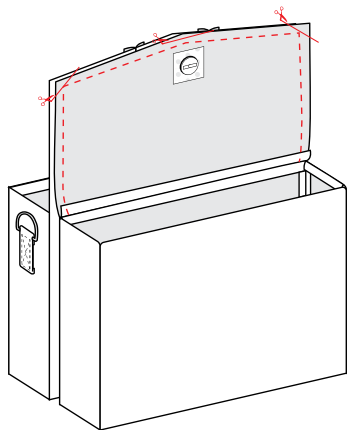

J'épingle le rabat du corps du sac sur la doublure du rabat, endroit contre endroit.

Je pique à 1 cm du bord des trois côtés.

ce Trucs & Astuces

Pour des coutures en angle parfaites, à la machine à coudre :

Je laisse l'aiguille plantée dans le tissu au niveau de l'angle. Je relève le pied de biche et fais pivoter l'ouvrage jusqu'à le réaligner avec le bord à coudre. Je redescends le pied de biche et je continue la couture. Et bien sûr **je crante les angles sans entamer la couture !**

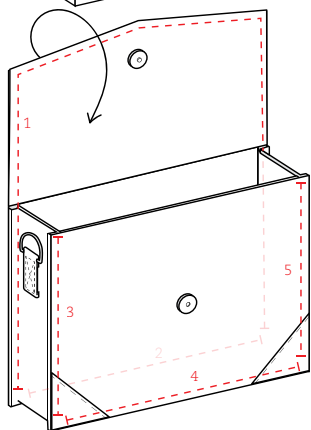

Je retourne la doublure, assemblée au corps du sac par le rabat, **sur l'envers**, dans le corps du sac.

Je pince et épingle chacune des arêtes du corps du sac. **Je pique à 5 mm du bord** en commençant d'abord par les arêtes latérales du dos du sac en les reliant par la surpiquure du rabat (1), puis l'arête inférieure du dos (2), puis les trois arêtes du devant du sac (3, 4 et 5). **Je prends soin de commencer et terminer ma couture à 1 cm des extrémités.**

⑨ Je pique la doublure à la main

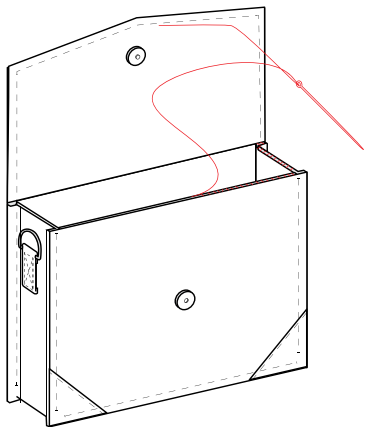

Je pique la doublure à l'intérieur du corps du sac, avec un point invisible à la main.

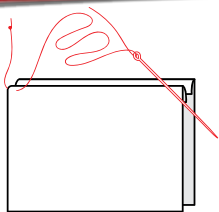

Je prépare mon aiguillée en faisant un nœud à l'extrémité du fil. Je pique sur l'envers, sous la valeur de couture repliée, juste à la hauteur du pli marqué au fer (le noeud sera ainsi dissimulé).

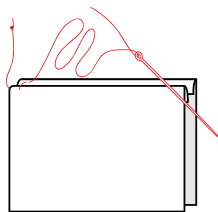

Juste en face du point où est ressorti l'aiguille, je pique dans le pli marqué au fer, sur le bord de l'extérieur du sac et je fais ressortir l'aiguille sur l'endroit du pli à 2 mm de la première piqûre.

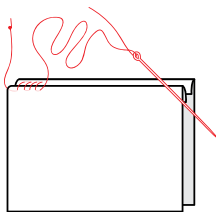

Je continue à piquer quelques points en alternance, sur le pli de la doublure et sur le pli de l'extérieur du sac, en espaçant toujours les points de 2 mm et en alignant les points.

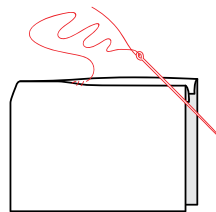

Je tire sur le fil pour resserrer les points et rapprocher les deux bords. Je continue jusqu'à refermer le sac.

10 Je finalise !

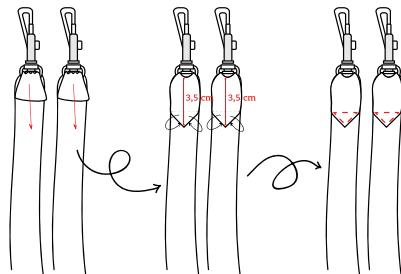

Je fais passer chaque extrémité de la sangle dans la boucle des deux mousquetons. Je replie les angles de l'extrémité de la sangle sur l'envers pour former un angle et je l'épingle à 3,5 cm de la boucle.

Je surpique l'angle formé par l'extrémité de la sangle, à 1 mm du bord, en triangle.

Je fixe la sangle au sac en accrochant les mousquetons sur les boucles.

Félicitations !

Vous venez de réaliser un superbe cartable pour transporter toutes vos affaires partout où vous irez !

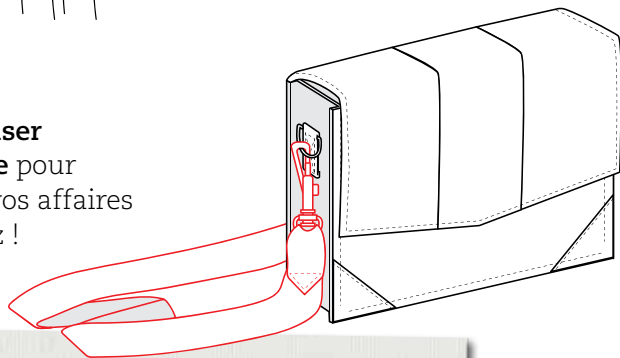

Retrouvez le tuto détaillé et toutes nos idées de créations sur notre blog, et partagez les vôtres sur les réseaux sociaux



mondialtissus.fr/blog

Mondial
TISSUS

Du Souffle à vos Idées

Mon patron

Le Sac Cartable

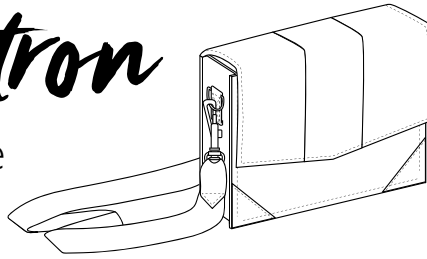

Extérieur du sac

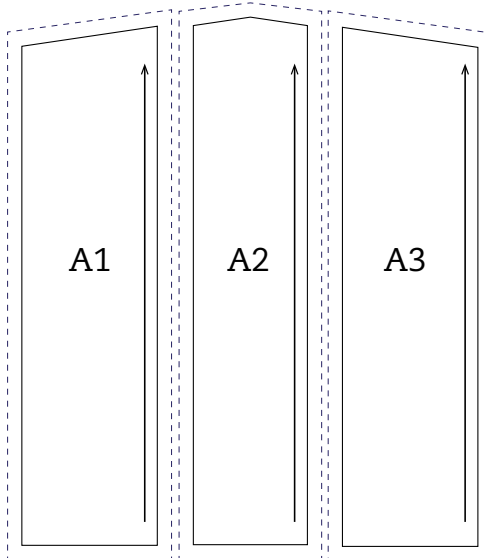

Doublure

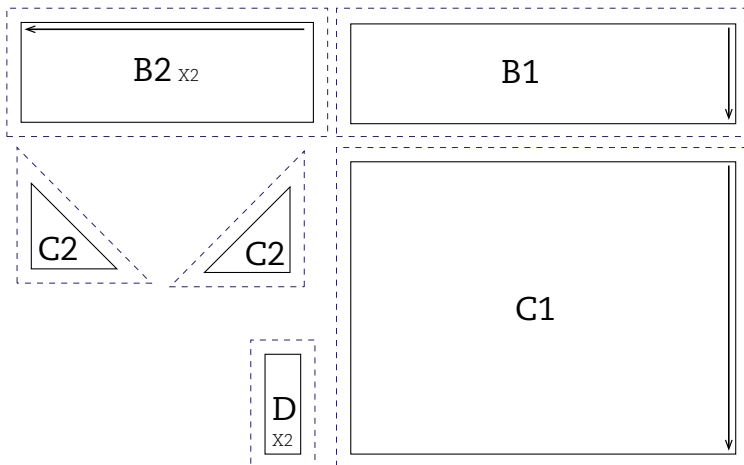
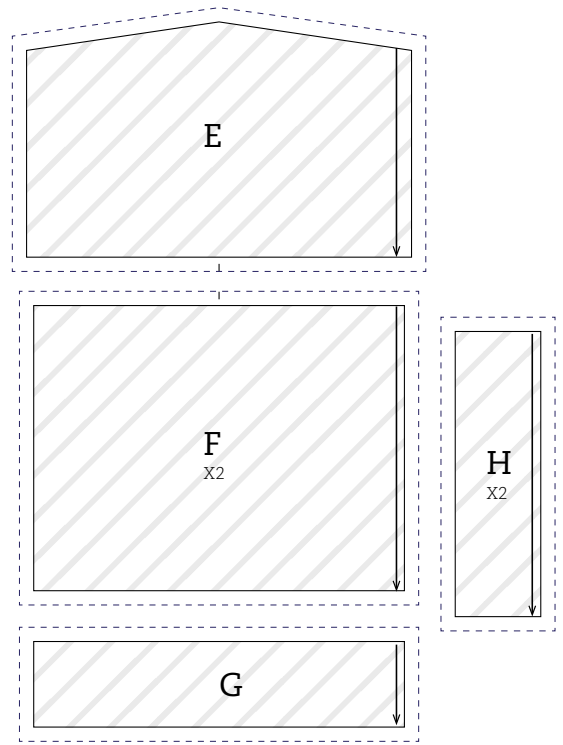

Thermocollant

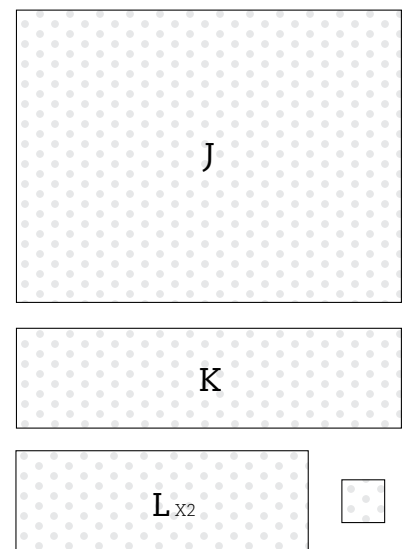

Légende



Haut du motif

Droit fil

Bas du motif

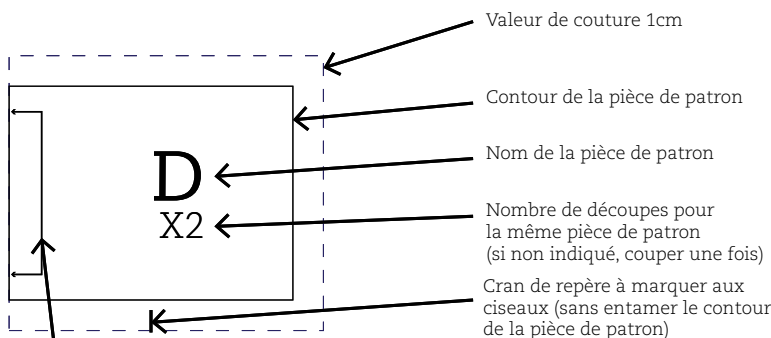

Pièce à découper sur le pli



Repère emplacement oeillet à reporter à la craie

Repère d'assemblage

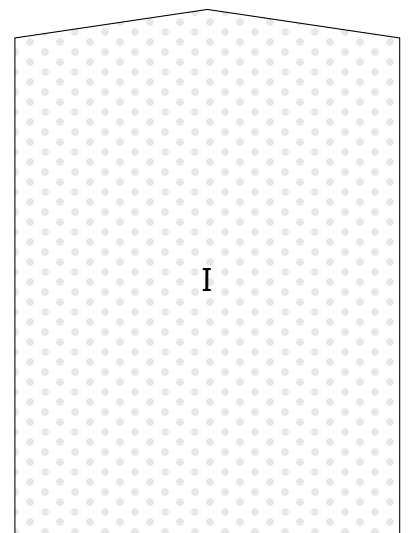



A1

A1

A2



A2

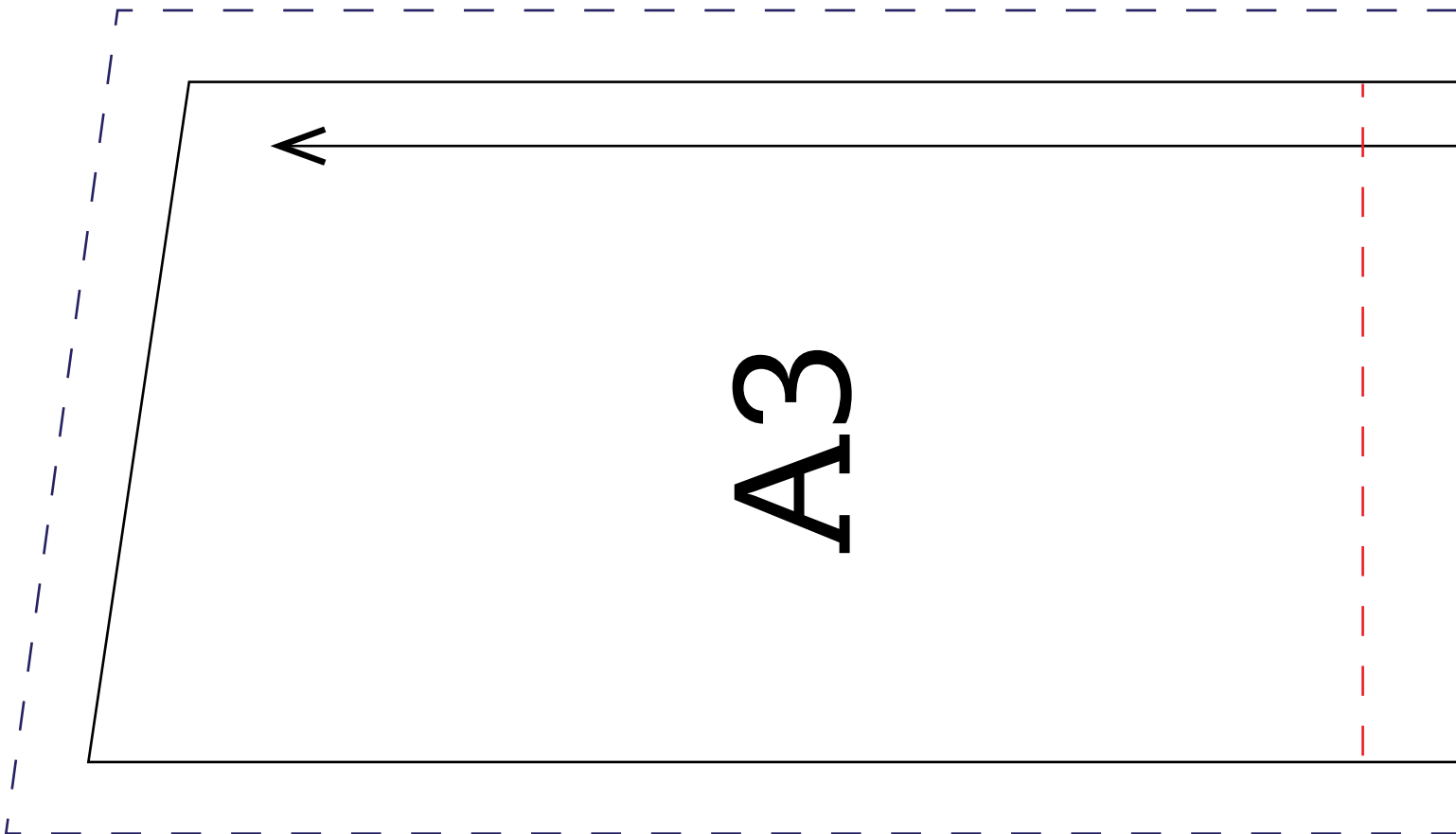

A3

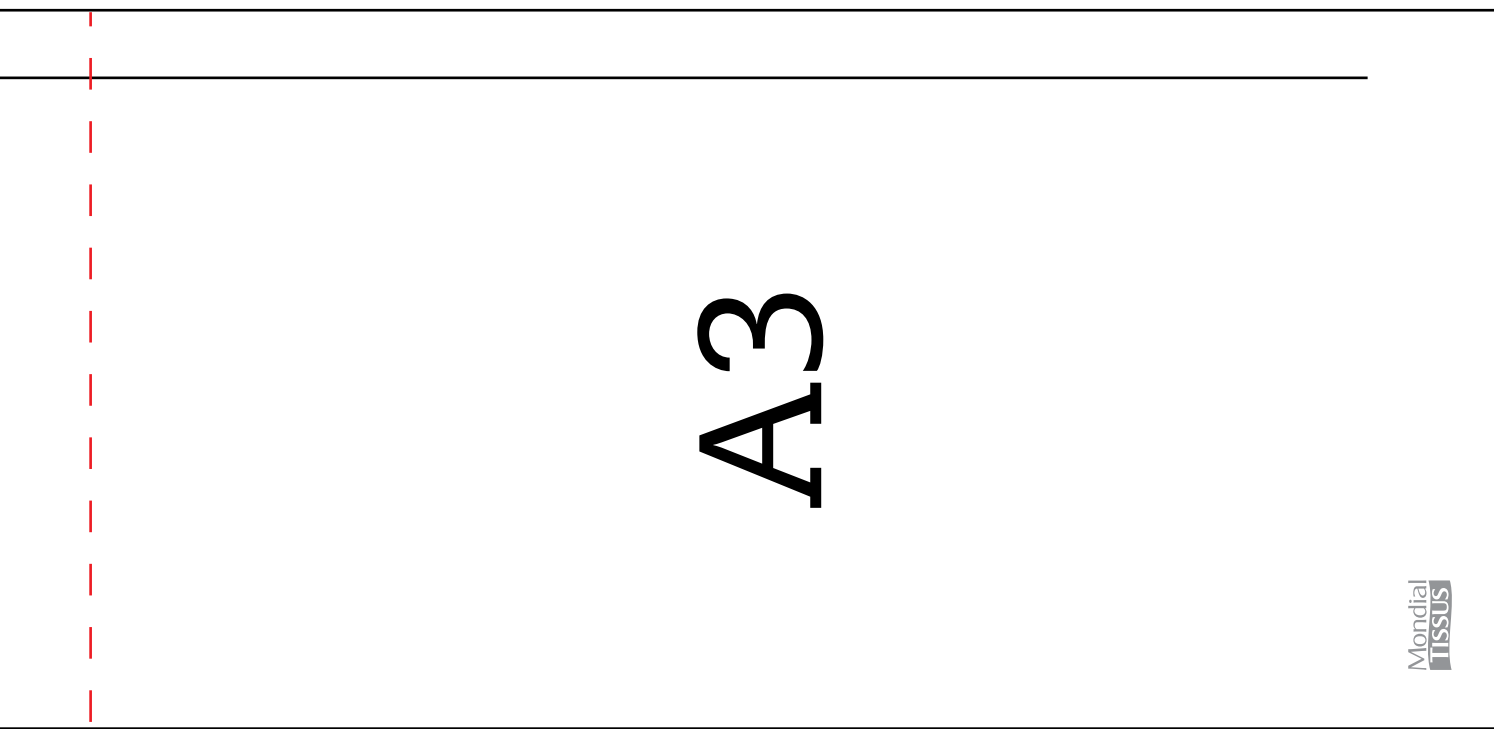

A3

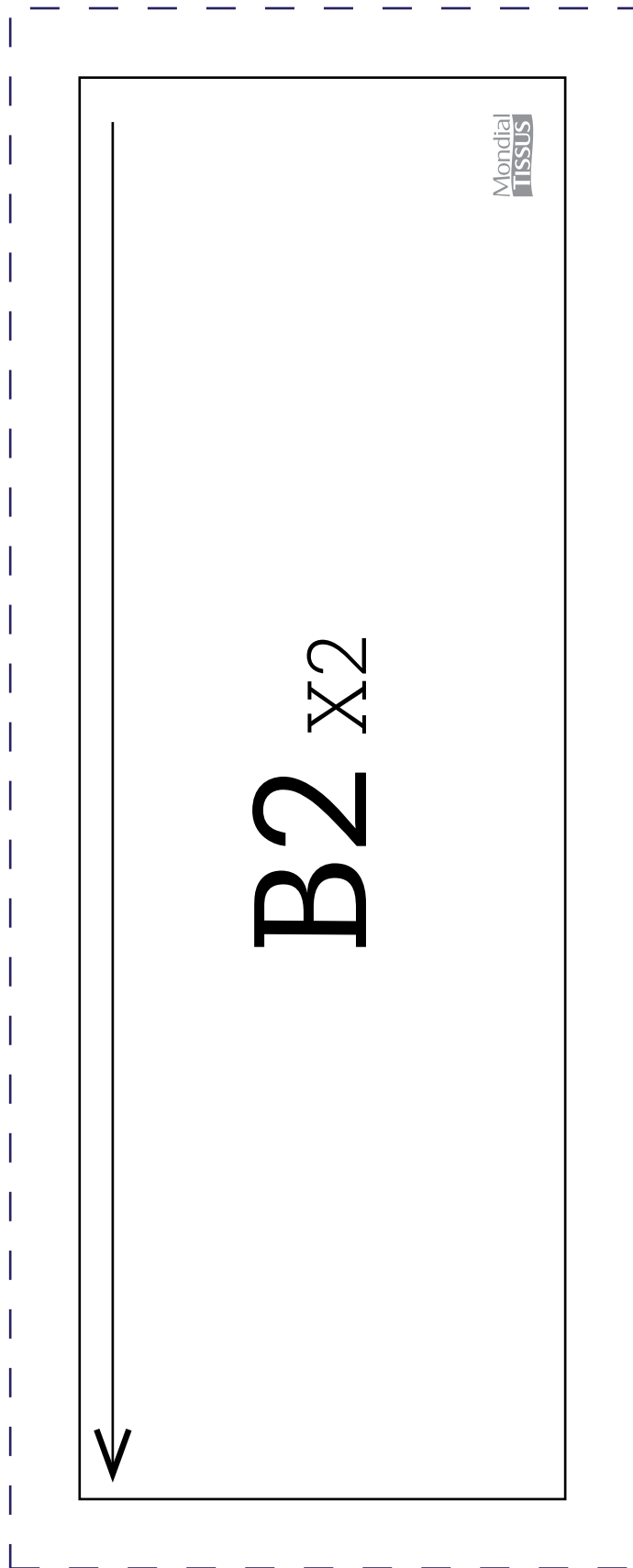
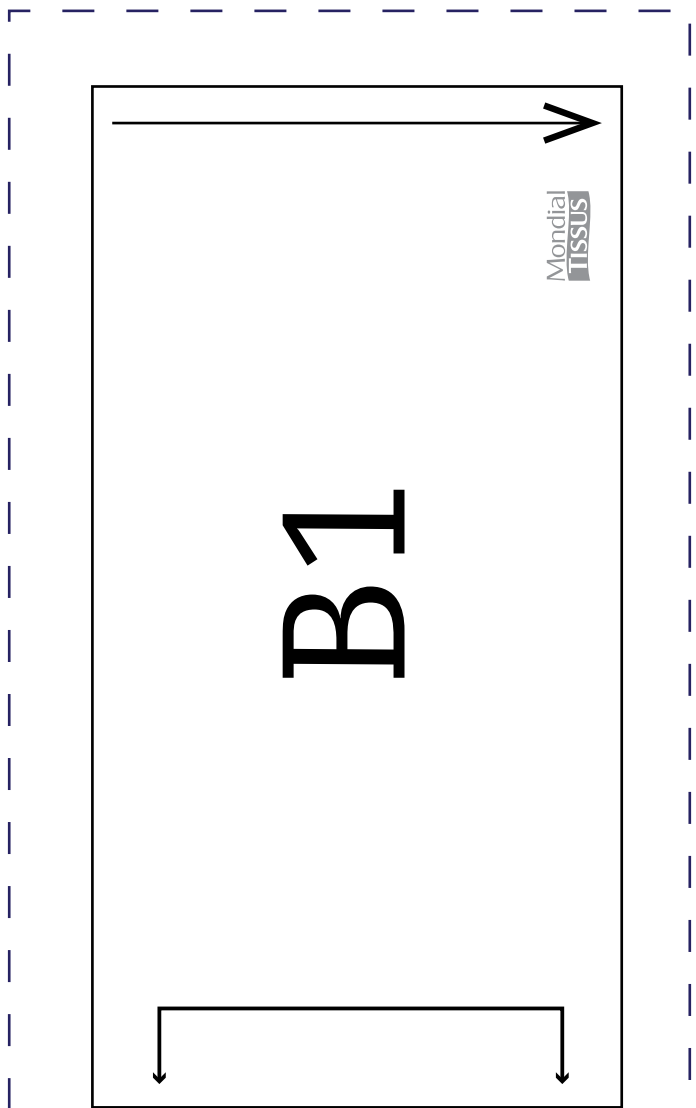

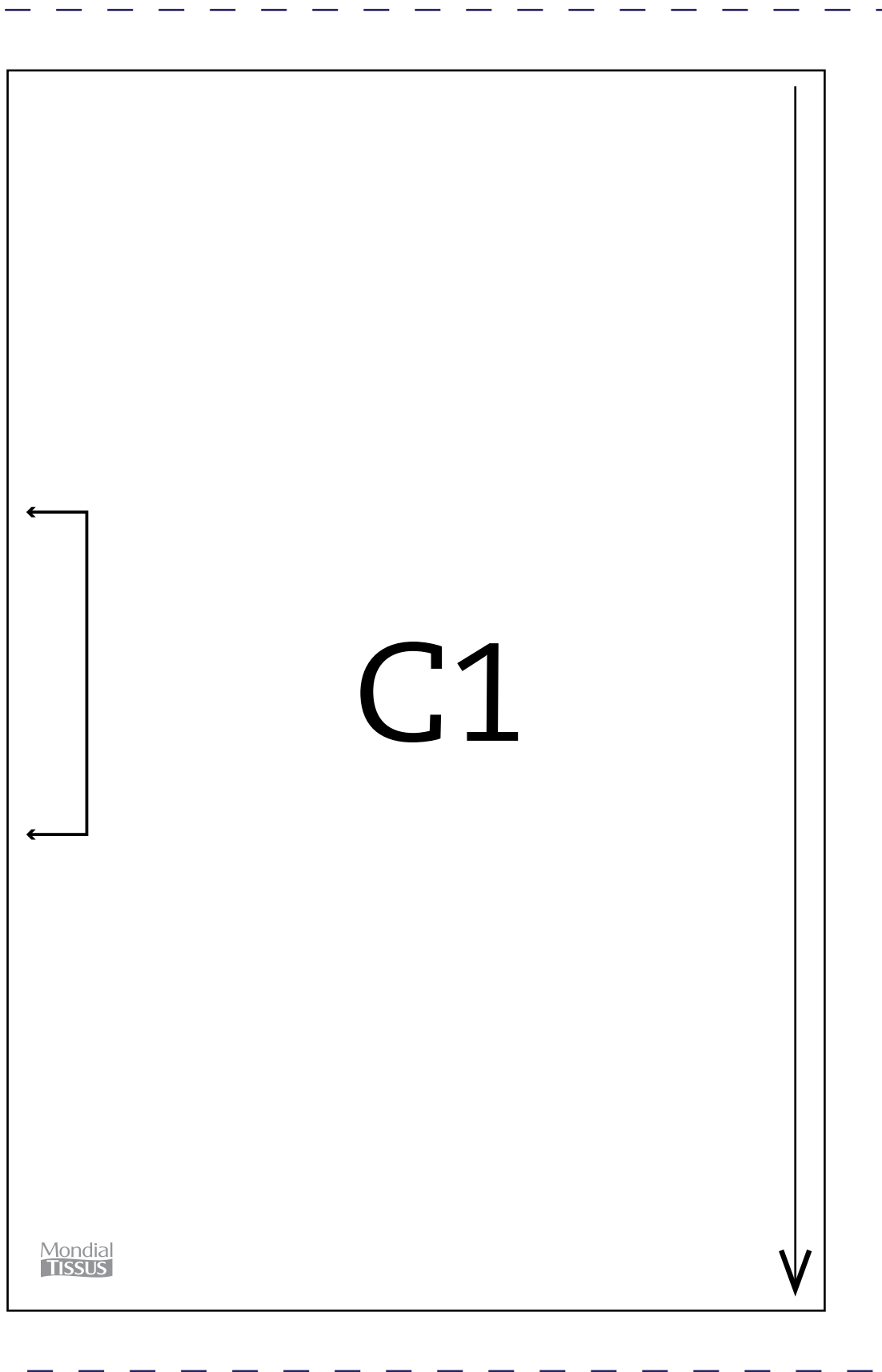

Mondial
TISSUS

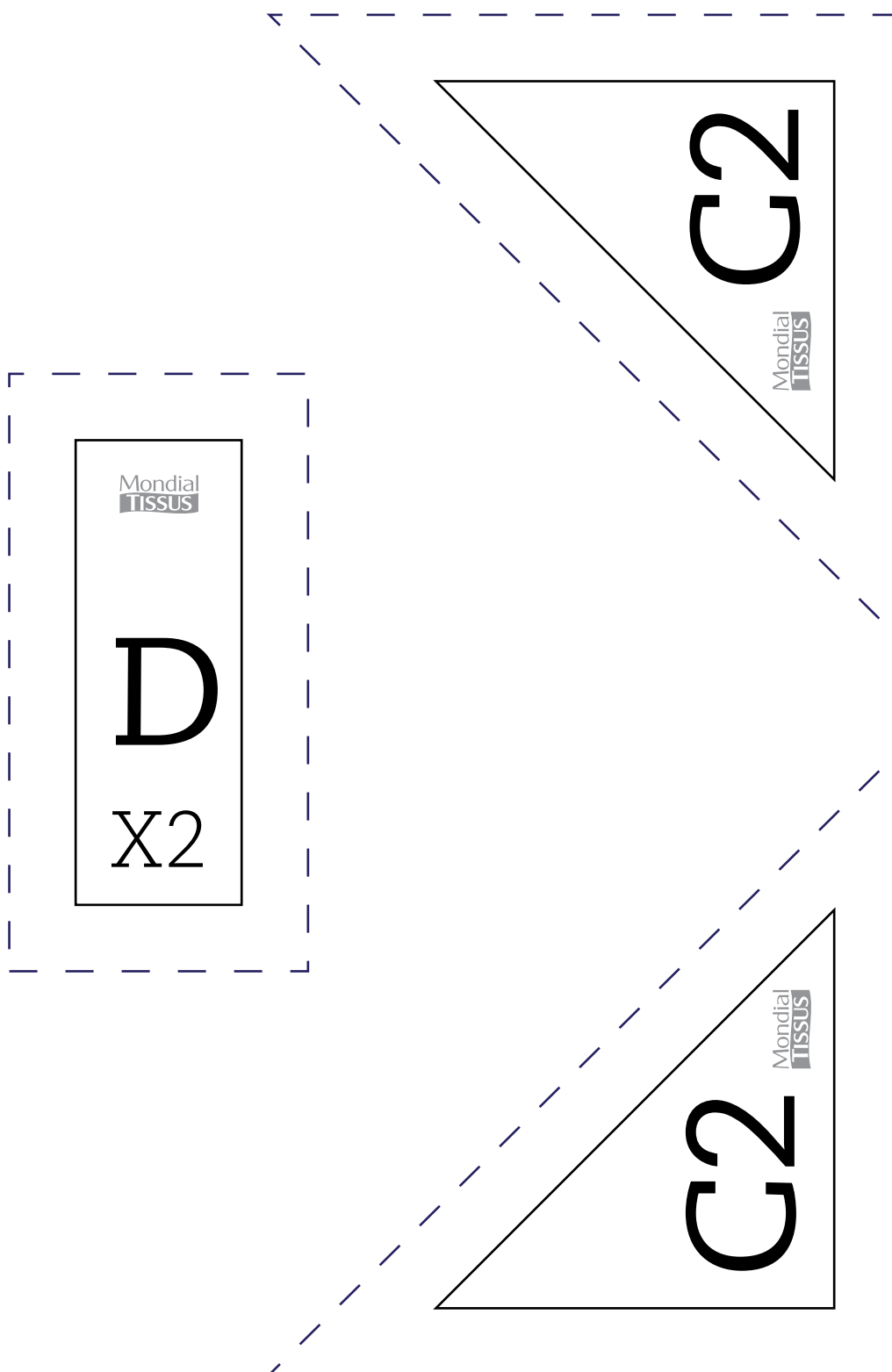

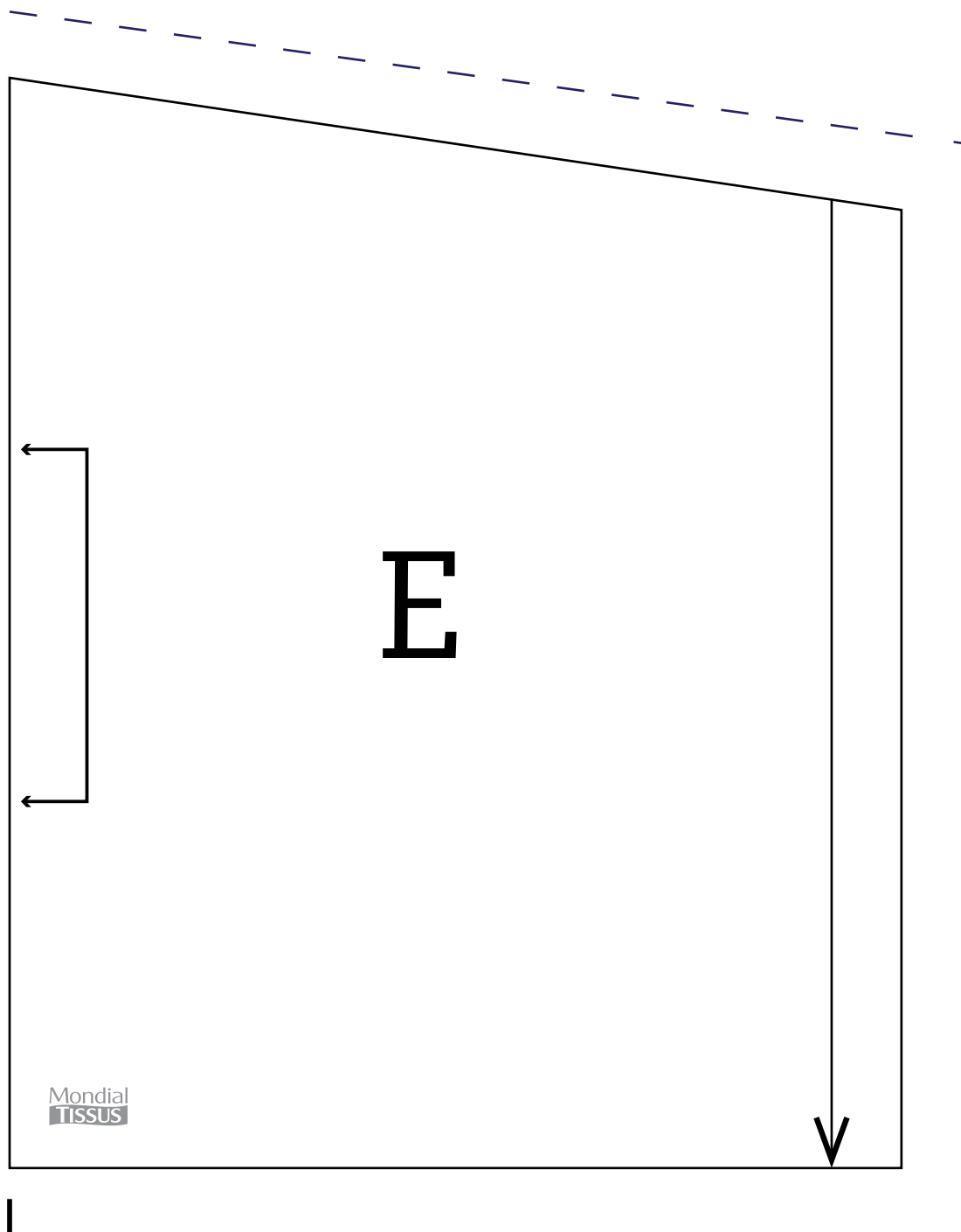

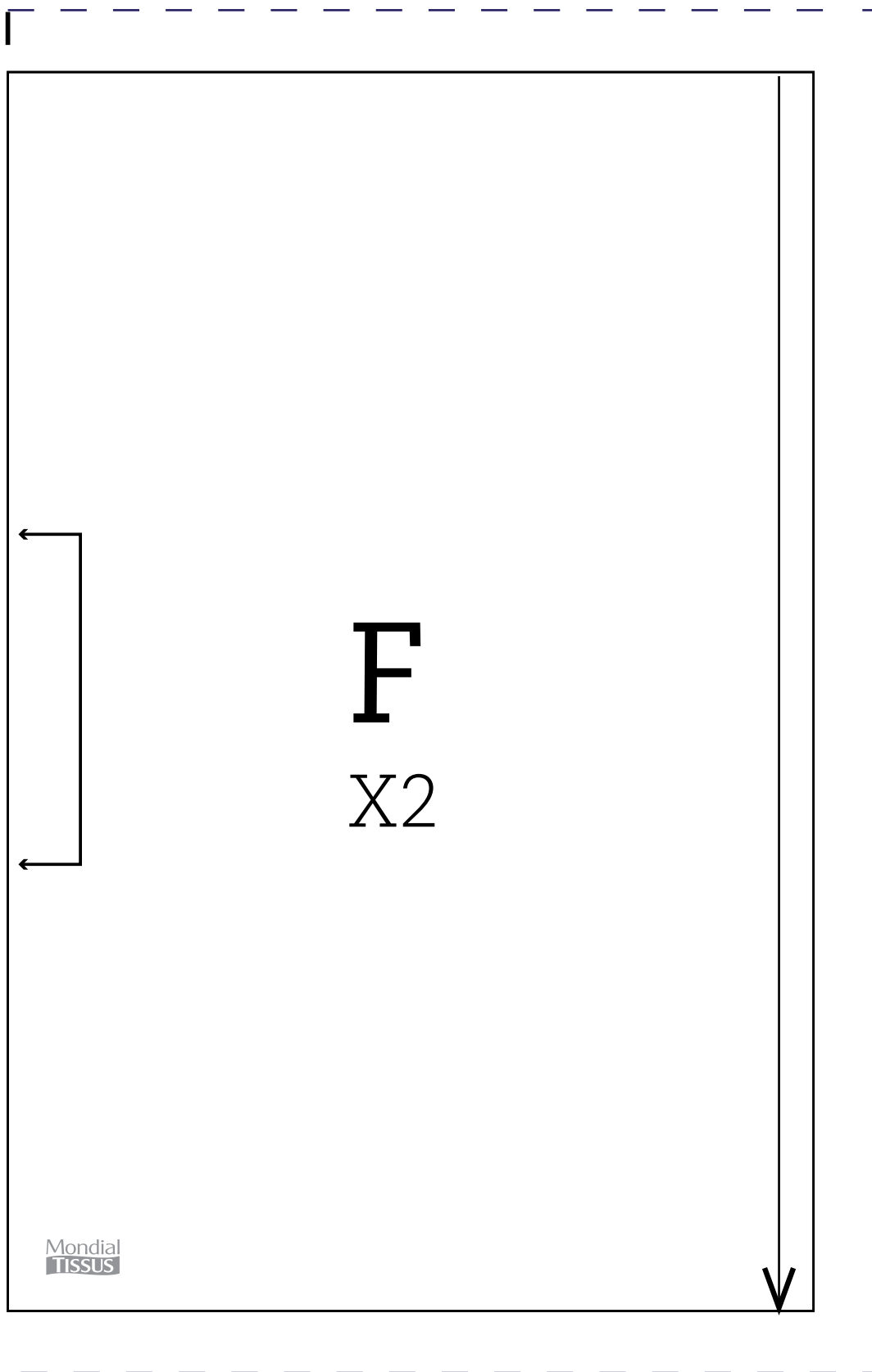

G

Mondial
TISSUS

H
X2

Mondial
TISSUS

I

I

